

“Hoe kan een, met aandacht voor de totale wooncontext, op maat ontworpen gebruiksmeubel de sociale connectie tussen bewoners van een woonzorgcentrum intensifiëren?”

Larissa Rogiers
Master in de Interieurarchitectuur
2016-2017
Universiteit Hasselt – Faculteit Architectuur en Kunst
Promotor: Prof. Saidja Heynickx
Begeleiding masterproef: Prof. Gilberte Claes

VOORWOORD

Na deze lange tocht wil ik graag enkele personen bedanken die me steeds zijn blijven steunen om deze scriptie tot een goed einde te brengen. Aan de start en tijdens het schrijven ben ik bij moeilijkheden steeds opgevangen en aangemoedigd om weer verder te gaan. Hiervoor wil ik enkele personen in het bijzonder bedanken.

Saidja Heynickx voor de oprechte meningen die me steeds weer op weg hebben geholpen, het nakijken en beoordelen van de teksten en het steeds aanmoedigen tot betere prestaties tijdens het ontwerpen.

Gilberte Claes voor de nuttige beoordelingen, het enthousiast vooruithelpen van het ontwerp en het aanhalen van interessante voorbeelden.

Elke lelegems voor de introductie tot Universal Design, het bijstaan van de voorbereidingen van de interviews met de architecten en de nuttige aanvullingen.

Alle medewerkers en bewoners van de woonzorgcentra die tijdens een gesprek een bedrage hebben geleverd aan het verkrijgen van informatie en het enthousiasme waarmee ze meewerkten.

De architecten voor de medewerking tijdens het interview en de goede vertaling van hun eigen ontwerp.

Vrienden en familie voor de steun wanneer het moeizamer ging, te laten merken dat ik er niet alleen voor sta en de oprechte interesse in wat ik doe.

Aan iedereen hartelijk bedankt.
Dan rest er mij aan de lezers nog veel leesplezier toe te wensen.

ABSTRACT

“De wachtkamer van de dood.”

Dat is wat velen denken over het ‘bejaardentehuis’. Dit is een spijtige zaak, vooral omdat niemand de achteruitgang van het ouder worden kan voorkomen. Wanneer men jong is, heeft men veel hoop en kansen voor het opbouwen van een mooi leven. Tijdens het ouder worden, heeft men een heleboel herinneringen hieraan die men koestert. Ze kijken op een andere manier naar het leven, maar dat wil niet zeggen dat ze minder gelukkig zijn.

Door de toenemende vergrijzing komen meer en meer ouderen in het woonzorgcentrum terecht. Dit zijn vaak ouderen die moeten verhuizen omdat ze niet meer zelfstandig kunnen wonen. Wanneer het woonzorgcentrum de laatste optie is, komen ze er vaak ongewild inwonen. Opeens komen ze in een omgeving terecht waar ze moeten wonen maar zich niet thuis voelen. Ze moeten samenleven met een heleboel andere mensen die ze nog niet kennen. Daarbij is het van groot belang dat men deze personen goed opvangt in een positieve omgeving. Wanneer het woonzorgcentrum zelf als een aangename plek aanvoelt en niet als een ziekenhuis, zal het voor de bewoner al een minder grote stap zijn om zich thuis te voelen en te binden met de omgeving.

Er zijn de laatste jaren enorm veel woonzorgcentra bijgebouwd. Meer en meer schenken architecten aandacht aan een huiselijke omgeving met de juiste voorzieningen, maar er is altijd plaats voor verbetering. Hieraan wil ook ik graag een steentje bijdragen.

Tijdens enkele case studies in verschillende woonzorgcentra wil ik meer te weten komen over hun leven hier. Er zijn natuurlijk de nodige voorzieningen en hulpmiddelen aanwezig om goed te functioneren. Maar waar hebben ze echt nood aan? Wat doen ze daar? Wat doen ze graag? Zien ze er gelukkig uit? Dit lijken me vragen die heel belangrijk kunnen zijn om op een aangename manier te wonen in deze samenleving. Verder in de scriptie gaat mijn aandacht vooral uit naar de ruimten waar de bewoners samen zijn. Aan de hand van een literatuurstudie en een meubelontwerp wil ik meer aandacht schenken aan de kleinere dingen, zoals gesprekken tussen de bewoners, die een verschil kunnen maken.

INHOUD

2	VOORWOORD		
4	ABSTRACT		
6	INHOUD		
	1		
10	INLEIDING		
11	Context 1.1		
11	Onderzoeksvraag 1.2		
12	Methodologie 1.3		
	2		
14	KWALITATIEF ONDERZOEK		
	Woonzorgcentrum BoCasa,		
17	Bolderberg 2.1		
17	Observatie 2.1.1		
17	Brainstorm 2.1.1.1		
17	Tijdens een rondleiding 2.1.1.2		
20	Een eigen kijk 2.1.1.3		
23	Gesprek met de ergotherapeut 2.1.1.4		
24	Interview met de architect 2.1.2		
24	Organisation Design process 2.1.2.1		
25	UD methods 2.1.2.2		
25	Attitude 2.1.2.3		
	2.2 Woonzorgcentrum Sporenpark,		
	Beringen		27
	2.2.1 Observatie		27
	2.2.1.1 Op verkenning		29
	2.2.1.2 Praten doet wonderen		29
	2.2.1.3 Activiteit doet leven		29
	2.2.1.4 Een kamer als thuis		30
	2.2.1.5 Een knabbel en een babbel		31
	2.2.1.6 Een wandeling door de gangen		32
	2.3 Woonzorgcentrum De Vierde Wand, Genk		35
	2.3.1 Observatie		35
	2.3.1.1 Tijdens een rondleiding		35
	2.3.1.2 Plezier met de tovertafel		39
	2.3.1.3 Televisie in ontmoetingsplaatsen		39
	2.3.1.4 Gezelligheid boven alles		40
	2.3.1.5 Gelukkig met zelfstandigheid		41

	Woonzorgcentrum Banneux, Hasselt 2.4
43	
43	Observatie 2.4.1
43	Een eigen weg vinden 2.4.1.1
45	Een open deur 2.4.1.2
46	Samen staan we sterker 2.4.1.3
47	2.4.1.4 Een luisterend oor 2.4.1.4
48	Spelen en bewegen 2.4.1.5
49	Interview met de architect 2.4.2
49	Organisation Design process 2.4.2.1
50	UD methods 2.4.2.2
51	Attitude 2.4.2.3
53	Waar ik uit kan leren 2.5
	3
	DELEN
54	Kwaliteit van leven in Vlaamse woonzorgcentra 3.1
55	
56	Wat is positive design? 3.2
57	Positive Design framework 3.3
58	Wat is delen? 3.4
59	Sharing economy 3.4.1
60	Delen in een andere context 3.4.2

4

TAFELN

4.1 Tafels in gebruik	64
4.1.1 Functionaliteit	64
4.1.2 Vorm	65
4.1.3 Maatvoering	65
4.1.4 Sociale dimensie	75
4.2 De tafel als meubel	77
4.2.1 Een basisstructuur	78
4.2.2 Als archetype van de stoel	79
4.2.3 Relatie met de architectuur	81
4.2.4 Vorm en materiaal	83
4.2.5 Relatie tussen tafel en delen	85

5

ONTWERP

5.1 Maatvoering	87
5.2 Vormstudie	88
5.3 Plaats inname	103
5.4 Mogelijkheden tot delen	107
5.5 Uitwerking en detailering	110
5.6 Plaatsing in de ruimte	124

6

144 **BESLUIT**

7

146 **BIBLIOGRAFIE**

8

156 **BIJLAGEN**

157 Bijlage 1. Interview met de
architect: BoCasa

162 Bijlage 2. Interview met de
architect: Banneux

170 Bijlage 3. Bevraging van verpleging
over de tafel: BoCasa

173 Bijlage 4. Bevraging van verpleging over
de tafel: Sporenpark

176 Bijlage 5. Bevraging van verpleging over
de tafel: De Vierde Wand

179 Bijlage 6. Bevraging van verpleging over
de tafel: Banneux

182 Bijlage 7. Tabellen plaats inname

185 Bijlage 8. Tabel communicatie
mogelijkheid

1

INLEIDING

1.1 Context

Voor een opdracht in mijn bachelor opleiding heb ik een enquête over trappen afgelegd bij personen van verschillende leeftijdscategorieën. Aangezien ik weinig personen in mijn omgeving ken die ouder zijn dan vijfenzeventig, ben ik bewoners in het woonzorgcentrum gaan opzoeken om samen met hen de enquête af te leggen. Dit was de eerste keer dat ik echt in aanraking kwam met een woonzorgcentrum. Ik vond het zeer aangenaam om met deze mensen te praten, want ik werd door velen met open armen ontvangen. De bewoners haalden meteen verhalen naar boven alsof ze mij al jaren kenden. Dit heeft me de aanzet gegeven om iets voor deze mensen te doen. Het onderzoek is niet meteen met een onderzoeksvraag begonnen, deze is pas later gekomen. Ik ben gestart met het idee de ouderen hun leefomgeving zo aangenaam mogelijk te maken. Ze weten dat dit waarschijnlijk de plaats zal zijn waar ze hun laatste dagen zullen doorbrengen, de laatste halte. Laat dit dan een plaats zijn waar ze

aangenaam kunnen terugkijken naar de mooie dingen in het leven, die de opportuniteit geeft dit samen te doen en niet alleen. Om dit te realiseren is het vanzelfsprekend eerst zelf te beleven hoe een woonzorgcentrum functioneert en me in te leven in deze leefwereld.

Verder in deze scriptie heb ik dankzij de observering mijn doelstelling kunnen specificeren. Eén van de probleemstellingen in vele woonzorgcentra is het te kort aan sociaal contact tussen de bewoners. Mijn doel gaat uit naar de inwoners van het woonzorgcentrum samen te brengen zodat ze herinneringen en gebeurtenissen kunnen delen met elkaar, zodat ze niet in een sociaal isolement verstrikt raken. Hiervoor bekijk ik verder welke sociale dimensies hieraan verbonden zijn en wat een tafel als meubel hierin kan betekenen.

Uiteindelijk is het de doelgroep, de ouderen en het personeel, die altijd de centrale plaats en aandacht blijft behouden doorheen het proces.

1.2 Onderzoeksvraag

“Hoe kan een, met aandacht voor de totale wooncontext, op maat ontworpen gebruiksmeubel de sociale connectie tussen bewoners van een woonzorgcentrum intensifiëren?”

1.3 Methodologie

Het eerste deel van de scriptie bestaat uit een kwalitatief onderzoek.

Door vier woonzorgcentra te bezoeken en er enige tijd in door te brengen, is het gemakkelijker me in te leven in de situatie van de bewoners en het personeel. Een observatie is bedoeld om het gedrag van de doelgroep te analyseren. Er is vooraf geen schema opgesteld. Het draait om de waarneming en ondervinding om zoveel als mogelijk gevarieerde informatie op te nemen. Dit gebeurde aan de hand van het bekijken en beluisteren van de ruimten, een spontaan gesprek met een bewoner, het schetsen van de omgeving enzovoort. De opgenomen informatie heb ik weergegeven in een verhalend verslag.

Naast de observatie heb ik twee architecten van deze projecten geïnterviewd. De reden hiervoor is om te weten hoe zij aan de nodige informatie zijn gekomen en hoe zij daarmee zijn omgegaan. Het interview is gestructureerd verlopen aan de hand van een vragenlijst waaraan ter plaatse enkele doorvragen gekoppeld zijn.

Het tweede deel bestaat uit een literatuurstudie. Hiermee probeer ik de probleemstelling onder ogen te zien om mogelijkheden te vinden. Dit hoofdstuk bestaat uit verschillende stappen die ik zet naar de conceptvorming voor mijn uiteindelijk ontwerp.

Ik ben gestart met mijn inspiratie te halen uit het productdesign en het ontwerpen met emoties. Dit is kort beschreven in een schema waaruit ik één klein aspect haal, namelijk het 'delen'.

Daarna volgt een analyse over de mogelijkheden van delen met elkaar. De visie van de deeleconomie is onder de loep genomen met haar grote spelers hierin. Daar tegenover staat mijn eigen interpretatie en conclusie over het woord delen.

Uit deze conclusie is de stap gezet naar de tafel. De observaties tonen aan dat de tafel een belangrijke rol speelt binnen het woonzorgcentrum. Ik heb de woonzorgcentra opnieuw bezocht, waarbij ik meer gefocust te werk ben gegaan met mijn blik op de tafel. De methode hiervoor was het personeel bevragen met een vragenlijst over de tafels alsook het opmeten van de tafels en schetsmatig weer te geven.

Hiernaast is via literatuurstudie achterhaald wat de krachten van de tafel zijn en waar ik de emotionele waarden hierin kan terugvinden.

Als slot volgt het ontwerpend onderzoek. Door gebruik te maken van schetsen als methode tijdens observaties, ga ik de ruimte op een andere manier bekijken en is er meer aandacht voor de details. In het ontwerpproces ben ik gestart met een vormstudie aan de hand van maquettes. Door deze vormen in een schema weer te geven alsook in een bestaande ruimte te plaatsen, kan ik hieruit verschillende gegevens halen, ter vergelijking.

De stappen doorheen het onderzoek zijn een persoonlijke zoektocht waarin steeds teruggekoppeld is naar de gebruikers die hierin centraal staan.

2

KWALITATIEF ONDERZOEK

Door middel van enkele case studies wil ik een beter zicht krijgen op hoe een woonzorgcentrum nu juist functioneert. Hierbij hoopte ik verschillende aspecten te zien te krijgen.

De woonzorgcentra die ik bezocht heb, zijn gelegen in vier verschillende gemeenten in Limburg. Op iedere plaats heb ik ongeveer een drietal uren rondgelopen, telkens in de namiddag, zodat ik een gelijkwaardige kijk op de dag heb en ik ze op een betrouwbare manier kan vergelijken. Er zijn wel enkele verschillen. Bij sommigen heb ik een gesprek gehad met de uitbaters of het personeel en kreeg ik spontane rondleidingen aangeboden, bij anderen heb ik het op mijn eentje gedaan. Het laatste woonzorgcentrum dat ik heb bezocht is gloednieuw. Het leek me interessant hier ook

eens te gaan kijken omdat de bewoners hier net enkele dagen voor mijn bezoek zijn ingetrokken. De aanpassing van een oud naar een nieuw woonzorgcentrum is opmerkelijk.

Dit is ook iets wat zeer opvallend is tijdens het zoeken naar woonzorgcentra. Men bouwt zeer veel nieuw. Er zijn niet meer veel woonzorgcentra te vinden die ouder zijn dan tien jaar.

Ik had op voorhand al enkele vragen in mijn hoofd zoals: Hoe gedragen de bewoners zich tegenover elkaar en het personeel? Hoe gaat het personeel om met de bewoners? Hoe gebeuren de handelingen? Waar hebben deze mensen behoefte aan? Voelen ze zich hier op hun gemak? Kortom: Hoe ziet een dag in een woonzorgcentrum eruit?

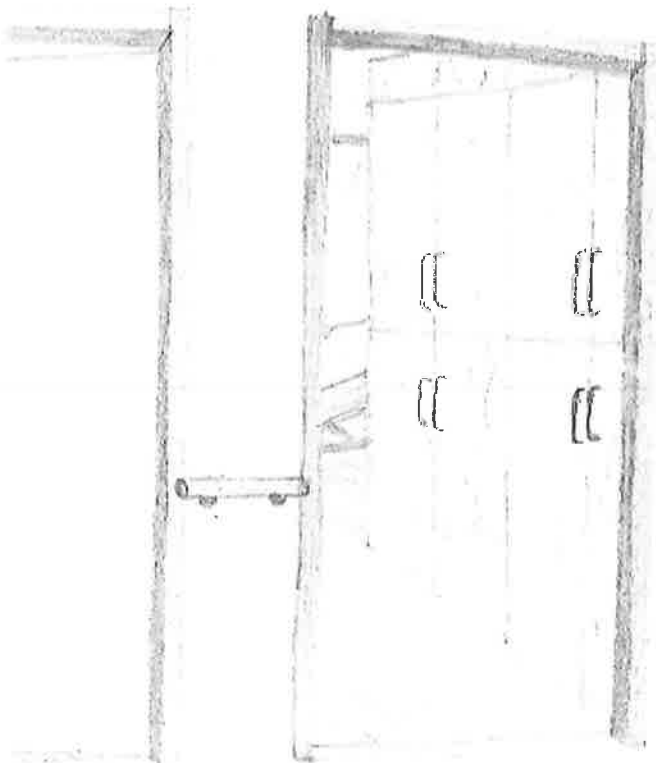

2.77

KAPITEL 2.77
 KAPITEL 2.78, 2.79, 2.80
 ← KAPITEL 2.77, 2.78
 ← KAPITEL 2.77, 2.78
 KAPITEL 2.77, 2.78

2.1 Woonzorgcentrum BoCasa, Bolderberg

2.1.1 Observatie

Het eerste woonzorgcentrum dat ik bezocht heb, is BoCasa te Bolderberg. Dit is ingericht met 96 kamers en dateert van 2013. Tijdens mijn bezoek hier heb ik een gesprek gehad met de directeur en de hoofdverpleegster van het centrum. Verder kreeg ik van de hoofdverpleegster een rondleiding doorheen het centrum en heb ik een gesprek gehad met de ergotherapeut.

2.1.1.1 Brainstorm

Tijdens het gesprek met de directeur en hoofdverpleegster heb ik uitgelegd wat het opzet is van het onderzoek. Ze zijn meteen samen met mij gaan brainstormen over de mogelijkheden die er zijn naar verbetering toe. Ze vertellen me dat het centrum een ander soort concept voor ogen heeft dan vele andere woonzorgcentra. Hier staat niet de zorg centraal, maar het wonen en welzijn. Zij willen de bewoners laten voelen dat ze in een hotel verblijven. De zorg komt er pas bij kijken wanneer het echt nodig is. Buiten de kamers biedt het centrum ook serviceflats aan, binnen hetzelfde gebouw. Ook hier is zelfstandig leven vanzelfsprekend. Tijdens het gesprek zijn de kamers aangehaald. Deze functioneren volgens de directeur al goed. Ze zijn op een praktische en esthetische manier ontworpen. Ook hebben ze veel verschillende stoelen voor specifieke doeleinden, bijvoorbeeld in de douche. Ook speciale bed- en bad-liften zijn aanwezig. Zo is er al snel sprake over de vrije tijd van de ouderen. Ze hebben een ergotherapeut die drie maal per week aanwezig is in het gebouw. Zij zorgt voornamelijk voor groepsactiviteiten binnen het gebouw. Ze hebben hiervoor één ruimte voorzien. Dit zijn activiteiten zoals

het traditionele kienen. Eenmaal per maand komt een animator met de ergotherapeut samen zitten om te brainstormen over nieuwe activiteiten, deze uit te proberen of om nieuwe materialen aan te kopen. Verder hebben ze enkele gezelschapsspelletjes ter beschikking. Bij de groep dementerende senioren hebben ze zelf een deken gemaakt waarop verschillende spullen, zoals knopen en sponzen, zijn genaaid, zodat ze eraan kunnen voelen en ermee spelen. Ze haalden aan dat het misschien interessant zou kunnen zijn, voor hun zorgcentrum, om een meubel te ontwerpen dat altijd bruikbaar is, vooral voor de dagen wanneer er geen activiteiten zijn.

2.1.1.2 Tijdens een rondleiding

De hoofdverpleegster neemt me mee voor een korte rondleiding doorheen het gebouw. Eerst komen we in de lounge, net achter de ingang. Dit is een zithoek met tv, een openhaard en een grote tafel.

Een beetje verder komen we in de brasserie waar bewoners met bezoekers of onderling iets kunnen drinken of eten. Het moedigt aan om ook als buitenstaanders hierheen te komen. Zo komt de volleybalclub van het dorp af en toe eten in de brasserie en kunnen de bewoners contacten leggen met de buitenwereld. De kinderen van de lagere school komen ook naar het centrum voor een knutselnamiddag.

Verder komen we in de gang die tussen de kamers doorloopt. De kamers zijn ruim en warm aangekleed met een laminaat in houtstructuur, dat op verschillende plaatsen in het gebouw terug komt in de vloeren en kasten. De kamer beschikt over een eigen bed, een tv, een tafel en een inbouwkast. De rest kan men zelf invullen. Achter het bed zit een lambrisering die uit verschillende segmenten bestaat, zichtbaar op afbeelding 2. Deze segmenten bevatten al dan niet stopcontacten of schakelaars. Deze kan men eruit halen en van plaats veranderen. Zo kan het bed gemakkelijk van plaats veranderen

zonder dat de bekabeling hiervoor in de weg zit of wanneer er een aanpassing in de inrichting van de kamer gebeurt, kunnen de stopcontacten gemakkelijk verwisselen naar wens. Aan de ene zijde van de kamer hebben ze een groot raam met elektrische zonnewering. Aan de andere kant is er een wand die één grote schuifdeur is (Afb. 3). Wanneer je deze opzij schuift, kom je in de badkamer en sluit de toegang tot de kamer. Zo weet de verpleging dat ze even niet gestoord willen worden en hoeven ze de deur niet steeds achter hen te sluiten. Er is een extra voorziening getroffen op vlak van veiligheid. Wanneer er iemand voor de opening van de schuifdeur bewusteloos zou raken, kan er immers niemand meer binnen. Daarom is de inbouwkast dubbelzijdig en kan deze, na het weghalen van de kleding, alsnog toegang krijgen tot de badkamer voor hulp.

Op de eerste verdieping is er een grote gemeenschappelijke ruimte waar de mensen op het moment van mijn bezoek net gaan eten. Achter de tafels bevindt zich een kleine zithoek. Hier gaan de activiteiten door. Verder is er nog een fitnessruimte waar ze te alle tijden naartoe kunnen om zelf oefeningen te doen ofwel komen ze er met de kinesist naartoe.

Een verdieping hoger zit nog een gewone afdeling die er hetzelfde uitziet. Hier hebben ze ook een eigen eetzaal. Deze is iets kleiner.

Aan de zijvleugel hiervan is een gesloten afdeling voor dementerenden. Dit is een kleinere afdeling met een groep van ongeveer 15 personen. Hier laat de verpleegster me nog het zelfgemaakte deken zien dat in de gemeenschappelijke ruimte aan de muur hangt. Ook is er voor de dementerenden een badkamer aangekleed als snoezelruimte. Hier staat een speciaal relax-bad met een personenlift.

Iets verder is er een overloop in de gesloten afdeling die grenst aan de gewone afdeling. Deze bestaat aan twee zijden volledig uit glas en kijkt uit op de tuin en de bossen. Zo hebben de dementerenden uit de gesloten afdeling toch een relatie met de buitentuin. Aan de eetzaal

hebben ze een terras waar ze zelf naar buiten kunnen.

Aan het einde van de overloop is een deur, deze kan enkel met een badge open. Om te voorkomen dat de dementerenden de deur toch proberen te openen, vanwege hun wegloupedrag, is de deur bekleed met een poster die een grote kast afbeeldt. Hieraan zien ze niet dat het een deur is.

Verder vertelt de hoofdverpleegster nog dat op de bovenste verdieping serviceflats zijn. Op deze afdeling ben ik niet geweest. Deze bewoners maken ook gebruik van de gemeenschappelijke ruimtes en activiteiten doorheen het hele gebouw. Er zou volgens haar wat meer activiteit mogen zijn naast de groepsessies, voornamelijk voor de gewone bewoners en serviceflatbewoners. Voor de gesloten afdeling is er constant verpleging aanwezig die de mensen bezig houden.

Tijdens activiteiten zijn er altijd ouderen bij die hier niet aan mee willen doen. De reden hiervoor is vaak dat ze denken dat ze het niet kunnen of omdat ze de personen die deelnemen nog niet voldoende kennen. Graag willen ze dat de bewoners naast de activiteiten ook iets om handen hebben wat altijd ter beschikking is. Er is een kast met wat spelletjes in, maar deze blijkt niet aantrekkelijk genoeg te zijn voor de bewoners.

Afb. 2: Slaapkamer van een bewoner met verplaatsbare technieken, BoCasa.

Afb. 3: Schuifwand naar de badkamer, BoCasa.



2.1.1.3 Een eigen kijk

Na de rondleiding ga ik zelf nog eens een ronde doen.

Op afbeelding 4 is het hotel gegeven goed zichtbaar in de lounge, waar de bewoners gezellig kunnen komen zitten en een krant lezen of een babbeltje slaan bij het haardvuur. De vloer is hier bekleed met vast tapijt en geeft een warme indruk.

In de brasserie zie ik dat er gleuven in de vloer zitten. Deze dienen om een tussenwand te plaatsen zodat er twee delen kunnen ontstaan. Ik veronderstel om het restaurant kleiner te maken of om een feest te laten doorgaan. De brasserie is warm en sfeervol aangekleed met scheidingswanden uit houten latten en het parket. Het bevat ook zeer veel lichtinval door de grote ramen. Dit is een eigenschap die

doorheen heel het gebouw is doorgetrokken. Overall is er een nauwe relatie zichtbaar met de natuur omwille van het glas. Het is ook merkbaar dat in de openbare ruimten gebruik is gemaakt van antieke spulletjes als decoratieve elementen. Deze kleine details geven de mensen terug het gevoel van vroeger, het vertrouwde. Het zou eventueel mooie herinneringen naar boven kunnen brengen.

Wanneer ik door de gangen loop, vind ik hier minder van deze gezelligheid terug. Het zijn sobere witte gangen die nog op ziekenhuisgangen lijken. Op afbeelding 1 is het duidelijk dat aan iedere deur enkel een nummer en een naamplaatje van de persoon die er verblijft, voorzien is. Dat is voor iedereen

Afb. 4: Lounge aan de inkom, BoCasa.



hetzelfde. Er is geen persoonlijke invulling mogelijk. Ik vind dat de signalisatie ook niet éénduidig is aangegeven, het duurde even voor ik de indeling van het gebouw in me kon opnemen. De kamers zijn genummerd en aangeduid zoals dat in een ziekenhuis ook is.

Op de schets is ook zichtbaar dat veel mensen hun deur hebben open staan. Dit geeft de gang voor mij al een iets persoonlijker gevoel. Het geeft een teken van leven op de kamers. Er is wel een mengelmoes van geluiden te horen door de gang, afkomstig van tv's. Er zijn ook enkele mensen die door de gangen circuleren en onderweg eens stoppen om een babbel te slaan met degene die ze kruisen. Daarna gaan ze weer verder.

Zoals eerder bij de rondleiding verteld, is er één

ruimte waar de bewoners voornamelijk eten, met daaraan een zithoek met tv (Afb. 5). Tijdens mijn bezoek heb ik hier zeer weinig mensen zien zitten. Vaker zitten ze aan tafel, waar de verpleging een kitchenette heeft zodat ze bezig kunnen zijn zonder de bewoners te verlaten. Er is veel interactie tussen de verpleging en de bewoners, ze lijken het hier beiden naar hun zin te hebben.

Voor de rest hebben ze doorheen de gangen geen zithoeken om uit te rusten. Ik kan me voorstellen wanneer een bewoner van het einde van de gang of zelfs van een andere etage moet komen, dat deze misschien even moet kunnen pauzeren. Hier is geen mogelijkheid toe. Het voordeel is dat de gangen hier niet al te lang zijn en de gemeenschappelijke ruimten liggen centraal op iedere verdieping.

Afb. 5: Salon voor activiteiten in de activiteitenruimte, BoCasa.





Afb. 6: Tuin met petanquebaan en volière met vogeltjes, BoCasa.

Wat me nog is opgevallen is dat iedere afdeling een huisdier heeft. Er zijn bijvoorbeeld vissen in een aquarium, een konijntje, enzovoort. Deze onderhouden de bewoners ook zelf. Dit maakt het geheel weer wat huiselijker.

Buiten in de tuin staat een kooi met vogeltjes alsook een petanquebaan voor in de vrije tijd (Afb. 6). Er zijn wandelpaden aangelegd met hier en daar een zitbank voor bewoners en de dorpsbewoners.

2.1.1.4 Gesprek met de ergotherapeut

Tijdens een afspraak met de ergotherapeut ben ik wat meer te weten gekomen over de activiteiten die zij organiseert voor de bewoners. In haar programma zorgt ze ervoor dat de senioren enerzijds in beweging zijn, maar anderzijds ook moeten nadenken bij sommige oefeningen, zodat er ook cognitieve training is. De activiteiten zijn gevarieerd. Het zijn vaak klassieke activiteiten met een creatieve insteek. Enkele voorbeelden hiervan zijn kaarten met bewegingsoefeningen erin, kienen met een kaartspel, knutselen rond het thema Valentijn of een quiz met Valentijnsliedjes.

Ook zij haalt aan dat ze maar drie maal per week aanwezig is en ze dus niet erg veel doen daarbuiten. Ze vindt dat er een aantrekkelijker aanbod voor de bewoners moet zijn naar zelfstandige activiteiten. Dit houdt in: spelletjes, beweging en ook gewoon praten. Het draait vooral rond samenkomen. Er zijn ook mensen die liever op de kamer blijven. Ze vertelt me dat ze momenteel bezig zijn met een rijdende bibliotheek, zodat ze op de kamers zelf een boek kunnen uitkiezen. Het lijkt haar ook een interessant gegeven om een soortgelijke box met spelen te voorzien die verrijdbaar is en waarmee ze op dezelfde manier als de bibliotheek kunnen rondgaan. Verder vertelt ze me dat de ouderen vooral graag puzzelen, ganzenbord spelen of met de kaarten spelen. Ze hebben een eigen kaartclub opgericht onder de bewoners. Zelf werkt ze graag met foto's van de bewoners van

vroeger of tijdens activiteiten en uitstappen. Op die manier komen er verhalen naar boven en is het gemakkelijker voor hun om conversaties aan te knopen.

Uiteindelijk werden nog enkele praktische tips aangehaald. Bij een tafel bijvoorbeeld moet deze groot genoeg zijn zodat er twee rolstoelen tegenover elkaar kunnen zitten. Dit is een fout die in veel woonzorgcentra voorkomt. Als je gebruik maakt van wieltjes bij een mobiel meubel, moeten hier remmen op staan. Velen hebben de neiging zich vast te grijpen aan een voorwerp om op te staan. Het moet stevig genoeg zijn om te voorkomen dat ze vallen.

Wanneer ze kleinere dingen moeten hanteren zoals pionnen, blokken, een pen of dergelijke, is het aangewezen om de handvaten uit te vergroten. Het zelfde geldt met letters of teksten.

2.1.2 Interview met de architect

Na mijn bezoek aan woonzorgcentrum BoCasa, heb ik een interview afgenomen met één van de architecten van het gebouw. Hierbij wil ik meer te weten komen over het concept van het gebouw, hoe ze tot de nodige informatie zijn gekomen, hoe ze zijn omgegaan met de gebruiker en de normeringen die daarbij komen kijken. Om het interview te analyseren, heb ik gebruik gemaakt van een schema gericht op het ontwerpproces voor Universal Design (in bespreking met Ielegems, E.).^[1] Het volledige interview is terug te vinden in bijlage 1.

2.1.2.1 Organisation Design process

Prepare

Er is veel voorgaand onderzoek uitgevoerd vooraleer ze begonnen zijn aan het ontwerp. 2 jaar lang hebben ze hieraan gewerkt. De meeste informatie hebben ze verkregen bij een persoon die jarenlange ervaring heeft als directeur binnen de zorgsector. Deze informatie bevat zowel wat de bewoners van het woonzorgcentrum nodig hebben, als wat het personeel nodig heeft. Ze hebben ook enkele bevestigingen gedaan bij ouderen zelf, maar hier is minder aandacht aan besteedt dan de ervaren personen.

Work bottom-up

Voornamelijk zijn de bewoners en het personeel als gebruikers centraal gezet. De normering naar rolstoeltoegankelijkheid is door één persoon onder de loep genomen.

Naar bezoekers is er geen voorgaand onderzoek gedaan, maar er is wel een brasserie voorzien voor zowel de bezoekers, de bewoners als buitenstaanders.

Met specifieke doelgroepen zoals blinden is niet apart rekening gehouden.

Build two-way communication network

Omdat het in eerste instantie een privéproject is, is er geen communicatie met de bouwheer en gebeurt dit voornamelijk binnenshuis. Er is wel veel samenspraak geweest met de gemeente en de directeur uit de zorgsector voor overleg en feedback.

[1] Ielegems, E., z.j.. Bespreking Universal design schema, dd. Unpublished work. Diepenbeek: Universiteit Hasselt.

2.1.2.2 UD methods

Design from user activities

Hier is minder aandacht aan besteed in het ontwerp. Er is wel een activiteitenruimte voorzien met een salon. Hier kunnen mensen samenkomen. Verder is er een kleine keuken aan gekoppeld, zo kunnen de ouderen zelf iets kleins opwarmen voor tussendoor. Dit geeft voor hen de mogelijkheid tot zelfstandigheid zonder alles aan het personeel te moeten vragen.

Design for flexibility

Er is op esthetisch vlak naar gekeken dat het geen ziekenhuis is, dat het er een normaal gebouw uitziet. Voor de rest zijn er geen andere doeleinden in gedachten gehouden en is er specifiek naar de doelgroep ontworpen. Het gebouw is wel toegankelijk voor iedereen.

Design integrated solutions explicitly implicit

Voor het gehele ontwerp is het principe huiselijkheid doorgetrokken om te vermijden dat er een ziekenhuissfeer tevoorschijn zou komen, wat vaak terugkomt in rusthuizen die zo'n 10 jaar oud zijn. Vooral door te werken met natuurlijke en warme materialen en kleuren, voldoen ze hieraan. Ze hebben, waar het kan, zo veel mogelijk gebruik gemaakt van hout, zoals in de handgrepen op de gang, omdat er voor bepaalde aspecten, zoals de vloer, minder mogelijkheden beschikbaar zijn. Verder in de kamer moeten er verschillende voorzieningen aanwezig zijn, zoals een frigo, een kast, handdoeken, incontinentiemateriaal enzovoort. Dit hebben ze in één groot meubel weggewerkt, dat een houtprint bevat.

2.1.2.3 Attitude

Engage

Esthetisch bekeken hebben ze wel enkele toevoegingen gedaan, waar de normering niets over zegt. Naar toegankelijkheid toe, hebben ze enkel de normeringen gerespecteerd en er verder geen toevoegingen aan gedaan. De kamers zijn wel groter dan de minimale oppervlakte die is opgelegd, maar dan verkleinen de andere ruimten vanzelf weer. Het is volgens hem heel moeilijk hierin verder te gaan, omdat je weinig speling hebt buiten de normen. Veel dingen, zoals de grootte van de kamers, zijn vooraf bepaald en dit beperkt het ontwerp.

Open your mind

De brasserie, die in het gebouw verwerkt zit, zorgt voor interactie van bewoners met bezoekers van buitenaf. Niet enkel mensen die ze kennen, maar ook buurtbewoners kunnen hier terecht, waardoor het sociale netwerk een grote vooruitgang kan boeken. Ook de serviceflatbewoners hebben dezelfde ingang als de rusthuisbewoners. Zij kunnen ook doorheen het rusthuis circuleren en eventueel ook deelnemen aan de activiteiten.

Grow together

De architecten hebben niet met andere bureaus samengewerkt, maar wel binnenshuis. Zo'n drie à vier architecten hebben elk een deel bijgedragen die uiteindelijk samengevoegd zijn in één ontwerp. Ieder had zijn eigen onderdeel, zoals de structuur, de rolstoeltoegankelijkheid, enzovoort. Waarbij ze dan voortdurend overleggen om de grote puzzel in elkaar te krijgen. Dit was voor hen het moeilijkst, bijvoorbeeld als er een structuurverandering is, klopt de normering naar toegankelijkheid soms niet meer. Samenwerken was hierin cruciaal, omdat je als enkele persoon moeilijk rekening kan houden met alles en soms dingen over het hoofd zal zien. Door het overleg elimineren ze deze fouten grotendeels.

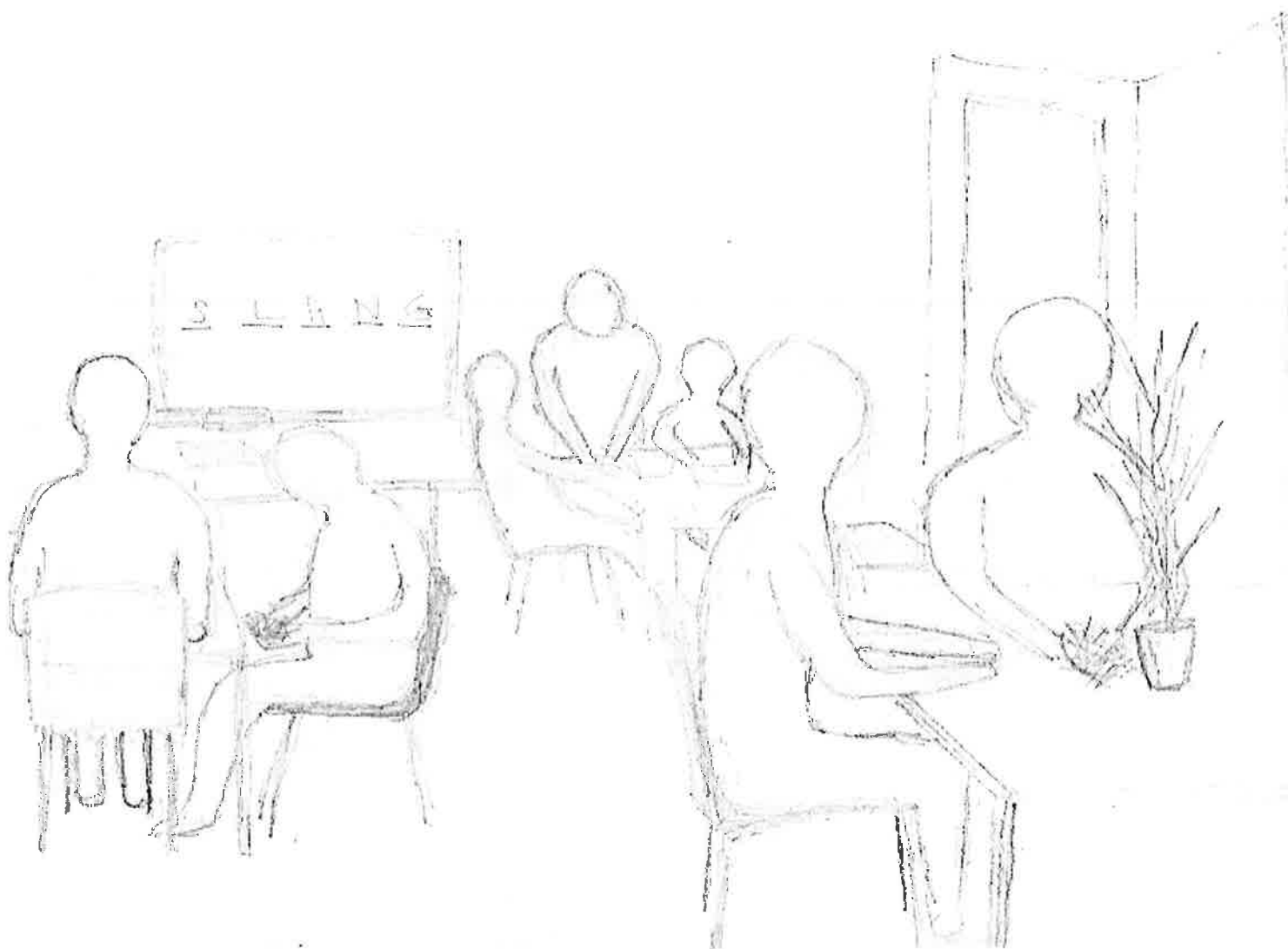

2.2 Woonzorgcentrum Sporenpark, Beringen

2.2.1 Observatie

Toen ik aankwam op de parking van het gebouw, viel me meteen op dat het een groot centrum is. Het telt 104 kamers en 17 assistentiewoningen. Het gebouw dateert nog maar van 2015. Er is gewerkt met grote glaspartijen in het middelste stuk waar zich ook de inkomhal bevindt.

Wanneer ik naar binnen wandel, geeft de inkomhal me een kil gevoel (Afb. 8). Aan twee

zijden bevinden zich de glaspartijen, de muren zijn volledig wit. De zithoek bevat iets meer kleur, maar voelt onpersoonlijk aan. Ik heb niet het gevoel dat ik in een woonzorgcentrum binnenwandel, maar eerder in een business-hotel.

Aan de inkom is er veel activiteit door mensen die op bezoek gaan of vertrekken. Ook zijn er verschillenden die hun ouders, veronderstel ik, even meenemen voor een uitstap.

Afb. 7: Schets van knutselnamiddag in het activiteitenlokaaltje, Sporenpark.

Afb. 8: Inkomhal en patio, Sporenpark.





2.2.1.1 Op verkenning

Na een korte bespreking met de directeur, ben ik het centrum gaan verkennen. Eerst kom ik voorbij het restaurant, te zien op afbeelding 9, dat bestemd is voor bewoners en bezoekers. Het restaurant is afgebakend door een verschil in vloerbekleding. Een licht grijze tegel geeft de gang aan, de tafeltjes bevinden zich op een laminaatvloer met donkere houtstructuur. Dit is iets wat in heel het gebouw doorloopt.

Wanneer ik de lift naar de eerste verdieping neem, kom ik terecht op de afdeling houtpark. Het gebouw werkt met thema's rond de mijn, omdat de mijnsite van Beringen hier zeer dichtbij ligt. De gangen zijn op deze afdeling blauw, dit is opmerkelijk. De andere afdelingen hebben een groene, rode en gele kleur. Een gang blijft een gang, maar door de lichte ronding erin breekt deze in lengte. (Afb. 10).

Aan ieder einde van de gang bevindt zich een zithoek met een panoramisch zicht naar buiten. Hier en daar zitten één of twee personen, maar er is nog weinig activiteit te bespeuren.

Verder door de gangen hoor ik meer en meer stemmen en activiteit. Aan het einde kom ik uit op een grote zithoek, om de hoek bevindt zich de eetzaal van deze afdeling. In de zithoek kijkt men op dat moment tv. Hierachter bevindt zich een balie waar een verpleegsters van deze afdeling zit. Dit herhaalt zich op alle verdiepingen.

Wanneer ik hier tevoorschijn kom, voel ik me eerst even ongemakkelijk. Verschillenden vragen aan mij of ik iemand zoek. Anderen vinden het raar wat ik hier kom doen. Ik voelde het ongemak niet enkel bij mezelf, maar ook bij de bewoners door een onbekend gezicht.

2.2.1.2 Praten doet wonderen

Ik beslis om in de eetzaal eventjes plaats te nemen om rond te kijken. Iedere zitplaats heeft een stickertje met de naam van een bewoner en zijn/haar intolerantie. Iedereen heeft dus een vaste zitplaats. In de eetzaal zit een verpleegster, tijdens haar pauze, wat te praten met twee bewoners. De twee dames zijn herinneringen over het verleden naar boven aan het halen. Dit zijn leuke herinneren. Verder hebben ze het over verlies, waar ook tranen aan te pas komen. De verpleegster troost de dame door haar een knuffel te geven. Ik kan zien dat het hen deugd doet even hierover te kunnen praten. Daarna wil ze duidelijk nog iets vertellen, maar ik voel dat ik, als een onbekend persoon, hier teveel ben en vertrek.

2.2.1.3 Activiteit doet leven

Wanneer ik wat verder door de gang loop, kom ik uit op een overloop waar een kinesithapie-een activiteitenlokaaltje is. Op dat moment is er een knutselactiviteit aan de gang. Het lokaal bevat verder ook gezelschapsspelletjes en andere leuke materialen.

Wanneer ik hier binnen wandel, is het onvangst warm. Ik zet me in de hoek om een schets te maken van de activiteit, die op afbeelding 7 te zien is. Hier hing een leuke sfeer. De mensen waren decoratiestukken rond het thema Valentijn aan het maken. Velen deden zelf mee, weliswaar ieder op zijn eigen niveau. Sommigen keken naar de anderen. Één van de medewerkers ging personen halen om deel te nemen. De bewoners groeten elkaar en geven elkaar zelfs drie kussen. Uiteindelijk zijn de tafels allemaal gevuld. Naar mijn gevoel is het lokaal net wat te klein, want ik hoor een werknemer tegen een bewoner zeggen, *“Als je het niet leuk vindt, kan*

Afb. 9: Restaurant, Sporenpark.

Afb. 10: De rode gang op verdieping 2, Sporenpark.

ik je terug naar de kamer brengen. Dan kan iemand anders in de plaats komen knutselen."

Wat opvalt is dat er enkel vrouwen zitten. Er is maar één man aanwezig in de groep. Hij neemt niet deel aan de activiteit, maar kijkt gewoon toe en speelt terwijl met een kubus. Toch lijkt ook hij ervan te genieten.

De mensen praten met elkaar, door elkaar. Ze lachen terwijl ze geconcentreerd bezig zijn met hun werkje.

Op de tweede verdieping, de afdeling 'de mijnlamp' ofwel de rode afdeling, is de krantenbabbal begonnen. Hier leest de verpleging belangrijke items uit de krant voor en bespreekt ze met de bewoners. Dit gebeurt aan de zithoek, waar de stoelen en zetels zijn verschoven tot een grote cirkel. Er is heel veel reactie van de bewoners uit. Ze lachen met elkaar, maar af en toe discussiëren ze ook wel eens over het nieuws.

Wanneer de krantenbabbal gedaan is, staat een deel op, een ander deel, het grootste deel van de mensen, heeft hulp nodig tot aan de kamer omdat zij op een andere verdieping wonen. Dan moeten sommige mensen blijven wachten tot zij aan de beurt zijn. Een vrouw die zelf vertrekt denkt, ondanks de kleurcoderingen, dat ze op haar eigen afdeling zit, maar wordt erop gewezen dat ze fout zit nog voor ze begint te zoeken. Ik moet toegeven dat ik zelf ook moet wennen aan het gebouw en ook niet altijd even gemakkelijk mijn weg terugvind. Er is ook een tekort aan signalisatie binnen de afdeling zelf. Op verschillende plaatsen in de gangen hangt een papier met daarop 'eetzaal' en een pijl die in de richting wijst.

De activiteiten zijn verspreid over de verdiepingen waardoor er veel geluid en leven door de gangen circuleert. Dit kan volgens mij zowel een positieve als negatieve ervaring zijn voor de bewoners.

2.2.1.4 Een kamer als thuis

Er zijn natuurlijk ook nog veel mensen die op hun kamer zitten. Vaak zitten ze alleen en kijken ze naar de tv, liggen ze te slapen, of staan ze uit het raam te kijken. Anderen hebben mensen op bezoek waarmee ze kunnen praten. Veel bezoekers bevinden zich op de kamer. Elk zitten ze op een stoel naast het bed. Hier is maar een beperkte ruimte voor, toch blijven ze op de kamer. Een bezoeker die ik aanspreek, zegt me dat het gemakkelijker is om met elkaar te praten op de kamer en dat ze daarbij minder gestoord worden. Sommige familieleden wachten tot de bewoner gedaan heeft met een activiteit en nemen hen daarna mee naar de kamer.

In een andere kamer zijn twee bewoners op bezoek bij een derde. Zij zitten aan het tafeltje te kaarten en te praten.

De kamers zijn allemaal ingericht door de bewoners. Enkel een stoel, een tafel, de tv en het bed zijn van het centrum zelf. Verder is het hun eigen keuze hoe de kamer eruit ziet. Enkel mag er niets aan de muren hangen. Er zijn lijstjes voorzien aan het plafond om een kader op te hangen aan een touwtje. Ook in de gangen gebruikt men dit systeem. De eigen inrichting stopt dan ook volledig tot aan de deur. Vanuit de gang is de voordeur maar een gewone deur, met ernaast een plaatje, dat voor iedereen hetzelfde is, met een nummer en naamkaartje.

Verder ga ik nog een kijkje nemen op de bovenste verdieping. Dit is maar een hele kleine afdeling van één gang en twee kleine zithoekjes aan de uiteinden. Het valt meteen op dat het er zeer stil is, in contrast tot de rest van het gebouw. Er wonen maar enkele mensen en iedere deur is toe. In de andere afdelingen staan veel van de deuren open. Tussen de weinige bewoners van deze afdeling zitten enkele grotere kamers die modelwoningen zijn. Dit verklaart waarom het zo stil is.



Afb. 11: Schets van de eetzaal tijdens het avondeten, Sporenpark.

2.2.1.5 Een knabbel en een babbel

Rond vijf uur beginnen ze in het centrum aan het avondmaal, geschetst op afbeelding 11. Deze bestaat uit brood met beleg en eventueel een yoghurtje. De verpleegster van de afdeling 'de schacht' gaat de bewoners uit hun kamer halen om plaats te nemen aan tafel. Wanneer er enkele mensen zitten, gaan deze al meteen gesprekken aan. Ook hier wordt het voor een oudere man emotioneel even te moeilijk. Hij wordt getroost door de bewoonster waarmee hij aan het praten is. Wanneer iedereen aan de tafels heeft plaatsgenomen, haalt de verpleegster een kar. Hiermee gaat ze rond bij de tafels. Eerst met koffie, daarna vraagt ze ieder om beurt wat ze willen eten, welk beleg enzovoort. Wanneer dit van start gaat, is het opeens opvallend stil. Ik hoor enkel de verpleegster rondgaan en hier en daar iemand die iets zegt. Iedereen kijkt toe,

wachtend op zijn beurt, waardoor de sfeer die er net nog was, opeens verdwenen is. Ik begin me zelf weer even ongemakkelijk te voelen zoals aan het begin van mijn bezoek. Op dat moment had ik het aangenamer gevonden, moest er wat muziek op de achtergrond zijn en wat meer sfeerverlichting. Omdat het buiten al wat begint te schemeren, merk ik dat er overal enkel standaard, niet dimbare verlichting aanwezig is dat zeer koud aanvoelt. In de gang, daar waar het vooral licht genoeg moet zijn om het vallen te vermijden, is de verlichting zelfs gezelliger dan in de eetzaal. Wanneer ze hun sneetjes brood gekregen hebben, zie ik dat er niemand echt moeite heeft om deze te smeren, enkel de kleine verpakkingen zijn af en toe vervelend om te openen. Terwijl komt de verpleegster naar buiten met een andere kar, waar de medicatie

op ligt. Volgens een lijst gaat ze ook hiermee weer iedereen af. Sommige bewoners lachen met het feit dat ze iedere dag weer hun 'lekkere karamellen' krijgen. Een andere bewoner is wat ongeduldig of wil haar medicatie niet nemen en vertrekt. De verpleegster vraagt of ze terug aan tafel wil gaan omdat ze haar medicijnen nog moet nemen. Door dit enkele keren te herhalen, gaat ze weer zitten.

Ook het uitdelen van de medicatie heeft een hele poos nodig. De verpleegster moet dit allemaal alleen doen en ik voel dat dit zowel voor haar als voor de bewoners vervelend is. De verpleging staat hier onder tijdsdruk waardoor er niet veel tijd is voor de bewoners als individu. Wanneer het avondeten voorbij is, blijft een heel selectief groepje nog eventjes zitten, de anderen vertrekken meteen naar hun kamer. De avond is ingezet na het eten en het is duidelijk dat de bewoners hun tijd voornamelijk alleen doorbrengen op de kamer.

2.2.1.6 Een wandeling door de gangen

Ik vind dat de afdelingen, betreffende de gangen en zithoeken per verdieping, weinig tot geen huiselijkheid bevatten. Bij de rode afdeling kan ik dit iets meer terugvinden. De kleur geeft enerzijds meer warmte, maar ook de zithoeken zijn hier in een meer landelijke stijl aangekleed. Ongeacht of iemand dit nu mooi of lelijk vindt, voelt het warmer en huiselijker aan dan de zithoeken met de rechtlijnige meubelelementen (Afb. 12-13). Ook de eetzalen kunnen vast en zeker meer sfeer gebruiken.

Er is zeer veel lichtinval in het gebouw doordat het een grote patio bevat. Er is op deze manier betrekking met de natuur in het gebouw. Enkel komt er niemand buiten. Dit is natuurlijk te wijten aan het koude weer momenteel, maar er is ook niet veel voorzien om het buitenkomen aantrekkelijker te maken. De patio is voor een groot deel verhard. Wanneer ik verder naar de achterzijde van het gebouw ga, vind ik wel een grote tuin waar men kan wandelen. Maar ook hier is verder niet veel voorzien voor de bewoners om naar buiten te komen.

Tot slot zijn er nog enkele kleine elementen die ik hier gezien heb. Bijvoorbeeld een vrouw in een rolstoel die naar buiten wil op het balkon. Om naar buiten te kunnen moet je via een groot schuifraam. Ik zie dat deze dame het zeer moeilijk heeft om de schuifdeur te kunnen openen, ze moet zeer hard duwen. Of wanneer senioren terugkeren naar hun kamer, merk ik dat het onhandig is om de deur te openen wanneer ze gebruik maken van een rollator.

Afb. 12: Zithoek op de groene en blauwe afdeling, Sporenpark.

Afb. 13: Zithoek in landelijke stijl op de rode afdeling, Sporenpark.



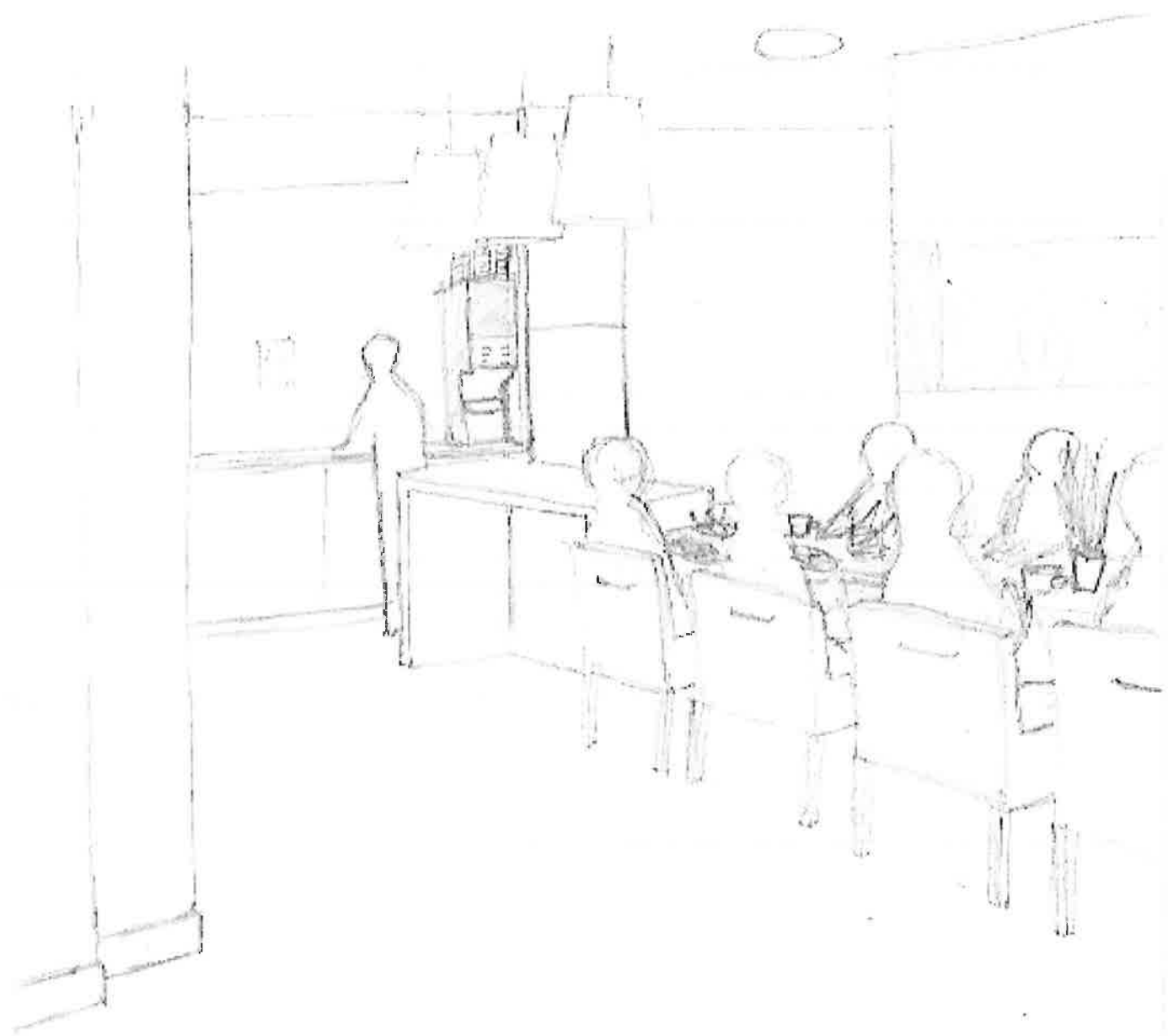

2.3 Woonzorgcentrum De Vierde Wand, Genk

2.3.1 Observatie

Deze residentie is een beetje kleiner dan de anderen en biedt 75 kamers verdeeld over vier verschillende etages.

De eerste indruk van het gebouw is dat ook deze recent is, het dateert namelijk van 2012. Het is een rode rechthoekige blok met aan de zijkant een brasserie erin. Wanneer ik binnenwandelen, zie ik een sfeervolle inkomhal met receptie, hier word ik ontvangen door één van de eigenaars. Zij heeft me dan met alle plezier een korte rondleiding gegeven doorheen het gebouw.

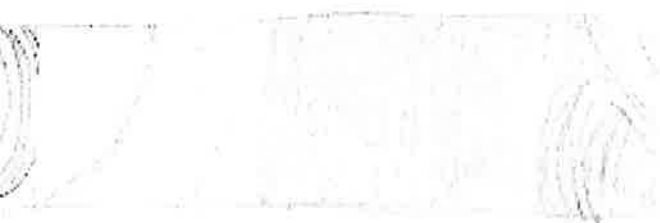

2.3.1.1 Tijdens een rondleiding

Meteen vertelt ze me dat de residentie een privé-initiatief is van haar en haar man. Ze wilden erg graag dat alles in huiselijke sfeer is, zodat de bewoners niet het gevoel hebben dat ze in een groot gebouw zitten, maar zich echt kunnen thuis voelen. Er zijn daarvoor ook vier verschillende afdelingen gemaakt. Onderaan verblijven de mensen die nog het best zelfstandig kunnen functioneren. Op de eerste verdieping bevinden zich de mensen die op fysiek vlak wat achteruit zijn gegaan. Op de tweede verdieping zitten mensen met lichte cognitieve problemen, ze kunnen al eens verward zijn. En tenslotte zijn op de bovenste etage de dementerende ouderen. Eerst laat ze me een kamer zien. Deze heeft standaard een bed, een tv en een vaste wandkast. De rest mogen de bewoners volledig vrij invullen. De badkamer zit achter een schuifwand, deze werkt op dezelfde manier zoals beschreven bij woonzorgcentrum BoCasa. In de badkamer is een toilet, lavabo, een open inloopdouche en ingebouwde kast voorzien. In de kast zit ook een linnenmand verwerkt.

Verder zijn er enkele kamers voorzien voor twee personen, deze zijn wat ruimer. Op de eerste verdieping hebben ze een

Afb. 14: Schets samen eten aan de keuken op de gelijkvloers, De Vierde Wand.

badkamer met een relax-bad en een lift. Deze is aangenaam aangekleed voor een leuke sfeer.

Iedere verdieping heeft een terras waar men, volgens haar, vaak buiten zit (Afb. 15). De tuin onderaan gebruikt men minder, dit kan liggen aan het feit dat er nog geen wandelpaden zijn aangelegd. Op de verschillende verdiepingen heb je ook een panoramisch zicht op de mijnterril. Volgens de eigenares is dit een plaats waar verschillende bewoners graag eens vertoeven. Het is een klein overstekend stukje aan het gebouw, met ramen van vloer tot aan het plafond, met twee zetels erin. Ze twijfelde eerst of dit een leuke plaats zou zijn voor de senioren omdat het toch een beetje beangstigend kan

zijn om dicht bij het raam te staan. Of dat er misschien mensen, onder de dementerenden dan, tegen het raam zouden lopen. Dit blijkt niet het geval. Er komen regelmatig ouderen graag eens van het uitzicht genieten.

Dan laat ze me nog even de afdelingen met dementerenden zien, dit is maar een kleine afdeling met een tien tot vijftiental personen. Ze vertelt me dat ze doorheen de verdiepingen niet echt grote ruimten hebben om activiteiten door te laten gaan. De groepsactiviteiten gebeuren meestal in de eetzaal of zitruimte. Hier schuiven ze veel met de stoelen om een activiteit te laten doorgaan. Op deze afdeling hebben ze wel een aparte kamer waar een tovertafel

Afb. 15: Dakterras met een kleine tuinier bak, De Vierde Wand.



staat. De tovertafel is een soort projector, die aan het plafond is geïnstalleerd en projecteert bewegende figuren op de tafel. (Afb. 16) De projectie is interactief, waardoor ouderen de figuren, door erover te wrijven, kunnen laten bewegen. De bewoners kunnen er verschillende spelletjes mee spelen zoals verzamelen van zoveel mogelijk blaadjes, een puzzel maken, met de strandbal naar elkaar gooien enzovoort. Het doel van de tafel is om dementerenden met elkaar in contact te brengen, door samen te lachen en plezier te maken. De eigenares zegt dat ze deze wel frequent gebruiken, maar niet genoeg naar haar zin. We lopen een eindje verder naar de eetzaal. Ze vertelt me nog dat ze op zoek is naar nieuwe

eettafels. Deze zijn vierkanten die tegen elkaar zijn geschoven. Wanneer er twee rolstoelen tegenover elkaar zitten raken ze elkaar al snel met de voeten. Ze zegt dat het vooral vervelend is voor verpleging wanneer ze de ouderen moeten helpen met eten. Ze kunnen er moeilijk bij gaan zitten omdat er geen plaats is of omdat de opstelling niet goed functioneert. Ze overwoog om de gewone tafels te vervangen door de zogenaamde 'boemerangtafels'. Dit zijn tafels in de vorm van een boemerang, waaraan de ouderen aan de buitenkant kunnen zitten en aan de binnenzijde van de ronding de verpleging, zodat ze op een gemakkelijke manier de ouderen kunnen helpen. Tot zover de rondleiding.

Afb. 16: Kleine activiteitenruimte met tovertafel, De Vierde Wand.



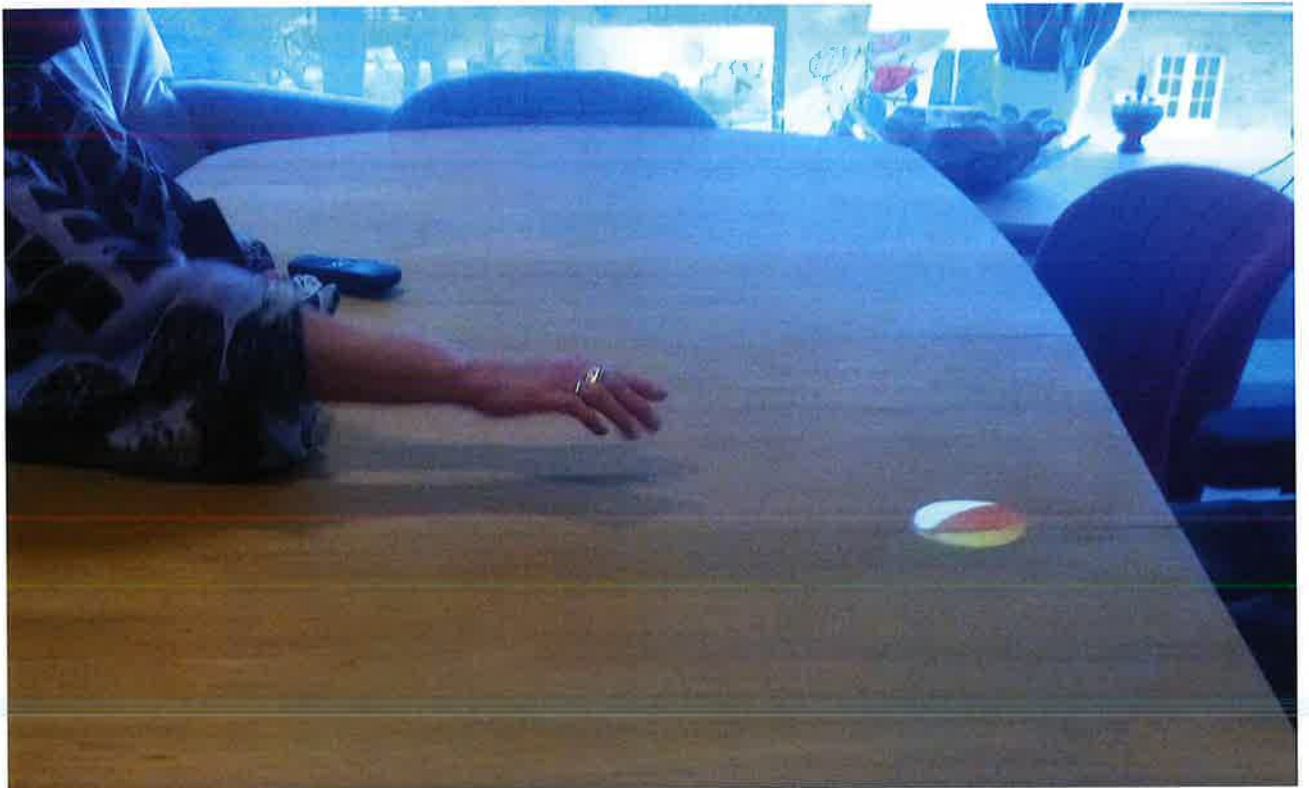

2.3.1.2 Plezier met de tovertafel

Ik besluit om me toch even te zetten tussen de dementerende bejaarden. Dit is niet de doelgroep waarnaar ik op zoek ben binnen mijn onderzoek, maar ik wil het contrast eens ervaren ten opzichte van de andere bewoners. In de zithoek zitten verschillenden naar de tv te kijken of ze staren gewoon vooruit. Het valt op hoe stil het is. De zithoeken zijn overal gekoppeld aan de eetzaal. Een eetzaal lijkt me niet het juiste woord omdat het redelijk klein is en er is een kitchenette aan gekoppeld. Er hangen foto's van de bewoners aan de muur, staat een boeketje bloemen op de salontafel en er is sfeervolle verlichting voorzien aan de eettafels. Het lijkt eerder een gemeenschappelijke woonkamer (Afb. 17).

De bewoners kunnen de keuken niet zelf gebruiken, de verpleegsters maken er enkel gebruik van. Er zijn twee verpleegsters aanwezig. Eén van hen is peren aan het schillen aan tafel. Doordat de zithoek in dezelfde ruimte is, hebben ze een goed overzicht over de bewoners.

Wanneer ik door de gang loop, zie ik dat ze aan het spelen zijn met de tovertafel. Ik ga even kijken en zie dat het ook andere bewoners aantrekt om te komen kijken door het geluid. Sommigen durven niet meteen te gaan zitten om mee te doen. Dat zou ook kunnen liggen aan het feit dat ik als vreemdeling erbij sta. Uiteindelijk gaan ze toch zitten en zijn ze met enkelen aan het spelen. Ik merk dat het doel van de tafel zijn werk doet. Ze vinden het inderdaad fascinerend hoe een bloem bijvoorbeeld vergroot door ze aan te raken of hoe ze met de bal naar elkaar kunnen gooien, zoals in afbeelding 18. Ze lachen en praten met elkaar, maar de aandacht voor het spel blijft niet erg lang.

Afb. 17: De woonkamer op de dementerenden afdeling, De Vierde Wand.

Afb. 18: Spelen met de tovertafel, De Vierde Wand.

2.3.1.3 Televisie in ontmoetingsplaatsen

Dan vertrek ik naar de verdieping eronder, de tweede etage. Om hier heen te gaan moet ik de trap nemen. Om de deur van de trappenhal te kunnen openen moet ik een code ingeven. Dit is omdat dementerenden een weglooptgedrag kunnen vertonen, waardoor het een gesloten afdeling is. Eenmaal in de andere afdeling hoor ik meer activiteit. Veel van de bewoners zijn ook hier terug te vinden in de zithoek aan de eetzaal. Hier en daar zitten ook mensen apart aan de kleine zithoekjes doorheen de gangen van het uitzicht te genieten. Het valt op dat in de zithoek vooral veel mensen zitten om naar de tv te kijken. Het is er stil. De senioren die niet naar de tv kijken, zitten achteraan en praten in stilte af en toe tegen elkaar. De tv staat hier centraal, wat een beetje jammer is. Het neemt de conversaties onderling en het sociaal contact voor een deel weg. Deze plaats zou als ontmoetingsplaats moeten dienen voor de mensen.

In de gang zie ik dat iedere deur een persoonlijke aankleding heeft. Bijna iedereen heeft een blad hangen met een soort collage van foto's en prentjes die ze zelf geknutseld hebben. Dit geeft een persoonlijke toets aan de deur, die de gang opfleurt, en zo vinden ze hun kamer ook gemakkelijker terug. Wanneer ik met een bewoner over zijn mooi versierde deur aan het praten ben, komt net een hulpverlener hem vragen of hij buiten wil gaan wandelen. Ik heb tijdens mijn bezoek al verschillende keren gezien dat iemand van het personeel bewoners komt halen om samen iets te gaan doen. Ondanks dat hier minder groepsactiviteiten gebeuren, kiezen ze voor een meer persoonlijke aanpak. Zo gaan ze ook even samen aan het panoramisch zicht zitten en praten ze met elkaar. Ik merk dat hier goede banden ontstaan tussen het personeel en de bewoners, meer dan de andere woonzorgcentra die ik tot nu toe heb gezien. Maar ik merk dat de banden tussen de bewoners onderling moeilijker zijn. Het aangaan

van gesprekken met een andere bewoner lijkt stroever te verlopen dan het aanspreken van het personeel.

Wanneer ik me verplaats naar de eerste verdieping ziet dit er een beetje hetzelfde uit. Ook hier zitten velen aan de zithoek naar de tv te kijken. Alleen zijn er hier wat meer mensen die ook onderling bezig zijn.

2.3.1.4 Gezelligheid boven alles

Ondertussen is het bijna vijf uur en aan de eetzaal is het personeel al volop bezig met het avondeten. De boterhammen zijn op voorhand al gemaakt en per bestelling per persoon al op de juiste plaats opgediend. Zo moeten de ouderen enkel gaan zitten en kunnen ze meteen aan hun eten beginnen. Er zijn veel bezoekers die mee aan tafel komen zitten en helpen. Het lijkt of het hier de gewoonte is dat de bezoekers ook

anderen helpen met kleinigheden of ze gaan met de koffie rond. Dit is leuk om te zien. Ik kan de fierheid in de ouders hun ogen zien dat hun kinderen of kleinkinderen zo goed meehelpen.

Wanneer het opdienen achter de rug is, gaan de verpleegsters verspreid tussen de mensen zitten op een krukje met wieltjes. Zo kunnen ze gemakkelijk van plaats veranderen. De verpleegsters lachen en praten veel. De sfeer zit hier wel goed. Dit is ook te danken aan de grote tafel waaraan de meesten samen zitten. Er zijn verder ook enkele kleinere tafeltjes. Ik veronderstel voor de mensen die het liever rustiger hebben.

Wanneer een verpleegster een bewoner eten probeert te geven, merk ik dat ze het moeilijk heeft. De bewoner zit in een rolstoel en heeft daarbij veel plaats nodig aan tafel. Ze verandert een keer van kant om te zien of dit beter lukt. Hierbij moet ik meteen terugdenken aan wat de eigenares zei over de boemerangtafel tijdens de

Afb. 19: Panoramisch zicht, De Vierde Wand.



rondleiding. Nu zie ik in wat hierbij het probleem is. De verpleegster kan niet vanuit de overkant bij de persoon, maar moet via de zijkanten proberen tot bij hen te geraken, tussen de mensen door die aan tafel zitten. Dit zag er inderdaad wel een vervelende situatie uit.

2.3.1.5 Gelukkig met zelfstandigheid

Op het gelijkvloers zitten de personen die nog het best mee zijn. Zij zijn nog heel zelfstandig. Wanneer ik bij hen de eetzaal binnenwandelen, zitten ze nog in de zithoek. Ze vragen meteen aan mij of ik iemand zoek. Wanneer ik vertel wat ik hier kom doen zijn ze allemaal meteen aandachtig en beginnen zelf verhalen te vertellen over het gebouw, hoelang ze er zelf al verblijven en over de gesloten afdeling. Daar gaan verschillende van de bewoners af en toe op bezoek om iets te doen met hen of ze te helpen. Het zijn een beetje de vrijwilligers voor de bewoners die niet meer zelfstandig kunnen zijn. Ik merk meteen hoe actief ze nog zijn en hoe blij ze zijn hier te mogen wonen. Ze zijn hier graag, vooral omdat ze nog de kans krijgen om heel zelfstandig te leven. De keukens die in de eetzaal staat, gebruiken ze zelf, schets op afbeelding 14. Ze koken samen en zorgen dat de tafels mooi gedekt zijn voor het eten. Ze zitten allemaal samen aan een grote tafel. In de zithoek is geen tv aanwezig. Ze zijn heel actief onder elkaar bezig en enkelen zijn terwijl aan het breien.

Op het moment dat ze gaan eten is er geen verpleging aanwezig. Het is alsof ze hier met een hechte groep alleen wonen. Hier begint het avondeten ook pas om 17:30u, omdat ze geen bijkomende hulp nodig hebben. Wanneer ze bijna gedaan hebben met eten, komt een verpleegster zorgen voor de nodige medicijnen. Ze komt er even bijzitten en slaat een babbel met de bewoners. Daarna vertrekt ze weer. Deze groep functioneert heel goed samen en accepteren mij er ook meteen bij. Ze zijn fier dat ze nog alles zelf kunnen, ten opzichte van de andere afdelingen. Dit is een aanmoediging

voor hen om zo lang mogelijk op deze afdeling te kunnen blijven. De zelfstandigheid maakt gelukkig.

Wanneer ze gedaan hebben met eten, ruimen ze alles weer netjes op en zetten ze de avond in. In de avond gaan de meesten naar de kamer om tv te kijken en blijven ook daar. Af en toe komen ze na het nieuws terug naar de zithoek om nog een leuke avond samen door te brengen. Op de andere afdelingen blijkt dat ze in de avond meer tijd doorbrengen in de zithoeken omdat daar een gemeenschappelijke tv beschikbaar is. Hier heeft de televisie dan weer meer voordeel dat ze ook 's avonds samen zitten, maar het blijft een minder sociaal gebeuren.

Verder is er op het gelijkvloers een brasserie waar men met familie of vrienden eens kan gaan eten. Deze is heel gezellig aangekleed met een haardvuur, sfeervolle verlichting, kaarslicht, muziek en noem maar op. Een echte brasserie waar ook mensen uit de omgeving kunnen komen eten.



2.4 Woonzorgcentrum Banneux, Hasselt

2.4.1 Observatie

Het laatste woonzorgcentrum dat ik bezocht heb, is de zorgcampus Banneux te Hasselt. Dit is een nagelnieuw gebouw dat in februari 2017, enkele dagen voor mijn bezoek, is open gegaan. De mensen die hier verblijven komen van campus Zonnestraal in het centrum van Hasselt. Dit gebouw was verouderd en had te veel inwoners om goed te kunnen functioneren. Campus Zonnestraal hebben ze gerenoveerd en campus Banneux is een volledig nieuw gebouw op een andere locatie. Hier is ongeveer de helft naartoe verhuisd en de andere helft is verhuisd naar een nieuwe kamer in het gerenoveerd gebouw. Banneux heeft een huisvesting van 120 kamers.

Afb. 20: Schets van een lange gang, Banneux.

Afb. 21: Grondplan, Banneux.

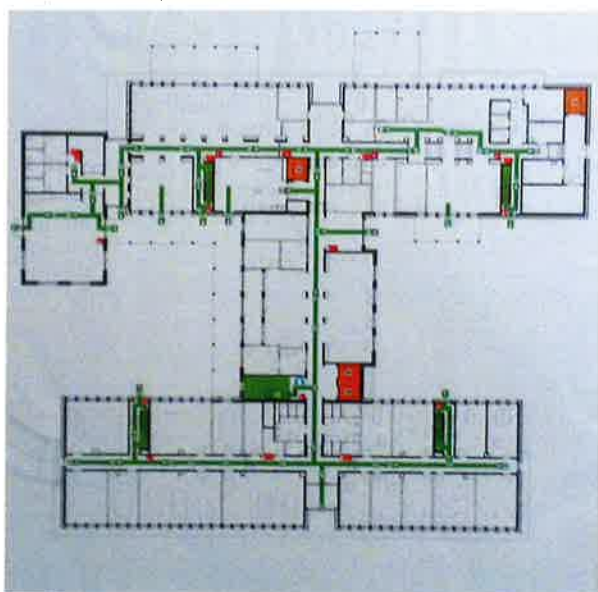

2.4.1.1 Een eigen weg vinden

Op het eerste zicht lijkt het gebouw veel groter te zijn. Door de receptioniste aan te spreken weet ik dat dit komt omdat het niet enkel een woonzorgcentrum onderbrengt, maar ook een twintigtal serviceflats en een dienstencentrum van het OCMW. De serviceflats zitten in een apart gebouw. Het dienstencentrum is gelegen op de volledige eerste verdieping. Hier zijn onder andere burelen, leslokalen, verblijfsruimtes en een grote cafetaria aanwezig. In de kelder is een volledige afdeling zowel voor personeel van het dienstencentrum als voor het personeel van het woonzorgcentrum.

Wanneer ik voor het eerst rondloop in het gebouw, merk ik al snel dat het een H-vorm heeft (Afb 21). Op de eerste verdieping begint het woonzorgcentrum. Hier zijn de gemeenschappelijke ruimten centraal in het middelste deel van het gebouw, de kamers bevinden zich in de twee lange benen van de H-vorm. Dit herhaalt zich op iedere verdieping. Aan de gemeenschappelijke ruimten zie ik dat er twee eetzalen zijn. Dit betekent dat iedere verdieping twee afdelingen telt, de linker- en de rechtervleugel. Deze zijn ook allemaal afsluitbaar met grote deuren. De reden hiertoe is me niet meteen duidelijk. Ik vermoed dat dit te maken heeft met het geluid, zodat mensen in de kamers niet onnodig gestoord worden. Aan één zijde van de eerste verdieping kom ik uit op een afgesloten deur met een code. Hier is een dementenafdeling. Iedere afdeling telt een twintigtal bewoners. Dan lijkt het me goed dat deze opgesplitst zijn. Anders zou dit betekenen dat er een veertigtal personen in eenzelfde eetzaal moeten samenkomen. Bij een kleiner aantal is het gemakkelijker om de zalen op een huiselijke manier aan te kleden. De gangen zijn wel lang en sober naar mijn gevoel. Het is er ook heel rustig (Afb. 20).

Aan het einde en op de kruising in het midden van iedere gang zijn steeds zithoeken voorzien. Deze zien eruit als een lounge in een hotel met een zicht naar buiten, zoals op afbeelding 22. Af en toe komt er iemand zitten om van het uitzicht te genieten of om even uit te rusten omwille van de afstanden. Aan de liften zijn ook telkens stoelen voorzien om te wachten, iets wat ik eerder nog niet had gezien.

Wanneer ik hier aan de zithoek kom, spreekt een dame me aan. Ze is nieuwsgierig naar wat ik hier kom doen. Wanneer ik haar vraag wat ze vindt van het nieuwe gebouw zegt ze, *"Ik vind het hier heel chique! En de kamers zijn ook heel chique!"*. Ik vraag of ze het hier ook al

een beetje gewoon begint te geraken, maar dat vind ze moeilijker. Het is wennen aan de nieuwe omgeving. Andere bewoners die ze kent van in het oude woonzorgcentrum, zitten op een andere afdeling of zelfs op de andere campus in Hasselt. Ondertussen komt er een tweede bewoner bijzitten om uit te rusten van de tocht. Ook zij lijkt op het eerste zicht enthousiast te zijn over het nieuwe gebouw, op esthetisch vlak dan. Ze vertellen beiden dat het nog niet vertrouwd aanvoelt en het is voor een deel weer opnieuw beginnen. Ze moeten ook nog hun weg zoeken binnen het gebouw, maar dat begint, na de enkele dagen dat ze hier nu verblijven, stilaan te verbeteren.

Afb. 22: Zithoek op de kruising van de gangen, Banneux.



Zelf vind ik dat het gebouw wel logisch in elkaar zit en dus gemakkelijk te lezen. Ook naar signalisatie toe (Afb. 23), iedere afdeling heeft een naam en aanduiding met een kleur en pictogram. Maar ik kan me voorstellen dat het voor oudere mensen niet zo eenvoudig is om de weg te vinden naar andere bewoners en vooral niet om zich hier meteen thuis te voelen.

Afb. 23: Signalisatie, Banneux.



2.4.1.2 Een open deur

Bewoners hebben ook hier hun deur vaak openstaan (Afb. 24). Het lijkt of ze hiermee een interactie zoeken met de buitenwereld of uit nieuwsgierigheid, maar toch beslissen op de kamer te blijven. Ze kijken wel eens naar buiten wanneer er iemand hun deur passeert, of krijgen bezoek op de kamer van een andere bewoner, maar besluiten om toch niet in het openbaar met elkaar te praten. Het is een grens tussen het samenleven en de privacy die voor velen moeilijk te verleggen lijkt.

De kamers zijn hier een stuk groter dan in de vorige campus waar ze verbleven. Dat vindt één van de bewoners zeer positief. Hij kijkt graag naar de tv, waardoor hij veel tijd doorbrengt op de kamer. In de leefruimte naar de tv kijken, vindt hij niet leuk omdat hij dan geen keuze heeft. Wanneer hij gaat eten blijft hij wel graag wat langer zitten met een kop koffie om met de mensen rondom hem te praten. Maar eenmaal hij weer op de kamer is, blijft hij meestal hier. Het is duidelijk dat hij toch graag eens praat met mensen maar zelf niet het initiatief neemt om hiervoor naar buiten te komen.

Iedere kamer heeft een deurbel. Dit is goed naar privacy toe, maar geeft ook een gevoel van een eigen 'huis' te beheren. In de kamer ligt een donkere laminaatparket op de vloer dat een warme sfeer geeft. Ook hier is een inbouwkast voorzien, een badkamer met alle voorzieningen en een bed. De rest is zelf ingericht door de bewoner. Aan de inbouwkast, in het voorste deel bij de toegangsdeur, is een plaats voorzien om rollators en rolstoelen te parkeren onder een hangkast.

Om verder te gaan wil ik eens via de trappenhal gaan. Dit gaat niet omdat het afgesloten is voor de veiligheid van verwarde bewoners. Wanneer iemand van het personeel toevallig hiervan gebruik maakt, zie ik dat de trappenhal toegankelijk is door op een knop te duwen die een lichtschaakelaar lijkt te zijn.



Afb. 24: Bewoner met een open deur, Banneux.

2.4.1.3 Samen staan we sterker

In de eetzaal zijn telkens een kitchenette en een kleine zithoek aanwezig. De vloer is ook hier bekleed met een donker laminaatparket. Aan deze ruimtes zijn terrassen voorzien, zodat de bewoners naar buiten kunnen voor een frisse neus. Op de terrassen zelf is niets voorzien buiten enkele stoelen en een tafel. Ik kan aan de ruimte zien dat ze nog nieuw is. Het vraagt om een persoonlijke aankleding. Alles is heel neutraal gehouden.

In de zithoek zitten enkele mensen naar de tv te kijken. Terwijl ik eventjes aan tafel ga zitten in de eetzaal, gaat men net beginnen aan een kleine activiteit met handmassages. Er is, in contrast met de andere woonzorgcentra, niemand die vreemd opkijkt wanneer ik binnenkom. Ik denk

dat de meesten vooral nog bezig zijn met het opnemen van wat hier allemaal gebeurt of kan gebeuren. Er is op dat moment geen verpleging aanwezig. Zij hebben een eigen verpleegpost, iets verder in de gang. Naar mijn gevoel komen ze enkel naar de zaal wanneer dat nodig is en gedragen zich redelijk asociaal hierdoor.

De personen die aan tafel zitten, kenden elkaar al van in het vorige centrum. Ze praten onderling met de masseuse over het nieuwe gebouw. Eén van hen worstelt al meteen met tranen. Ze voelt zich hier nog niet goed in haar vel en mist haar oude kamer. De masseuse troost haar en ze proberen over iets anders te praten.

De dochter van één van de bewoners komt binnen om te vragen of het een mogelijkheid

zou zijn om haar vader van afdeling te laten veranderen. Hij komt altijd hier zitten omdat hij vaak omgaat met verschillende mensen van deze afdeling, maar hier is geen mogelijkheid toe bij het eten.

Een verpleegster komt binnen met een bewoner aan haar zijde. Ze zijn samen het gebouw aan het verkennen. Het personeel besteedt hieraan kennelijk aandacht. Sommigen doen er veel aan om mensen zich zo snel mogelijk thuis te laten voelen in hun nieuwe woning, alhoewel het voor henzelf ook allemaal nieuw is, natuurlijk. Ze moeten elkaar evenzeer helpen met kleine dingen zoals de vraag, "*Waar moet de vuile was naartoe gebracht worden?*". Het is goed om te zien dat ze hier samen doorheen gaan en dit ook tot meer communicatie en samenwerking leidt.

2.4.1.4 Een luisterend oor

Wat er op de tweede verdieping anders is dan op de eerste, is dat er een ruimte voorzien is voor de kinesiste. Hier staan veel ramen, waardoor je vanop de gang alles kan zien wat hier gebeurt. Dit lijkt me minder aangenaam wanneer je hier bezig bent en het nodigt misschien minder uit om er naartoe te gaan. Ik besluit om een beetje verderop in de zithoek te gaan zitten en mijn schetsboek boven te halen. Terwijl ik de gang aan het schetsen ben (Afb. 20), die naar mijn gevoel aan de lange kant is, heb ik vooral geluisterd naar wat toevallige voorbijgangers te vertellen hebben tegen elkaar. Zo komen twee vriendinnen de hoek om en vragen aan elkaar waar ze nu naartoe moeten voor de koffiepauze. Ze wisten het beiden even niet meer, dus heb ik hen even verder geholpen. In deze gangen is er veel activiteit te horen. Mensen lopen ook al eens heen en weer uit nieuwsgierigheid en spreken elkaar vaak aan met vragen. Het is op zich goed dat ze deze vragen durven stellen. En iedereen lijkt naar elkaar te luisteren en elkaar te respecteren.

Twee bezoekers vertellen een verpleegster dat het hen hier aanstaat. Het gebouw is veel beter ingedeeld dan het vorige en de mensen zijn volgens hen veel beter gezind nu.

Er komt een vrouw in de zithoek zitten. Ze is moe van het wandelen en komt even naar buiten kijken door het raam.

Ondertussen gaat de verpleging de mensen al halen voor het avondeten. Dit is volgens de bewoners al heel vroeg omdat het pas over een half uur etenstijd is. De verpleegster zegt dat ze dan al een koffie kunnen drinken met elkaar en wat bijpraten, want dat gaat niet zo goed wanneer je moet eten. Ik volg ze even naar de eetzaal. Hier zitten al enkele mensen samen. Ze praten met elkaar, luisteren en troosten waar het nodig is. Hier lachen de bewoners minder dan tijdens de ervaringen die ik opdeed in de andere centra, maar toch lijkt er meer interactie te zijn.

2.4.1.5 Spelen en bewegen

De derde verdieping heeft ook een leefruimte die een beetje anders is. Hier is een apart multifunctioneel lokaal voorzien met knutsel- en spelmateriaal. In het lokaal organiseren de ergotherapeuten ook groepsactiviteiten. Momenteel is hier niemand omdat de meesten al in de eetzaal zitten. In de eetzaal zelf zitten sommigen nog voor de tv terwijl anderen al bijna aan het eten gaan beginnen. Het verloopt nog wat chaotisch.

Buiten is er een heel park gecreëerd rondom het gebouw (Afb. 25). Er zijn wandelpaden aangelegd met veel bomen, beplanting en zitbanken. Aan de achterzijde van het gebouw is een kleine tuin aangelegd die volledig afgesloten is met een hekkenwerk. Deze grenst aan het dagcentrum. Het lijkt of er heel wat aandacht is geschonken aan de omgeving en de tuinen als ontmoetingsplaatsen voor bewoners en de omgeving.

Afb. 25: Afgesloten buitentuin aan de achterzijde, Banneux.



2.4.2 Interview met de architect

Ook over woonzorgcentrum Banneux heb ik een interview afgenomen met de architect van dit gebouw. Voor deze analyse is er gebruik gemaakt van hetzelfde schema als voor woonzorgcentrum BoCasa. Het volledige interview is terug te vinden in bijlage 2.

2.4.2.1 Organisation Design process

Prepare

Er is zelf geen voorgaand onderzoek gedaan naar woonzorgcentra of de doelgroep. Er is uitgegaan van het onderzoek door collega's en het OCMW waardoor ook eisen werden opgelegd. De collega waarmee samen is gewerkt, had al enkele ervaringen hiermee.

Er is niemand bevraagd, dat is iets wat het OCMW doet en zij communiceren het aan het ontwerp bureau. Zij geven ook zeer veel tips mee uit eigen ervaringen.

Work bottom-up

Er is gewerkt naar de zorgbehoevende mensen die hulp krijgen van het personeel. Dit gaat vooral over de praktische zaken. Er is ook rekening gehouden met de ergonomie van het personeel, zoals in de kamerindeling. Voor slechthorenden is iedere ruimte voorzien van inductielussen om het gehoor te versterken. De meeste zaken waarmee rekening is gehouden, komen van het OCMW uit. Zij hebben zelf ook een team van interieurarchitecten die zorg hebben gedragen voor de signalisatie, oriëntatie enzovoort.

Build two-way communication network

Er is zeer veel samenspraak geweest met het OCMW, omdat een deel van het interieur, wat betreft het los meubilair, ontworpen is door interieurarchitecten van het OCMW. Hier is veel interactie en feedback gekomen over de verschillende ontwerpfasen. Ook was er inspraak van enkele collegae binnen het bureau zelf, die ervaring hebben met zulke ontwerpen.

2.4.2.2 UD methods

Design from user activities

De leefruimten zijn centraal geplaatst. Dit is voor iedere verdieping hetzelfde. Er is ook een ruimte voorzien waar activiteiten kunnen doorgaan. Eten doet men in de leefruimte. Er staat een kitchenette, maar deze is voornamelijk bedoeld voor het personeel. Doorheen de gangen zijn zithoeken geplaatst als rustpunten. Deze nodigen uit om samen te gaan zitten of door de grote ramen, een interactie met de omgeving te creëren.

Design for flexibility

De deuren van de gesloten afdeling kan men afsluiten via codeklavieren. Nu is deze afdeling met maar een beperkt aantal dementerenden. Ze hebben ervoor gezorgd dat iedere afdeling beschikt over deze afsluitbare deuren. Wanneer de afdeling met dementerenden zou vergroten, kan het gebouw zich hieraan aanpassen. De kamers zijn net hetzelfde als de gewone kamers. Ze kunnen de doucheleidingen in deze afdeling afsluiten om te voorkomen dat men zich kan verbranden of de knoppen kan opendraaien. Iedere verdieping heeft een multifunctionele ruimte. Op de ene verdieping is het een kinesitherapie ruimte, op de andere een animatie ruimte. Deze zijn flexibel in gebruik voor alle bewoners. Ook de kamers zijn enkel van een sanitaire cel en inbouwkasten voorzien, de rest is sober gehouden zodat de bewoners er hun eigen thuis van kunnen maken met hun eigen spullen.

Design integrated solutions explicitly implicit

Het opzet was om het gebouw zo huiselijk mogelijk te maken, om het hotel gevoel erin te steken. Je mag niet het gevoel hebben dat je in een rusthuis zit. Er is met warme materialen gewerkt om dit resultaat te verkrijgen. In de gangen zijn er ook lambriseringen aangebracht. Het OCMW heeft het geheel wat gezelliger proberen aankleden door een mix van meubels te gebruiken, het gebouw op zich is sober gehouden.

2.4.2.3 Attitude

Engage

Veel insteken van het gebouw zijn aangegeven vanuit de ervaringen van het OCMW. Hier zijn enkele ideeën uit voort gekomen om het gebouw te verbeteren ten opzichte van het vorige. Een voorbeeld is dat in het vorige woonzorgcentrum (ontworpen door hetzelfde bureau) rolstoelen en rollators op de gang moesten blijven staan, omdat er op de kamer geen plaats voor was. Ten eerste zijn de kamers nu wat ruimer. Ten tweede hebben ze in de inkomgang een inbouwkast staan met twee hangkasten. Onder deze hangkasten is plaats voorzien om de rolstoel of rollator weg te zetten.

Open your mind

Er is een dienstencentrum geïntegreerd op de gelijkvloers van het gebouw. Hierbij zit een dagzorgcentrum. Er is voor deze mensen een grote cafetaria voorzien die ook toegankelijk is voor de woonzorgcentrumbewoners en serviceflatbewoners. Op deze plaats staan ontmoetingen centraal. Rondom het centrum is een soort park aangelegd waar ook de omgeving gebruik van kan maken. Verder is het de bedoeling dat er een wisselwerking is met de school die ernaast ligt. Al deze aspecten kunnen een invloed hebben op de sociale omgang van de bewoners.

Grow together

Ze hebben met een team van vier à vijf personen samengewerkt, binnen het bureau met twee personen. Zijzelf heeft de volledige opvolging van het project gedaan en dus ook het grootste deel ontworpen van conceptschets tot uitvoeringen. Een collega van haar heeft een groot deel van het gebouw ontworpen. De andere collega heeft ook zijn inbreng gegeven aan het uitzicht van het gebouw. Verder is er nog samen gewerkt met verschillende interieurarchitecten van buitenaf.



2.5 Waar ik uit kan leren

Verschillende keren heb ik kunnen vernemen dat er soms verwarring is bij de bewoners. Oudere mensen vergeten al eens sneller iets en dan moet alles vooral heel duidelijk zijn. Er is een bepaalde structuur in het centrum zoals bijvoorbeeld de vaste plaatsen in de eetzaal. Doordat activiteiten op verschillende plaatsen in het gebouw plaatsvinden, kan dit verwarrend zijn voor hen. Anderzijds is het goed dat ze ook buiten hun afdeling komen maar dan moet er meer duidelijkheid zijn in de signalisatie, planning en dergelijke hulpmiddelen. Vanaf het moment dat de ouderen uit hun vaste structuur komen, moet alles wat daarbij komt kijken duidelijk zijn.

Wanneer ik het puur praktisch zou benaderen zijn er nog wat onhandigheden te vermijden met deuren en schuiframen. Ook het verhaal van de boemerangtafel komt daarbij kijken.

De huiselijke sfeer verkrijgt men hoofdzakelijk door warme elementen en materialen toe te voegen. De verlichting speelt hier een heel belangrijke rol in, wat ik vaak heb gemist.

Ik denk dat deze elementen, mits kleinere aanpassingen, al goed op te lossen zijn.

De problemen die me meer in het oog zijn gesprongen, zijn de openbare plaatsen en het samenleven binnen de muren van het woonzorgcentrum.

De verpleging, om mee te beginnen, staat er vaak alleen voor en het is opmerkelijk dat ze af en toe niet goed weten hoe ze op onverwachte omstandigheden moeten reageren. Ze hebben weinig tijd om veel aandacht te besteden aan één enkele persoon en doen daarbij enkel het hoognodige. Ze gaan respectvol met elkaar om. De tijdsdruk is hier voornamelijk het probleem.

Het exterieur kan op sommige plaatsen nog aantrekkelijker zijn met wat meer voorzieningen, zodat de bewoners meer aantrekking hebben tot de tuin en sneller een frisse neus gaan halen. Dit speelt volgens mij ook een grote rol in de sociale contacten. Wanneer ze buiten komen, kunnen ze ook in aanraking komen met buurtbewoners. Dit doorbreekt de generatiezone.

Sommigen van de bewoners en het personeel circuleren veel door de gangen en zelfs op andere verdiepingen. Enkel 's avonds, na het avondeten, had ik de indruk dat de meesten hun dag al afgelopen was. Het merendeel trekt zich terug op de kamer tot de ochtend erop. Maar uit de namiddagen heb ik geleerd dat het sociaal contact tussen de bewoners voor hen heel veel waard is.

Wanneer ze bezoek krijgen van hun naasten, zonderen velen zich graag even af of wanneer ze iets kwijt willen aan elkaar. Soms hebben ze binnen de sociale context toch nood aan een intiem gesprek en wat privacy.

Doorheen dit traject heb ik veel emoties gezien. Hiervoor dacht ik dat hoe ouder je wordt, hoe meer de emotionaliteit afneemt. Dat blijkt niet zo te zijn. Ik heb verschillende keren mogen zien hoe bewoners af en toe een traantje wegpinken, omwille van verlies of het verleden dat naar boven komt.

Ook het fenomeen van de open deuren komt overal terug. Dit betekent in mijn ogen dat de bewoners nood hebben aan interactie en contact van buitenuit, maar dat ze zelf de eerste stap niet durven zetten naar buiten toe. Ze hebben een duwtje in de rug nodig om deze grens te overwinnen.

Ik denk dat deze problemen de grootste impact hebben. Ik leer hieruit dat deze mensen iedere dag opnieuw op zoek zijn naar leuke, positieve momenten die ze met elkaar kunnen delen. Ze beseffen zelf goed dat dit waarschijnlijk hun laatste stopplaats zal zijn voor ze heengaan. Het is belangrijk dat ze, in deze fase, mensen rondom hen hebben en er niet alleen voor staan.

3

DELEN

3.1 Kwaliteit van leven in Vlaamse woonzorgcentra

Het Vlaams indicatoren woonzorgcentra project doet ieder jaar een meting van de kwaliteit van leven in Vlaamse woonzorgcentra.

De resultaten van de meting in 2015 zijn gebaseerd op bewoners zonder cognitieve problemen. De bewoner moet minstens 30 dagen in het centrum verblijven. In totaal zijn er 6886 bewoners bevestigd in 252 verschillende woonzorgcentra.

De bevestiging gebeurt via een interview en bestaat uit 53 stellingen die de aspecten meten van 11 thema's. Er is telkens geantwoord met nooit, zelden, soms, meestal of altijd. Elk antwoord krijgt een score van 1 (nooit) tot 5 (altijd) waarvan een gemiddelde score berekend is.

De resultaten wijzen uit dat deze bewoners over het algemeen een hoge kwaliteit van leven hebben.

Ze vinden dat het personeel en anderen hun privacy respecteren, ze worden met respect behandeld en voelen zich veilig. Ook de maaltijden en informatie over het centrum scoren hoog. Dit omvat in grote lijnen de zorg.

De thema's omtrent de persoonlijke relaties en tijdsbesteding scoort over het algemeen minder en kan dus wat verbetering gebruiken.

De persoonlijke omgang tussen de bewoners verloopt nog stroef. De ouderen vinden dat er te weinig mogelijkheid is tot genegenheid. Ze vinden het moeilijk om samen leuke dingen te doen en de banden met elkaar te onderhouden, ook de banden met het personeel zijn minder goed. Tenslotte wil men nog wat verbetering zien in de indeling van de dag. De bewoners willen dat er meer keuze is in activiteiten zodat de dag voor hen beter ingevuld is.

De belangrijkste bevinding in deze resultaten is dat de bewoners zelf aangeven dat ze een hoge kwaliteit van leven hebben.

Op internationaal vlak kan men vaststellen dat ook in het buitenland de thema's omgang met andere bewoners en personeel het laagst scoren en de thema's privacy en veiligheid het hoogst. [2]

Deze resultaten komen overeen met de observatie die ik zelf gedaan heb. Dit is een onderwerp waar de woonzorgcentra nog meer op mogen inspelen. Er is al voldoende aandacht besteed en onderzoek gedaan naar de ergonomie en praktische beperkingen waarmee ouderen geconfronteerd worden. De pijlen kunnen nu eens richten op het sociale netwerk van de ouderen.

[2] Agentschap zorg & gezondheid, 2016, Meting van kwaliteit van leven in Vlaamse Woonzorgcentra (2015), via <https://www.zorg-en-gezondheid.be/resultaten-van-de-bevestiging-in-woonzorgcentra-over-de-kwaliteit-van-leven> [geraadpleegd op 23 januari 2017].

3.2 Wat is positive design?

Positive design is een term die beschreven is door Anna Pohlmeijer en Pieter Desmet. Het heeft als doel een omgeving of product te creëren voor het welzijn van mensen. Het probeert de negatieve ervaringen zo klein mogelijk te maken en het positieve, het geluk naar boven te halen. Dit principe is een interessante benadering voor ouderen in het woonzorgcentrum.

“Design is about people, and the better we understand them, the better designers we will be.”^[3]

Eerst en vooral is het belangrijk te kijken naar de doelgroep en deze ook centraal te stellen. Ik wil ontwerpen voor ouderen zonder cognitieve problemen en het verzorgend personeel. Dit is natuurlijk een algemene doelgroep waaronder nog zeer veel verschillende mensen zich bevinden. Iedere persoon is uniek en heeft zijn eigen karakter. Het is dus vanzelfsprekend om de doelgroep op een universele manier te gaan bekijken. Het is de bedoeling dat ik deze gebruikers goed begrijp, voor ik veranderingen kan gaan aanbrengen. Dit is gebeurd aan de hand van de observaties.

Er moet ook rekening gehouden worden met de tijd. Dit wil zeggen dat de noden van mensen steeds veranderen. Het internet is een voorbeeld dat hierin een grote verandering heeft gebracht. De bereikbaarheid onderling is steeds gemakkelijker vanop een afstand en is daarbij ook steeds belangrijker.

In het boek *Positive Design Reference Guide*^[3] worden verschillende methoden en theorieën schematisch uitgelegd van zowel psychologen als ontwerpers. Ze kunnen gebruikt worden om stappen te zetten in het ontwerpproces. Na het lezen van dit boek, heb ik enkele interessante theorieën eruit gehaald om verder te bestuderen. Door ze op een rijtje te zetten, heb ik uiteindelijk uit één van de schema's een interessant begrip gehaald. Het volgende stuk bevat een korte uitleg van dit schema.

[3] Jimenez, S., Pohlmeijer, A.E., Desmet, P., 2015. *Positive Design Reference Guide*. Delft: TU Delft, Faculty of Industrial Design Engineering.

3.3 Positive Design framework

Het positive design framework (Desmet, P.M.A.) bevat drie grote ingrediënten waar telkens een vraagstelling aan gekoppeld is (Afb. 26). Wanneer je deze ingrediënten van het framework zou toepassen op je eigen ontwerp, zou het het welzijn van de doelgroep stimuleren op een subjectieve manier. Het zou een invloed hebben op lange termijn en het biedt mogelijkheden die voor iedereen persoonlijk zijn. Ik ga er zelf niet van uit dat dit schema een oplossing zal bieden op de probleemstelling, maar het bevat begrippen waaruit ik kan leren.

Het eerste ingrediënt waarover men spreekt, is het ontwerpen voor plezier. Vind ik leuk wat ik hier en nu doe? Een voorwerp kan mooi zijn om naar te kijken, maar het kan ook plezier meegeven wanneer meerdere personen het kunnen gebruiken. Het bevordert de positieve gevoelens en vermindert de negatieve. Dit speelt zich af op het moment dat men het voorwerp gebruikt. Hierbij kan men bijvoorbeeld de zorgen even aan de kant schuiven en ontspannen.

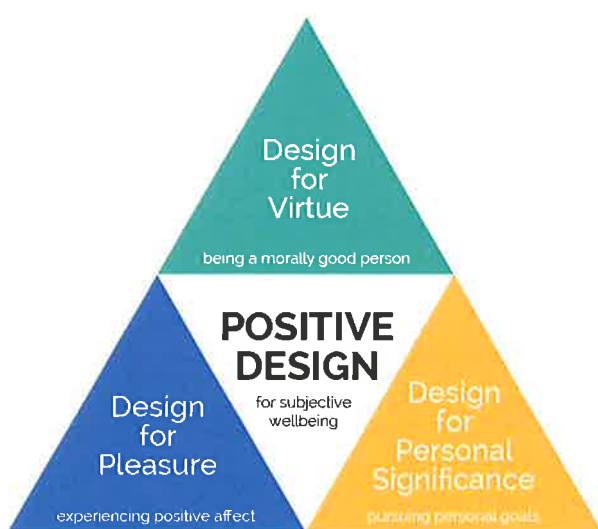

Afb. 26: Positive design framework, Desmet P.M.A., (2013).

Het tweede ingrediënt is het ontwerpen voor een persoonlijke betekenis. Waar lijdt het toe of wat bereik ik ermee? Het bevordert de persoonlijke behoeften en doelen. Dit komt pas na het gebruik van het voorwerp. Een passend voorbeeld is een schetsboek dat je tot een beter ontwerper kan leiden.

Tenslotte is er nog het ontwerpen voor deugd. Gedraag ik me eervol? De deugd zorgt voor een onderscheid tussen wat goed of slecht is. Door te streven naar goede daden, komt de deugdzaamheid in een persoon naar boven. Men kan streven naar zichzelf, door bijvoorbeeld meer kennis te verkrijgen, wanneer dit een voldoening biedt. Of men kan ook streven naar anderen, door een liefdadigheid te doen. Een mooi voorbeeld hiervan is een lunch box waar een apart vakje in zit. Het is de bedoeling dat men hierin een kleine lekkernij legt dat men kan delen met iemand. Genereus zijn en delen met elkaar is hier heel belangrijk. [4]

Dit laatste onderdeel, delen met elkaar, vond ik interessant om op verder te werken. De mensen in het woonzorgcentrum hebben voornamelijk nood aan sociaal contact. Hierin zou het delen met elkaar een mooie insteek kunnen zijn, omdat dit nauw samenhangt met elkaar.

[4] Joolz, 2015, Joolz Positive Design Award Interview Pieter Desmet, via <https://www.youtube.com/watch?v=m1CpX1qEKsQ> [geraadpleegd op 20 februari 2017].

3.4 Wat is delen?

De eerste vraag die hierbij komt kijken, is: op welke manieren kan je delen? Vooraleer deze vraag te beantwoorden, tracht ik het woord delen eerst te verduidelijken.

Je kan het begrip delen in een bredere context bekijken. Delen kan betekenen: het samen met een ander gebruiken. Een andere betekenis is een splitsing van iets.

Men kan op veel verschillende manieren iets met elkaar delen. Men kan delen door te schenken aan een goed doel of door vrijwilligerswerk te doen. Het delen van voeding, boeken, fietsen, gereedschap, een slaapplek. Een gemeenschappelijke tuin aanleggen. Met meerdere carpoolen. Iets maken voor iemand anders. Het delen van kennis, dit kan in een boek of op het internet, maar ook door met elkaar te praten.

Afb. 27: De waarde van het delen met elkaar.

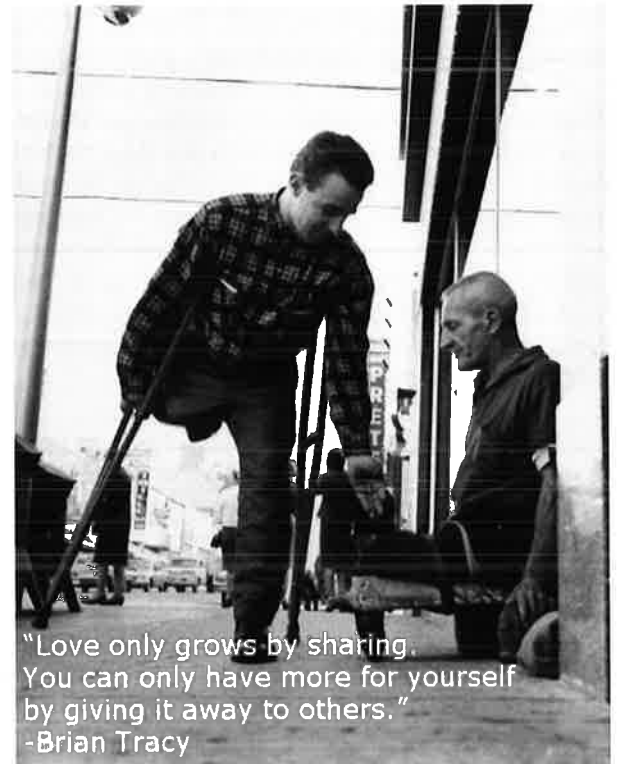

3.4.1 Sharing economy

Wanneer het gaat over het delen, ruilen en lenen van voorwerpen of diensten, behoort dit tot de sharing economy of in het Nederlands ook wel deeleconomie genoemd. De deeleconomie heeft als voornaamste doel duurzaam te zijn door samen te consumeren, waardoor we juist gaan consuminderen. Het andere doel is dat we gaan samenwerken met elkaar, zodat we vrijgevinger zijn en zo het sociale netwerk kan uitbreiden.

Het internet en de sociale media hebben ervoor gezorgd dat de deeleconomie grote stappen vooruit kon zetten. Het internet zorgt ervoor dat mensen niet enkel kunnen delen met hun naaste omgeving, maar ook met personen die ze niet kennen. De sociale media zorgt ervoor dat men meer vertrouwen krijgt in iemand die volledig onbekend is, omdat men kan nagaan wat de reputatie van deze persoon is. Dit is natuurlijk niet door iedereen eerlijk benaderd, maar vóór de sociale media had men helemaal geen referentie naar deze personen en was het vertrouwen onderling moeilijker.

Een populair voorbeeld van de deeleconomie is SnappCar, een online platform waarop je een auto kan lenen. Het verschil met verhuurbedrijven is het delen van de auto van particulier tot particulier.

Een tweede voorbeeld is Airbnb waarbij men de eigen woning, of een deel daarvan, deelt met iemand anders om te overnachten. Dit is vaak veel goedkoper dan een hotel en een unieke ervaring. Het online platform brengt de vrager en deler op een betrouwbare manier in contact.

Een soortgelijk initiatief is dat van Rewear. Zij delen kleding met elkaar. Men neemt foto's van de kledingstukken die men wil delen en zet ze online. Anderen kunnen een box met kleding shoppen in iemands kleerkast voor een maand lang, aan een vaste bijdrage.

Deze voorbeelden kunnen elk in een andere categorie van delen plaatsnemen, namelijk het delen van mobiliteit, ruimte en spullen. Andere categorieën in de sharing economy zijn delen van voeding, menskracht of kennis, sociaal leven, ervaringen en inspiratie. [5]

Het delen van kennis en ervaringen is heel belangrijk voor ouderen om in contact te blijven met zijn of haar omgeving. Deze generatie van ouderen lijkt me niet geschikt om nog te leren omgaan met sociale media op het internet of andere technologie, waaraan ook negatieve eigenschappen verbonden zijn. Voor deze doelgroep is het meer aangewezen om een stap terug te zetten in de deeleconomie en aandacht te schenken aan een netwerk binnen het woonzorgcentrum door de nieuwe woonomgeving zo vertrouwd mogelijk te maken. Door ervaringen te delen kunnen er nieuwe vriendschappen ontstaan. Wanneer er een vriendschap is, zal er sneller vrijgevigheid en deugdzaamheid zijn tussen deze personen, wat ook één van de doelstellingen is van de deeleconomie.

[5] Zuidgeest, L., 2014. *Effecten van Sharing Economy op de samenleving en op wonen*. Scriptie. Naaldwijk: ERA Contour.

3.4.2 Delen in een andere context

Het gebruik van delen in de zin van het opsplitsen, lijkt niet meteen een interessante benadering te zijn naar de ouderenzorg. Toch is dit ook een belangrijke betekenis van delen.

Denk nu even aan een taart. Een taart is meestal in acht gelijke delen verdeeld. Deze opsplitsing zorgt ervoor dat er acht personen kunnen genieten van een stuk in de plaats van één persoon van een volledige taart. Dit heeft evenzeer te maken met vrijgevigheid en delen.

Met de taart in gedachten, ben ik gaan kijken naar de groeivorming van personen, zoals hiernaast op afbeelding 28 schematisch is voorgesteld met bolletjes. De personen binnen een groep leren elkaar kennen, maar als ze hier niet buiten gaan, zullen ze niemand nieuw leren kennen. Een groep is verbonden tot één geheel, maar kan opsplitsen in individuele personen. Dit laat toe dat deze individuen uit verschillende groepen kunnen opdelen en verwisselen. Door deze opsplitsing zullen de netwerken zich gemakkelijker gaan uitbreiden. Uiteindelijk kan iedereen zich met iedereen verbinden en fungeren ze samen als één grote groep.

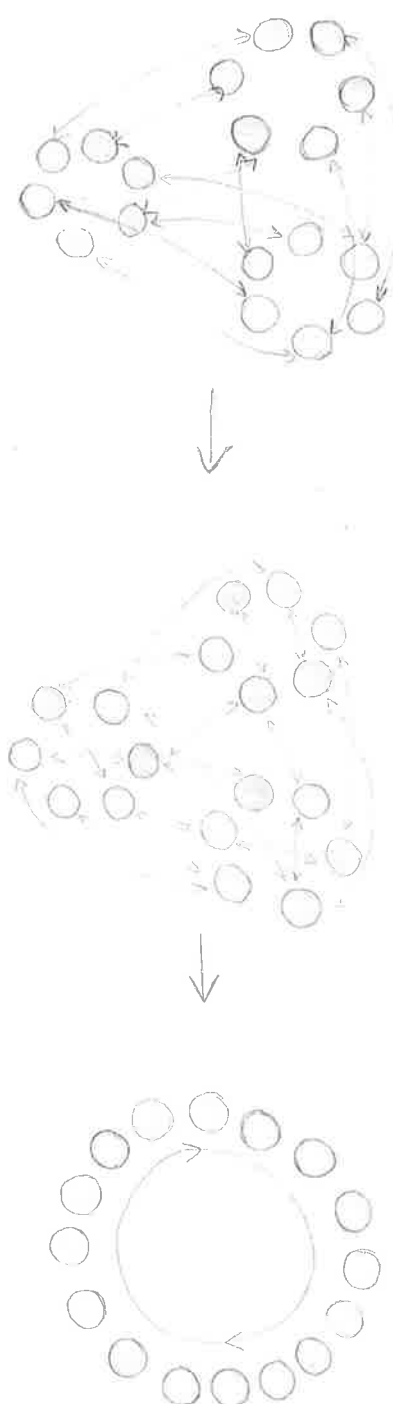

Afb. 28: Schematische voorstelling van sociale netwerking.

4

TAFELN

Met in gedachten wat ik geleerd heb uit de observatie in de woonzorgcentra en de interviews met de architecten, geeft het netwerken in groep op afbeelding 28 in het vorige hoofdstuk een associatief beeld weer van het zitten rond een tafel. De tafel als centraal punt dat mensen met elkaar kan verbinden. Met dit idee zou de tafel als meubel dus een oplossing kunnen bieden voor de sociale probleemstelling.

In dit hoofdstuk bespreek ik eerst welke tafels reeds in gebruik zijn in de woonzorgcentra. Het is eerder al opgevallen dat er veel tafels in gebruik zijn. Ze komen in grote hoeveelheden voor in de gemeenschappelijke ruimten en dit is ook te zien in de schetsen die ik ter plaatse maakte.

Waarom zijn deze tafels geschikt of juist minder geschikt? Wat zijn de minimale maten die noodzakelijk zijn? Hoe gaat het personeel om met de tafels? Dit zijn vragen waarop ik antwoorden probeer te zoeken aan de hand van opmetingen en het bevragen van het personeel. Daarna volgt een literaire benadering, waarmee ik de krachten van de tafel wil leren kennen om deze uiteindelijk uit te putten in het ontwerpproces.

4.1 Tafels in gebruik

Voor een tweede keer ben ik langst gegaan bij de vier woonzorgcentra met een meer gerichte visie. Ik heb telkens twee personeelsleden bevroegd over de tafels die er in gebruik zijn. Welke functies de tafels dragen en wat de relatie van de tafel is met het sociaal contact van de bewoner, zijn het soort vragen die aan bod zijn gekomen. Op basis van de antwoorden zijn vier thema's te onderscheiden: functionaliteit, vorm, maatvoering en sociale dimensie.

De antwoorden van de bevroegden zijn terug te vinden per woonzorgcentrum in bijlage 3 t.e.m. 6.

4.1.1 Functionaliteit

In alle woonzorgcentra die ik bezocht heb, gebruiken ze de tafels voornamelijk als eettafels. De tweede grootste functie zijn de activiteiten. Dit is meestal kienen, knutselen, bloemschikken enzovoort.

Bij drie van de vier woonzorgcentra zijn doorheen het hele gebouw dezelfde tafels gebruikt. Er zijn enkele specifiekere tafels zoals de tovertafel die terugkomt in De Vierde Wand en bedtafels voor personen die niet capabel zijn om uit bed te komen of omwille van een revalidatie.

Overal is er gebruik gemaakt van standaard tafels. Enkel in Banneux gebruiken ze verrijdbare tafels in de multifunctionele ruimtes. Deze tafels hebben aan één zijde twee wieltjes om ze gemakkelijk te verhuizen, een oplossing gericht naar het personeel. Dit is nodig omdat deze ruimtes vaak van opstelling veranderd naargelang de activiteit. Op andere plaatsen schuiven ze ook vaak met de tafels, maar daar moeten ze het doen met de gewone tafels. Gelukkig zijn de tafels vaak licht genoeg om gemakkelijk te hanteren. Toch lijken de tafels met wieltjes hiervoor een voordeel aan te reiken. De tafels hebben overal een houten textuur of een donkere kleur om het interieur gezelliger te maken en het ziekenhuisgevoel te vermijden. Iedere tafel is afgewerkt met een HPL (High Pressure Laminate). Het voordeel is dat ze onderhoudsvriendelijk zijn en licht van gewicht. Een nadeel is vaak dat er snel vingers op tevoorschijn komen door de donkere kleur.

4.1.2 Vorm

De meest gangbare tafel lijkt de vierkante tafel te zijn, omwille van de gemakkelijke herschikking. Beter dan rechthoekige tafels. Een nadeel dat één keer is aangehaald, is dat er meer tafelpoten zijn dan bij rechthoekige tafels en dat is minder ideaal voor de rolstoelgebruikers.

Een ronde tafel zou volgens velen een minder goede optie zijn. De meest voorkomende reden hiervoor is dat ze veel plaats innemen. Een andere is dat het ongemakkelijk is voor rolstoelgebruikers. Ze zitten dan verder van de tafel en kunnen zo gemakkelijker uit hun rolstoel vallen. Wanneer mensen recht willen staan en zich afduwen aan de tafel, kunnen ze misschien uitschuiven aan de wegdraaiende rand. Een voordeel ervan is dat het een gezelliger geheel vormt.

Eén persoon heeft ook de banaanvormige tafel, ook wel de boemerangtafel (Afb. 29), aangehaald als de meest ideale oplossing. Dit is tijdens de observaties ook al eens aangehaald. Deze tafel heeft een gangbare vorm voor verpleging om op een evidente manier hulp te verlenen of om aan een kitchenette te zetten, zodat iedereen eromheen zit.

4.1.3 Maatvoering

Op de volgende pagina's beschrijf ik kort alle tafels die ik gezien en opgemeten heb in de woonzorgcentra.

Afb. 29: Klassiek voorbeeld van een boemerangvormige tafel, Willy Van der Meeren (1950).



WZC BOCASA

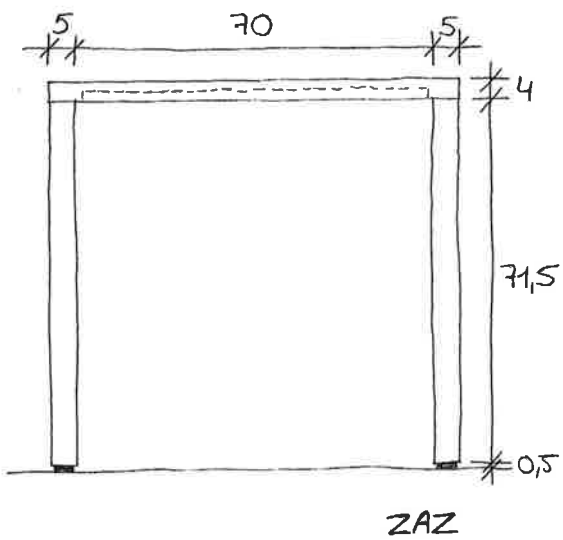
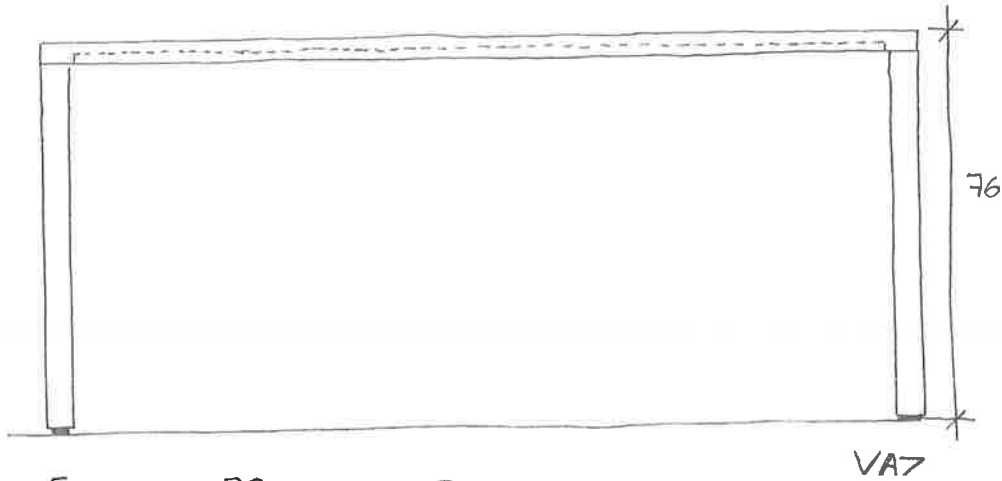
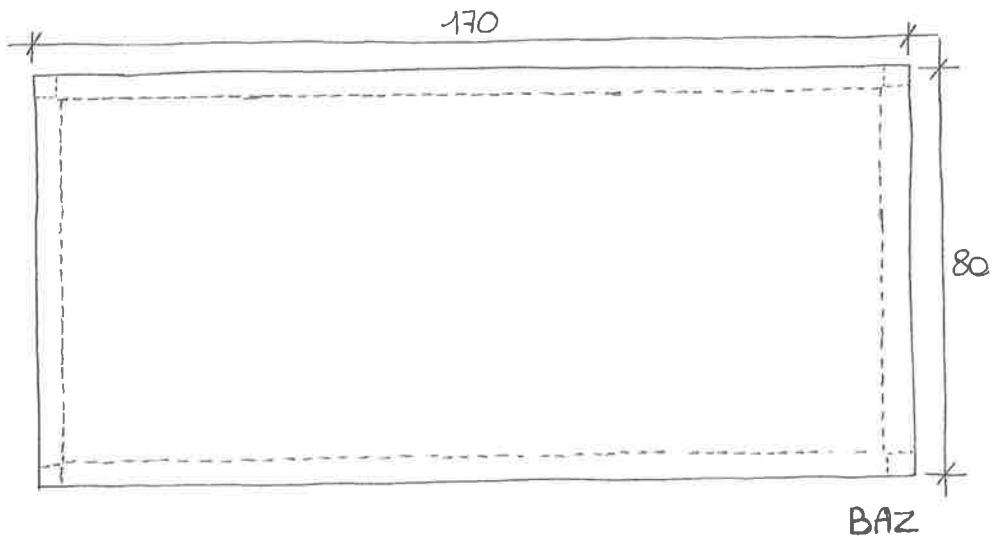

De tafels zijn hier overal hetzelfde. Ze zijn gemaakt uit een zwarte laminaat, onderaan is een kader uit multiplex zichtbaar. De poten zijn uit hout, onderaan zijn ze bij vele tafels beschadigd door de rolstoelen. De afmetingen zijn 170 x 80 x 76 cm met een bladdikte van 4 cm.



Afb. 30: Afmetingen tafel, BoCasa.

Afb. 31: Onderstel tafel, BoCasa.

Afb. 32: Rechthoekige, donkere tafel, BoCasa.



WZC SPORENPARK

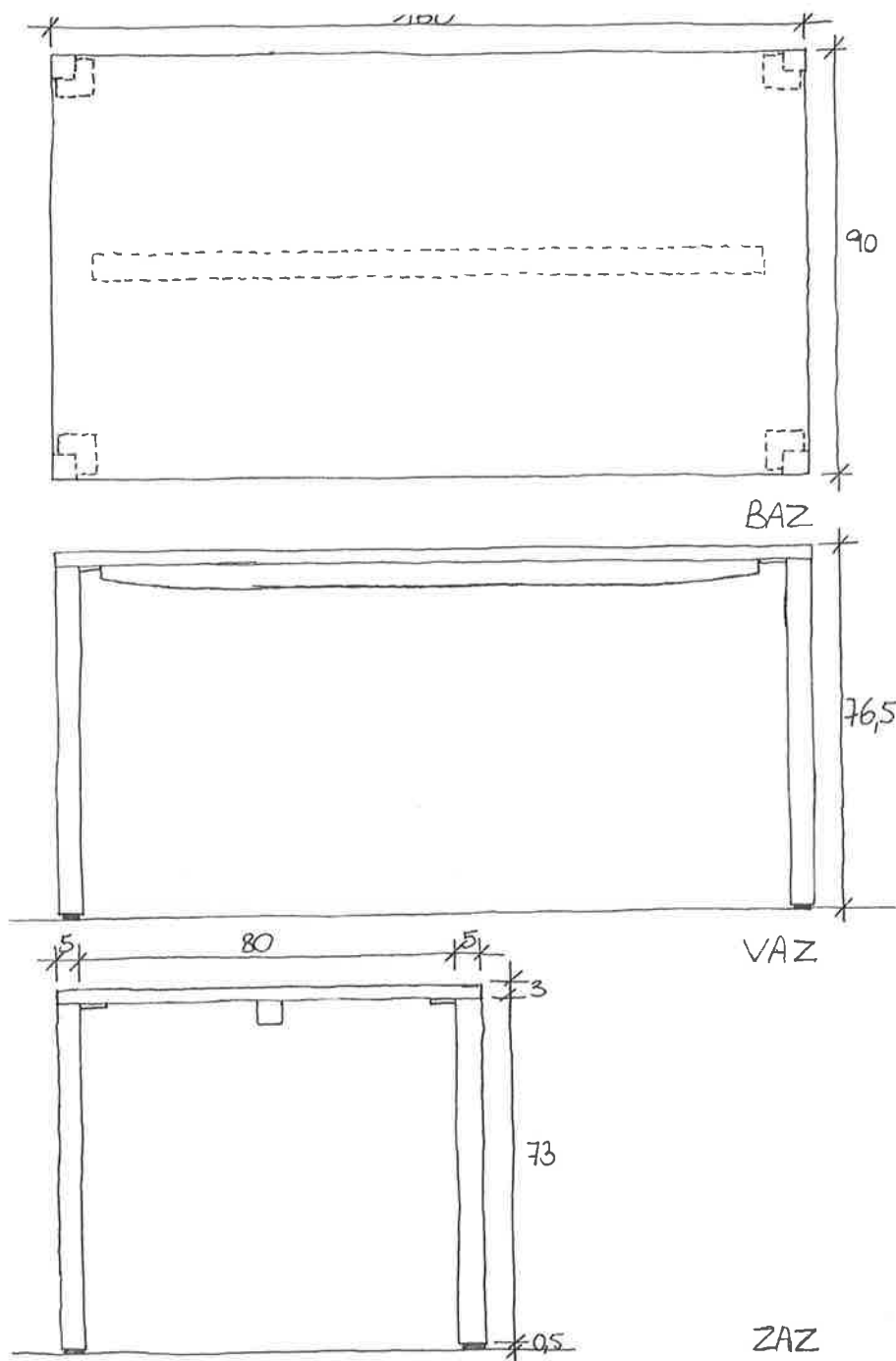



De tafels zijn overal hetzelfde in twee modellen. Een vierkante, kleine tafel van 90 x 90 x 76,5 cm, voor twee personen en een rechthoekige, grote tafel van 160 x 90 x 76,5 cm, voor vier personen. De tafels zijn afgewerkt met een donkere houtstructuur laminaat, hebben stevige poten en zijn onderaan extra verstevigd met een metalen profiel. Het blad heeft een dikte van 3 cm.

Afb. 33: Afmetingen tafel, Sporenpark.
Afb. 34: Onderstel tafel, metalen profielen, Sporenpark.
Afb. 35: Rechthoekige tafel, Sporenpark.



WZC. DE VIERDE WAND

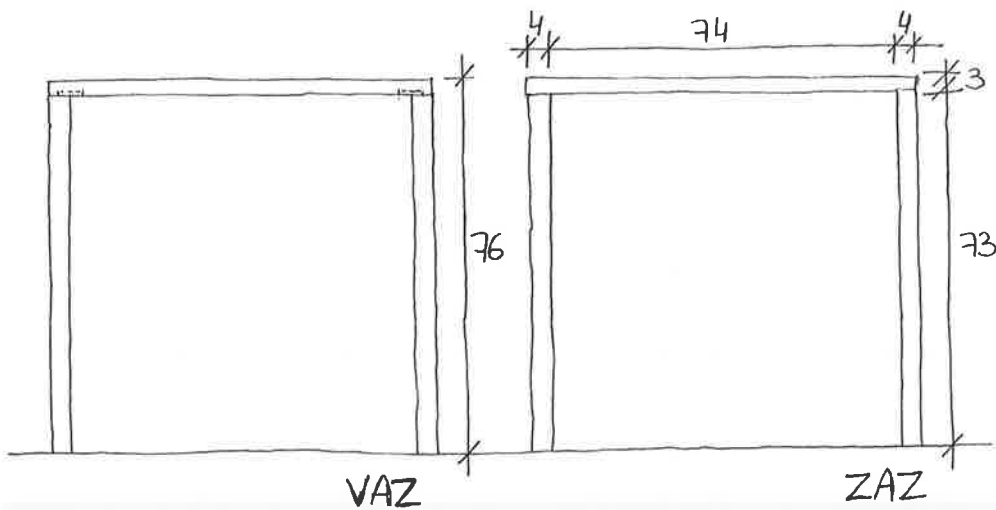
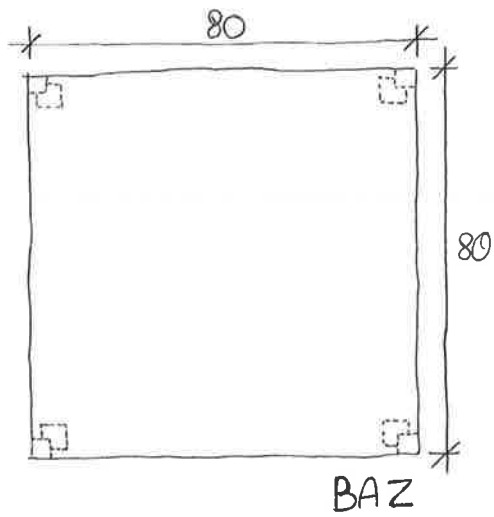
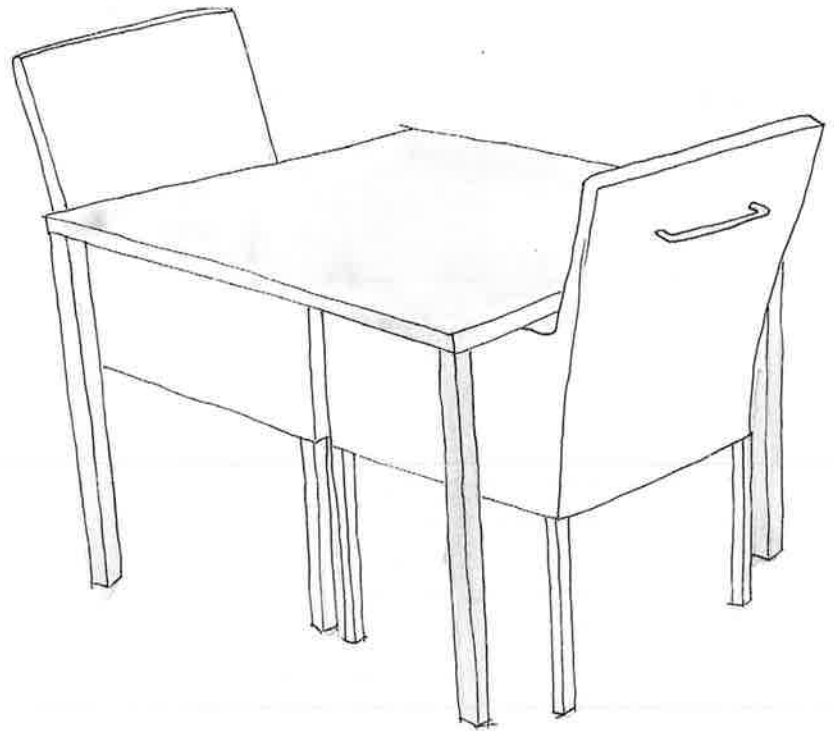

De tafels zijn hier in twee modellen. Beide zijn ze afgewerkt met laminaat in een houtstructuur. Er zijn losse modellen die vierkant zijn, 80 x 80 x 76 cm. Ze hebben metalen poten en een bladdikte van 3 cm. Het andere model is een lange tafel die vast meubilair is aan een klein keukeneiland. Deze variëren over de afdelingen van lengte +-400 cm, zijn 85 cm breed en 76,5 cm hoog. Het heeft een dik blad van 5 cm.



Afb. 36: Afmetingen tafel, De Vierde Wand.

Afb. 37: Lange tafel aan keukeneiland, De Vierde Wand.



Afb. 38: Onderstel metaal, De Vierde Wand.

Afb. 39: Twee vierkante tafels tegen elkaar, De Vierde Wand.



WZC BANNEUX

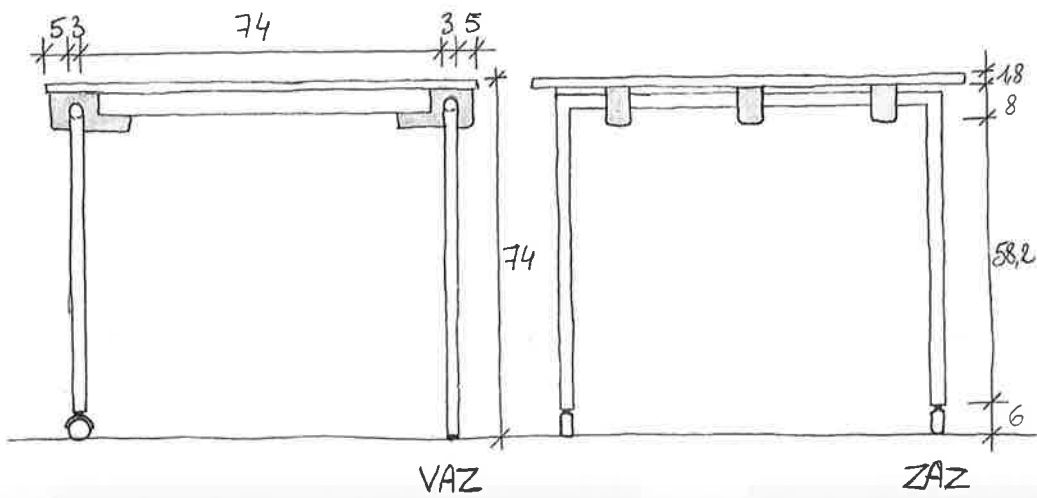
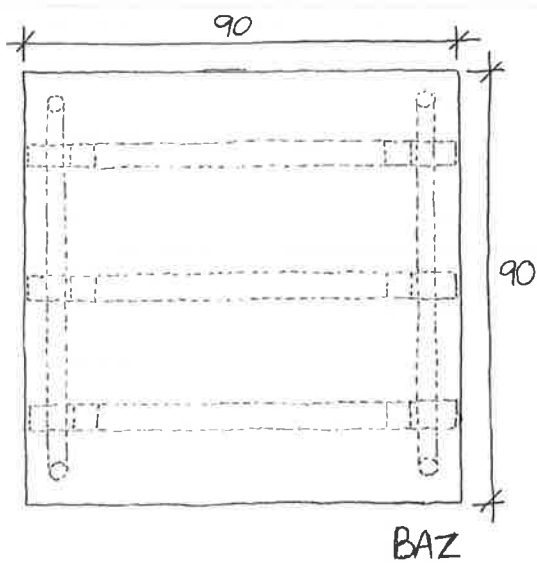
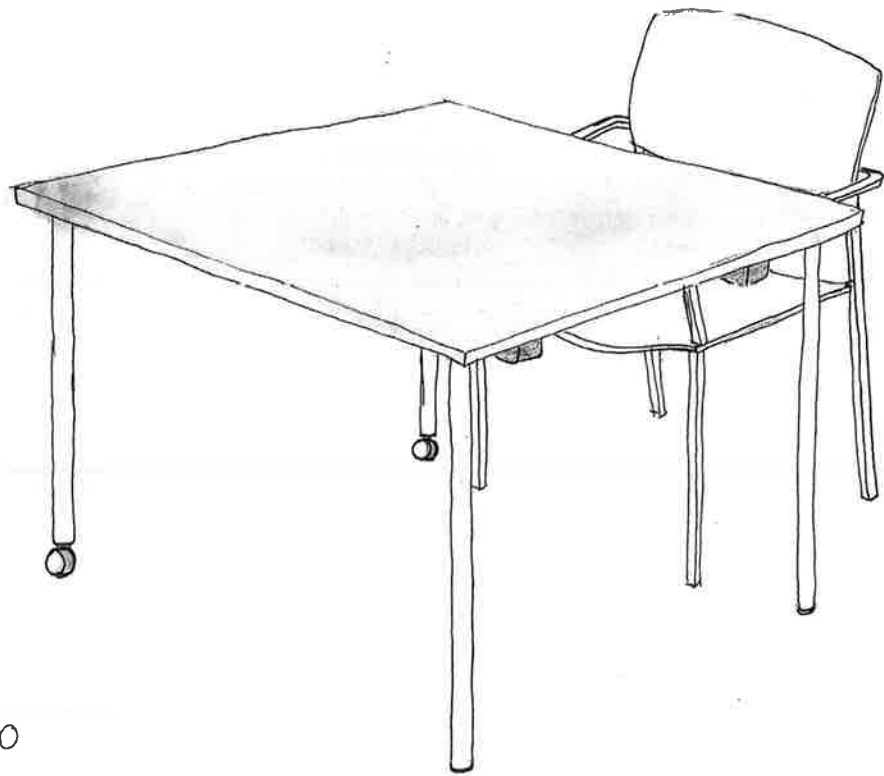



Hier staan in de eetzaal houten tafels en in de multifunctionele ruimte vierkante tafels met wieltjes. De houten eettafels zijn 180 x 90 x 76 cm met een blad van 3 cm. Wanneer ik ze beter bekijk, zie ik dat ook deze afgewerkt zijn met HPL en niet met echt hout. De vierkante tafels zijn 90 x 90 x 74 cm met een blad van 1,8 cm. Deze zijn ook uit laminaat maar met een metalen onderstel.

Afb. 40: Afmetingen tafel, Banneux.

Afb. 41: Metalen onderstel met aan één zijde wieltjes, Banneux.

Afb. 42: Vierkante tafel, makkelijk verrijdbaar voor multifunctionele ruimte, Banneux.





4.1.4 Sociale dimensie

De bewoners komen samen aan tafel in de eetzaal van hun afdeling. Daar hebben ze allemaal een vaste plaats, meestal aangegeven met stickertjes. Wanneer ze tijdens de maaltijden samen zitten, praten ze over het algemeen veel onder elkaar. Soms blijven de mensen nadien een poos langer zitten om nog wat verder te praten.

's Avonds na het eten en tijdens de koffiepauze in de namiddag, zijn de momenten dat de bewoners het meest blijven zitten. Wanneer er bezoekers zijn, gaan ze soms ook aan tafel zitten. Vaker trekken ze naar één van de zithoeken of de kamer, omdat het daar wat rustiger is.

Wanneer ik vraag of de tafel eerder een stimulans of een barrière vormt voor de sociale omgang, krijg ik meestal het antwoord dat het een stimulans is. Voornamelijk omdat ze tegenover elkaar zitten. Bij lange rijen werkt het minder goed. In vergelijking met de zetels is er veel meer interactie aan tafel. In de zetel kijken ze meestal tv of slapen ze. Wanneer ze aan tafel zitten, is dit meestal gelinkt aan een activiteit, ook al is het gewoon eten of koffie drinken.



4.2 De tafel als meubel

In deze literaire benadering wil ik te weten komen wat een tafel nu juist is. Een tafel stelt meer voor dan louter een blad met poten onder, dat kan men wel raden. Maar waarom is dit meubel zo belangrijk voor ons? En wat kan het teweegbrengen als we hierin het delen gaan betrekken?

Aan tafel kan men zitten, eten of werken. Men kan er bezoek aan ontvangen, vergaderen of belangrijke beslissingen nemen. Het biedt veel meer mogelijkheden dan men zou denken. Een leven zonder tafels is bijna niet meer voor te stellen.

“Een tafel is geen object, want een object is iets zelfstandigs, iets dat op zichzelf staat.”, Zo stelt filosoof en interieurarchitect Jacques De Visscher. “Zo’n tafel staat, inderdaad, maar niet op zichzelf, omdat ze er onmogelijk kan zijn als werkelijkheid voor zichzelf als object. Die tafel – elke tafel – vooronderstelt zoveel andere dingen en situaties waardoor die tafel precies een tafel is of wordt. Zo’n ding is een tafel voor iets en voor iemand en kan onmogelijk uit zichzelf alleen een tafel zijn.”^[6]

De Visscher vertelt hier op een heel mooie manier dat een tafel niet een esthetisch object is, maar gemaakt voor iemand om te gebruiken. Dat is de essentie van een tafel. Als deze bruikbaarheid er niet zou zijn, bijvoorbeeld een tafel in een museum, dan is het geen tafel meer, maar een vervreemd object dat het publiek enkel nog bewondert en niet gebruikt. Dan geldt enkel het esthetische aspect en niet meer de functionaliteit ervan (Afb. 44).

Afb. 44: Wat ooit een eettafel was, is nu een vervreemd object, Museum Van Loon (1672).

[6] De Visscher, J., 1996, Een tafel is een heerlijk ding. In: M., Dubois [ed.], *De Tafel/ The Table*. Kortrijk: Stichting interieur, pp. 12-15.

4.2.1 Een basisstructuur

De tafel krijgt veel aandacht binnen de architectuur. De eerste vormen van deze structuur zijn al te zien in de prehistorie, Stonehenge (Afb. 45). Dit betekent niet dat de tafel uit dit monument is ontstaan, maar de verticale stenen die de horizontale steen dragen, geeft hetzelfde basisprincipe van een tafel weer. De stenen zijn niet los op elkaar geplaatst, maar met een pen-en-gatverbinding. Dit is een techniek, zoals de schets weergeeft op afbeelding 46, die men nu nog steeds vaak toepast in de meubelbranche. [7]

Dit wil zeggen dat de structuur van een tafel louter uit de nodige basiselementen bestaat, zonder toevoegingen. Enerzijds het onderstel dat ervoor zorgt dat de tafel stevig op de grond staat. Anderzijds het horizontale vlak dat noodzakelijk is voor de bruikbaarheid van de tafel. Zonder het horizontale blad kan de tafel geen tafel zijn.

[7] UNESCO World Heritage Centre, z.j., Stonehenge, Avebury En Bijbehorende Locaties, via <http://whc.unesco.org/en/list/373> [geraadpleegd op 20 maart 2017].

Het archetype van de tafel is het altaar, een grote stenen blok met een vlakke bovenkant. Het altaar werd gemaakt volgens rituele afmetingen waardoor er nood was aan bepaling van maten en verhoudingen. Dit is waar de tafels in de wiskunde vandaan komen. In bijna alle talen dragen deze twee hetzelfde woord.

Niet enkel de structuur maar ook de maten en verhoudingen zijn heel belangrijke aspecten. De breedte en de diepte is bepalend voor de nodige plaats, de hoogte is bepalend voor de ergonomie van het menselijk lichaam. [8]

[8] Breen, J., Olsthoorn, B., 1993. *De tafel: als metafoor voor architectuur*. Delft: Publikatieburo Bouwkunde, Technische Universiteit Delft.

Afb. 45: Basisstructuur van de tafel is herkenbaar in de horizontale steen, Stonehenge (ca. 3700-1600 v.C.).



4.2.2 Als archetype van de stoel

De stoel is ontstaan vanuit de tafel. Oorspronkelijk is het bedacht om ermee rond een tafel te kunnen zitten, de tafel speelt hier een centrale rol. De maten zijn niet enkel in functie van de mens bepaald, maar ook in functie van de tafel. Een stoel vertrekt ook vanuit de basisstructuur van een tafel. Een onderstel met een horizontaal vlak. Bij een stoel is dit vlak het zitvlak, met bijkomend nog een rugleuning als noodzaak voor het menselijk lichaam. Er zijn enkele ontwerpers die deze verklaring ook heel duidelijk weergeven in hun ontwerpen zoals Andrea Branzi op afbeelding 47. Hij vertrekt duidelijk vanuit een klein, laag tafeltje, wat een koffietafel zou kunnen zijn. Hieraan voegt hij enkel een rugleuning toe en het tafeltje verandert in een stoel. [9]

Afb. 46: Schetsmatig voorbeeld van een pen-en-gatverbinding.

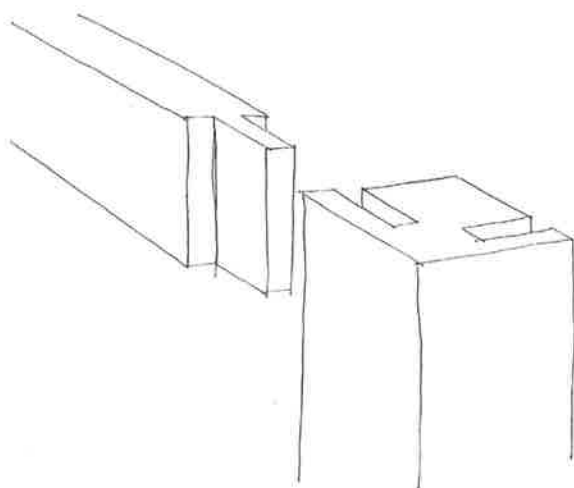

[9] Dubois, M., 1996. De dimensie van de tafel. De relatie tussen tafels en stoelen. In: M., Dubois [ed.], *De Tafel/ The Table*. Kortrijk: Stichting interieur, pp. 28-30.

Afb. 47: Van tafel naar stoel, Cucus chair, Andrea Branzi (1985).



ARCHITEKTUR FÜR EIN HERZHAFTES WOHNHAUS EINES KUNSTKREISLES

14



DAS SPEISE-ZIMMER.

© 1910. ALBRECHT MEYER. ARCHIT. UND INGENIEUR. STUTTGART. DRUCK: G. BRUNNEN, STUTTGART. 1910.

4.2.3 Relatie met de architectuur

Doordat een tafel zo'n vanzelfsprekend object is voor dagelijks gebruik, is het een erg onopvallend meubel in de ruimte. Meestal zijn het de stoelen die alle aandacht trekken en is het enkel het tafelblad dat duidelijk zichtbaar is. Dit terwijl er een enorm groot aanbod is, waarvan geen enkele tafel dezelfde is. Ten opzichte van de menselijke stoel, heeft de tafel eerder een architectonisch karakter. Een tafel staat ook in functie van de mens, maar is hierin veel neutraler dan een stoel.

Zoals eerder al besproken staat een tafel niet op zichzelf en spreken we dan van een object. Een meubelstuk maakt deel uit van een groter geheel. Verschillende architecten uit de vorige eeuw zoals Henry Van de Velde en Charles Rennie Mackintosh maakten van hun creatie een gesamtkunstwerk. Dit wil zeggen dat ze naast het gebouw ook de meubels, het bestek, de deurklinken, het behang tot zelfs de kleding toe, zelf hebben ontworpen. Op deze manier staat alles in relatie met elkaar. In zulke ontwerpen staat de tafel meestal als centraal meubel in de ruimte. [10]

Een voorbeeld hiervan is het Haus eines Kunstfreundes van Mackintosh (Afb. 48). In de eetkamer springt de tafel meteen in het oog door de stoelen die enkel aan de kopse kanten staan. Dit verlengt de tafel extra met de ruimte mee. Niet enkel de vorm is gerelateerd, ook het oppervlak van de tafel. Door gebruik te maken van een tafelkleed dat hetzelfde patroon draagt als het tapijt op de vloer, versterkt het de relatie tussen de twee horizontale vlakken en fungeert het tapijt als een tussenzone. Wanneer de tafel er niet zou staan, zou de ruimte als onafgewerkt aanvoelen. Het is alsof ze wacht op de aanwezigheid van de tafel.

Afb. 48: Schets eetkamer Haus eines Kunstfreundes, Charles Rennie Mackintosh (1901).

[10] Dubois, M., 1996. De dimensie van de tafel. De tafel als ruimtelijke constructie. In: M., Dubois [ed.], *De Tafel/ The Table*. Kortrijk: Stichting interieur, pp. 26-27.

Een ander voorbeeld is Villa Tugendhat van Mies van der Rohe (Afb. 49). Hier is een ronde tafel geplaatst in de ruimte. Eromheen is een gebogen wand ontworpen om de plaats van de tafel te benadrukken. De wand is flexibel waardoor de ruimte kan veranderen. De verhoudingen van de tafel zijn hierbij overgebracht in de ruimte.

Het meubel en de ruimte als een totale eenheid ontwerpen levert een bepaalde kwaliteit. Toch is het belangrijk dat het meubel ook flexibel kan zijn in de ruimte en natuurlijk in de eerste plaats functioneel.

Afb. 49: Tafel als onderdeel van flexibel interieur, Villa Tugendhat, Mies van der Rohe (1930).



4.2.4 Vorm en materiaal

De eerste tafels die gemaakt werden, waren uit steen, zoals het altaar. Door de steen te kappen, verkreeg men een horizontaal oppervlak aan de bovenzijde. Voor de algemene toepassing van tafels werd hout gebruikt die oorspronkelijk met de bijl bewerkt werd. De vooruitgang van gereedschappen en machines is zeer belangrijk geweest voor het meubel. Een beitel en een zaag maakten al grote ontwikkelingen. De draaibank liet ronde vormen toe. Men maakte gebruik van verschillende verbindingen, decoratieve elementen, met aandacht voor de houtrichting enzovoort. Later veranderen deze decoratieve vormen in strakkere vormen.

Verder in de twintigste eeuw werd er veel gebruik gemaakt van stalen buizen. Hier werd ook meteen een onderscheid gemaakt tussen het onderstel en het blad. Vaak was dit in combinatie met glas zodat de aandacht vooral uitging naar het buismateriaal.

Ook de samengestelde plaatmaterialen gebruikte men vaker, zoals multiplex en MDF, bespoten of afgewerkt met laminaat. Super Studio maakte in 1970 een tafel afgewerkt met laminaat waarvan de constructie volledig onzichtbaar is. Dit resulteert in een heel minimalistisch, strak meubel.

Met de vorm en de constructie moet men al van in het begin van het ontwerpproces rekening houden. De verbindingen moeten zowel constructief als vormelijk goed zitten.

Eerst werd er meer aandacht besteed aan de esthetiek van het meubel. Later werd er meer aandacht besteed aan de functionaliteit, of beter een multifunctionaliteit. De klassieke ronde tafel die men groter of kleiner kan maken. Door de twee halve cirkels uit elkaar te schuiven kan een middelste stuk omhoog komen. Deze systeemmeubelen kan men schakelen en krijgen verschillende functies toegewezen. De generatie van het zelf kunnen combineren en verschillende mogelijkheden bieden is zeer actief. Gelijktijdig werd er ook aandacht besteed aan plaatsbesparing en transport, door het meubel demonteerbaar te maken. Zo kan een tafel gemakkelijk tot zijn bestemming geraken en met enkele ingrepen in elkaar staan. Dit betekende ook een vooruitgang van de massaproductie. [11]

[11] Breen, J., Olsthoorn, B., 1993. *De tafel: als metafoor voor architectuur*. Delft: Publikatieburo Bouwkunde, Technische Universiteit Delft.

ient fait au matin Et quant ilz se firent to
affier lors oyrent unq estor de l'omaiwe se
grant et si mezeillens qui lenz se admeq



4.2.5 Relatie tussen tafel en delen

Zoals eerder gezegd is, is een tafel pas een tafel wanneer ze door iemand beschouwd wordt als een tafel. De gebruiker is noodzakelijk voor het meubel. Iedere tafel neemt een bepaalde schikking aan. Dit is de manier waarop men aan de tafel zit ten opzichte van de anderen, naast of voor hem. De schikking bepaalt ook de belangrijkheid van de persoon. Degene die aan het hoofd van een lange tafel zit of net op het middelste punt, is de meest belangrijke persoon. Dit is natuurlijk niet altijd bewust, maar men interpreteert wel op deze manier. In Het laatste avondmaal van Leonardo da Vinci is Christus in het midden afgebeeld aan de lange tafel met naast Hem zijn apostelen.

King Arthur maakte gebruik van een ronde tafel als teken van gelijkwaardigheid (Afb. 50). En hij had het bij het juiste eind. Onderzoek van de universiteiten Alberta en British Columbia heeft uitgewezen dat mensen minder snel zullen discussiëren wanneer ze aan een ronde tafel zitten. Dit hebben ze getest aan de hand van hun reacties op verschillende advertenties. Mensen aan een ronde tafel, gingen vaak in op advertenties over groepen, zoals gezinnen of een groep vrienden. De personen aan de rechthoekige tafels gingen meer in op de advertenties die over individuele personen gingen of zelfs eenzame mensen. Er is een onderscheid gemaakt tussen twee noden. Bij een ronde tafel is er de nood erbij te horen. Niemand wordt als meer of minder belangrijk beschouwd. Hier komt een interactie tussen de mensen bij kijken. Wanneer mensen in een vierkant of rechthoek zitten, dit wil zeggen recht tegenover of naast elkaar, hebben ze eerder de nood uniek te zijn. Ieder blijft liever op zichzelf, waardoor er minder interactie zal plaatsvinden. Wanneer men rechtstreeks tegenover iemand zit, kan dit heel confronterend en ongemakkelijk zijn. Wanneer men naast elkaar zit, is er juist een tekort aan contact. Zonder het hoofd te draaien, kijkt men elkaar nooit aan. Denk bijvoorbeeld aan een wachtzaal. [12]

Hieruit blijkt dat er duidelijk een relatie bestaat tussen de vorm van de tafel en het gedrag van de mensen die eraan zitten. Bij de opmetingen is te zien dat de woonzorgcentra die ik bezocht heb allemaal met rechthoekige of vierkante tafels werken. Uit de bevragingen blijkt door het personeel, in tegenstelling tot dit onderzoek, dat een ronde tafel minder geschikt zou zijn, omdat dit meer plaats inneemt in de ruimte en de rand wegdraait van de persoon.

De probleemstelling van de tafel is, ondanks alle mogelijkheden en variaties die er zijn, altijd hetzelfde gebleven. Ten eerste het blad, waarvan de vorm, maat en materialen belangrijk zijn. Het onderstel, waarvan de constructie en poten belangrijk zijn. En tot slot de ontmoeting onderling, de manier waarop het blad en de constructie elkaar verbinden.

Afb. 50: King Arthur met zijn ridders aan de ronde tafel (1470).

[12] Zhu, R., Argo, J.J., 2013, Exploring the Impact of Various Shaped Seating Arrangements on Persuasion, *Journal of Consumer Research*, 40 (2), pp. 336–349.

5 ONTWERP

5.1 Maatvoering

Eerst moet ik nagaan wat de minimum gangbare maten zijn voor de mens in een rolstoel.[13] Dit heb ik uitgetekend volgens de correcte proporties. Door een tweede rolstoel ertegenover te plaatsen, weet ik hoeveel plaats er nodig is om niet met de voeten tegen elkaar te komen en de maat van de tafel te bepalen. Ook in de breedte moet de rolstoel tussen de poten kunnen, in de hoogte moeten de armleuningen mee onderin kunnen.

[13] Haak, A.J.H., 2005. *De menselijke maat: een studie over de relatie tussen gebruiksmaten en menselijke afmetingen, bewegingen en handelingen*. Delft: DUP Satellite.

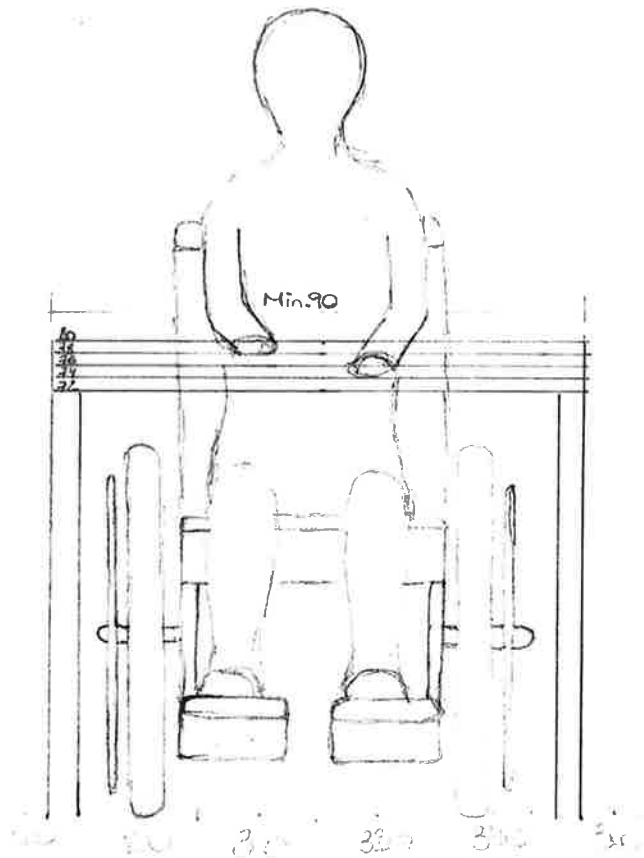

Afb. 51: Juiste maten van de rolstoel aan tafel.

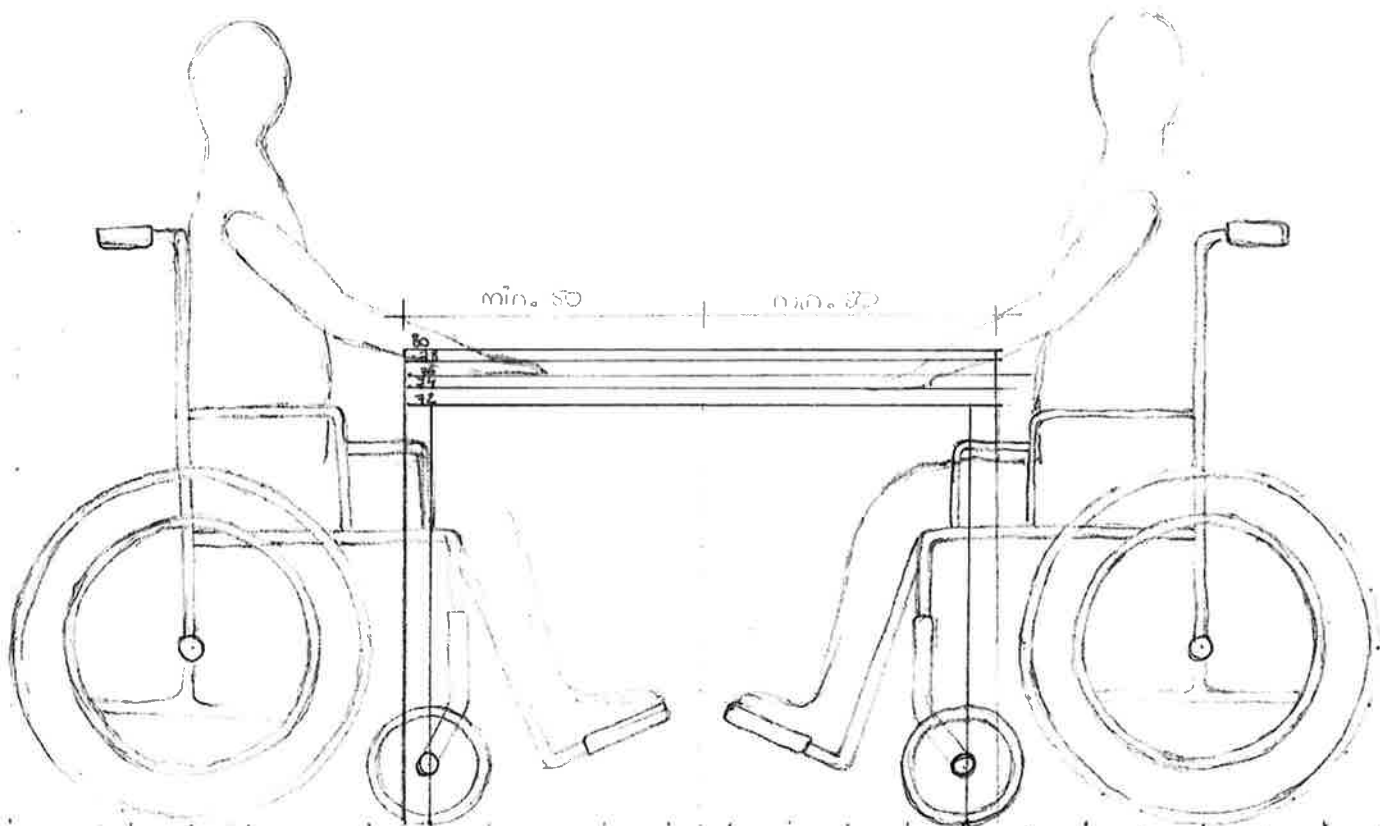

5.2 Vormstudie

Voor deze vormstudie is gebruik gemaakt van maquettes om de verschillende mogelijkheden van het schikken en schakelen duidelijk te maken. Hiervoor is een standaard dimensie aangenomen van 100x100cm als tafelloppervlak. Aan de vormen zijn zowel rolstoelen als gewone stoelen geplaatst. Het opzet is om zoveel mogelijk rolstoelen te kunnen plaatsen aan de tafelvormen.

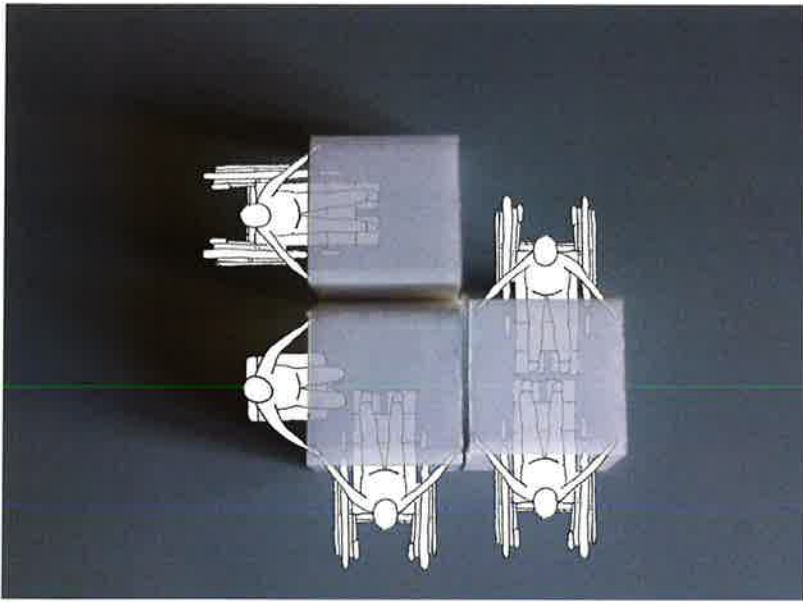

Afb. 52: Vierkant 100x100cm variant 1, vormstudie.

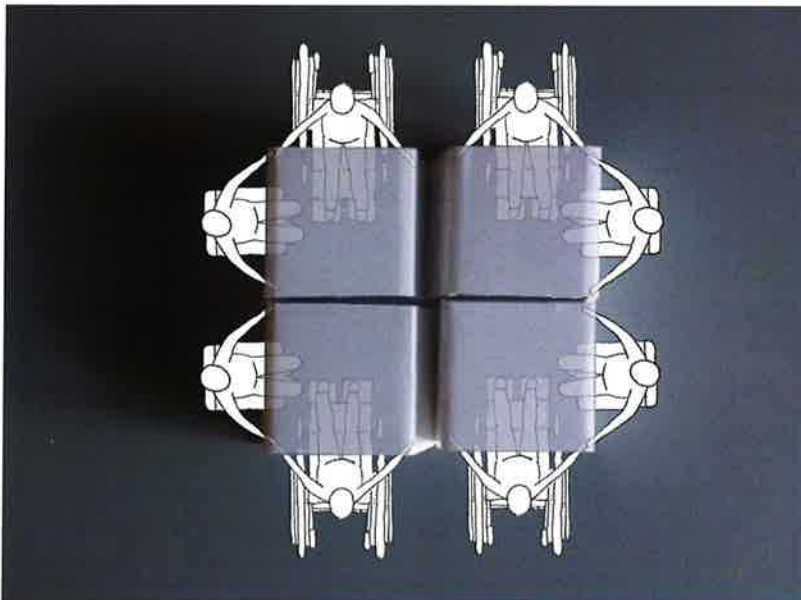

Afb. 53: Vierkant variant 2, vormstudie.

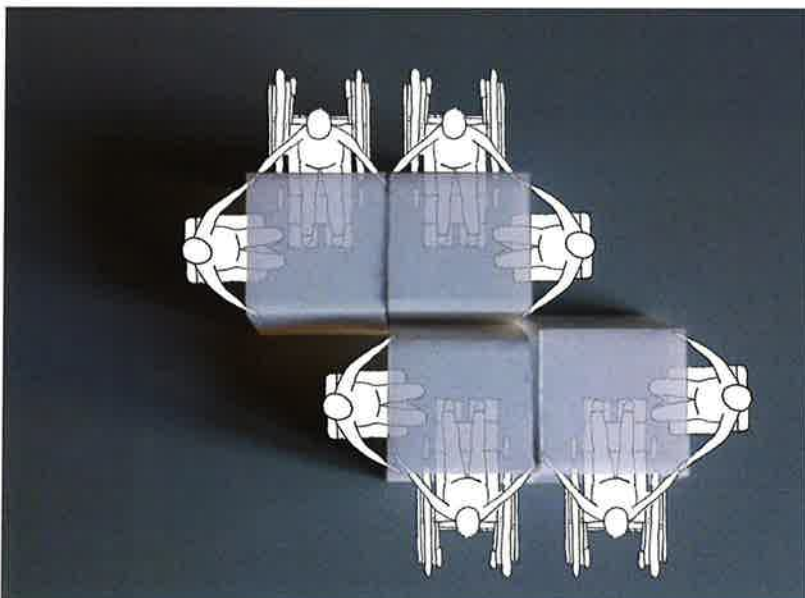

Afb. 54: Vierkant variant 3, vormstudie.

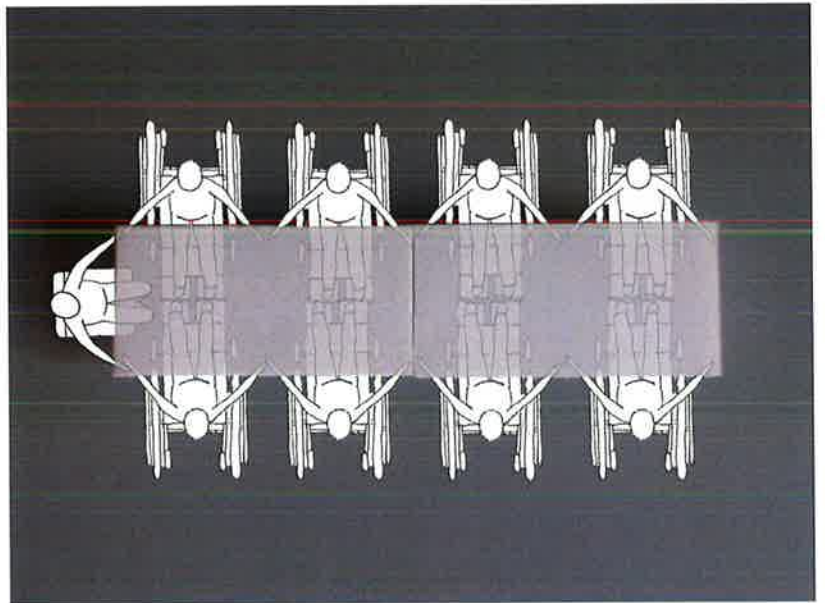

Afb. 55: Rechthoek 200x100cm variant 1, vormstudie.

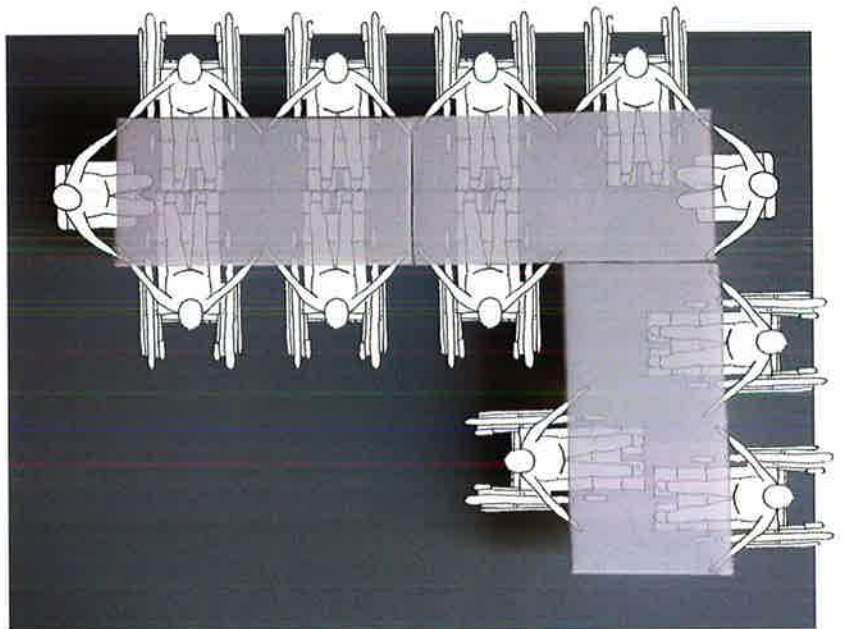

Afb. 56: Rechthoek variant 2, vormstudie.

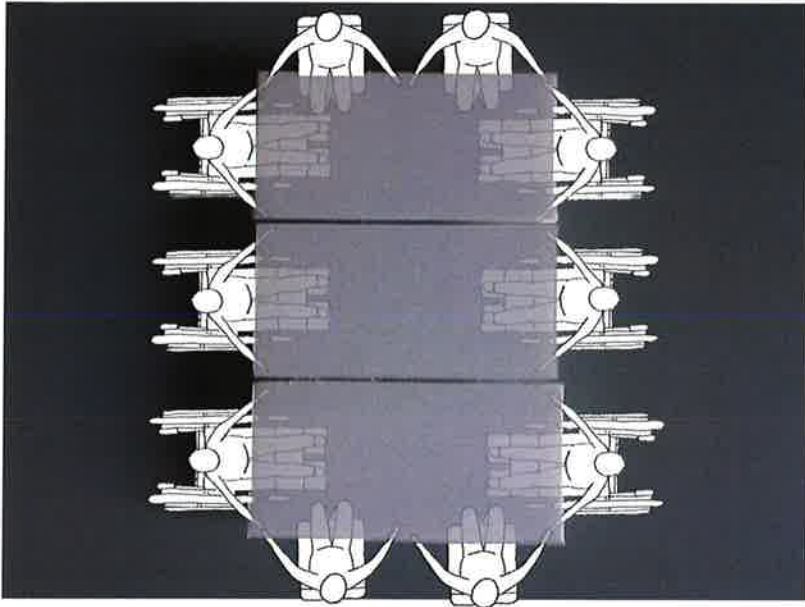

Afb. 57: Rechthoek variant 3, vormstudie.

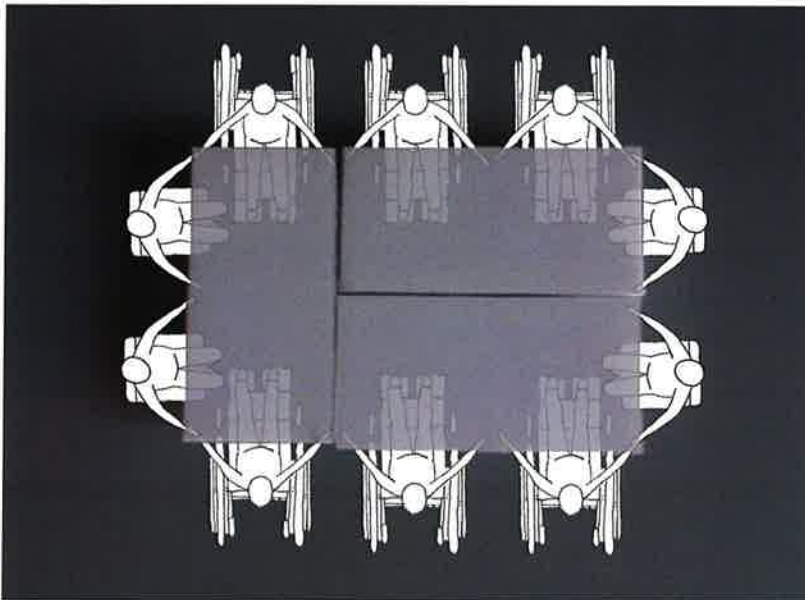

Afb. 58: Rechthoek variant 4, vormstudie.

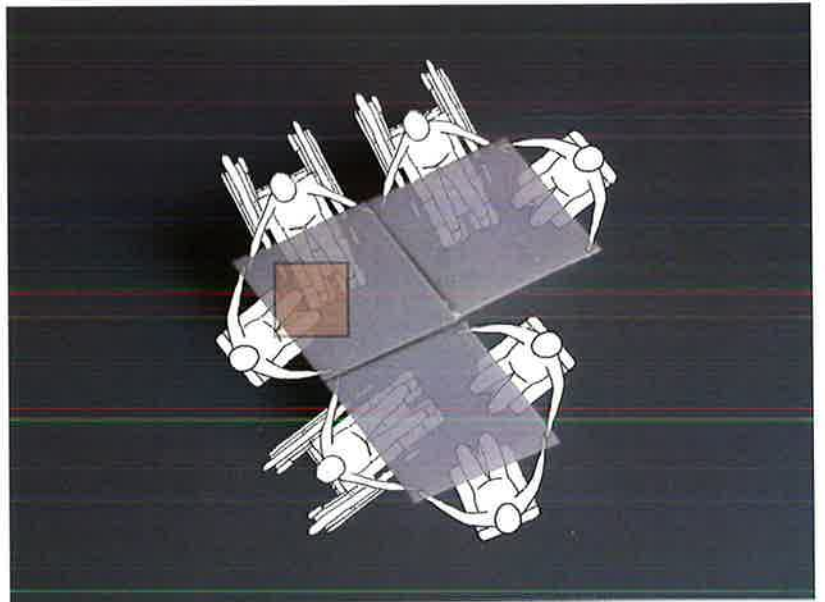

Afb. 59: Ruit variant 1, scherpe hoek geeft conflict met de voeten, vormstudie

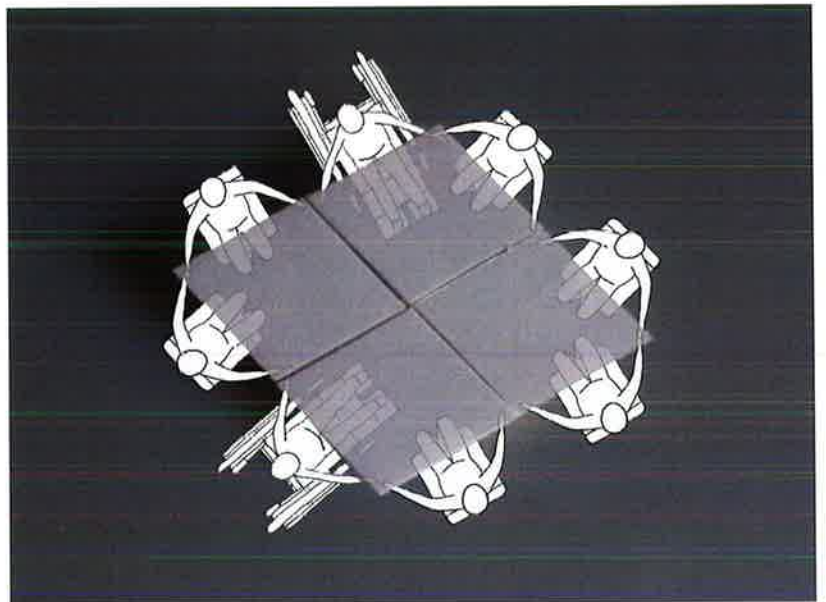

Afb. 60: Ruit variant 2, vormstudie.

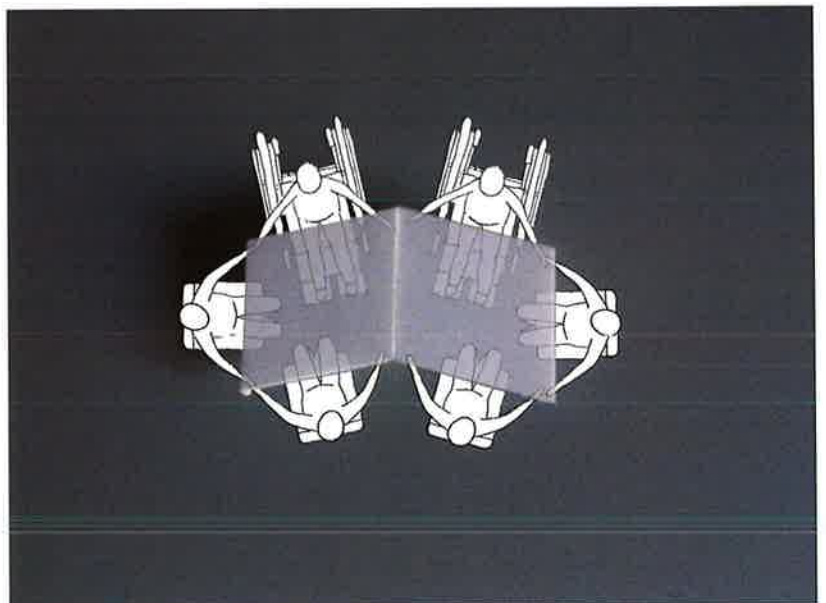

Afb. 61: Ruit variant 3, vormstudie.

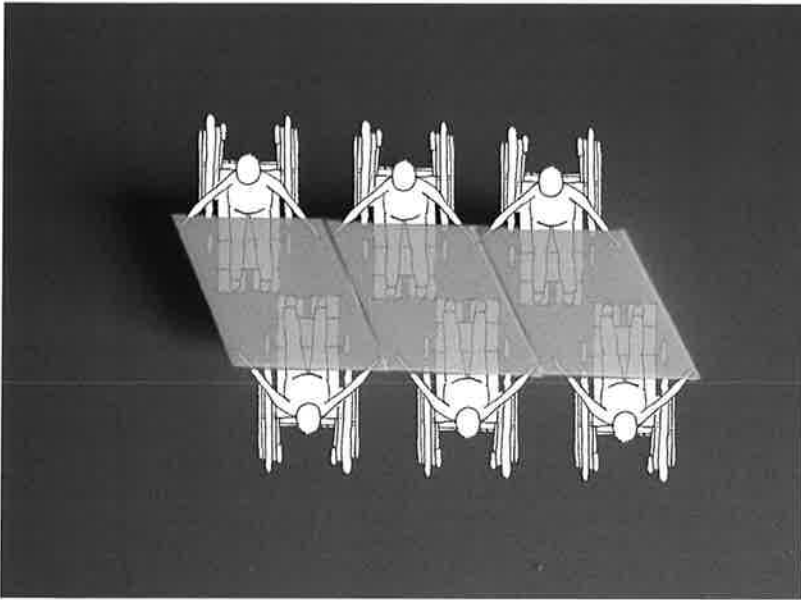

Afb. 62: Ruit variant 4, vormstudie.

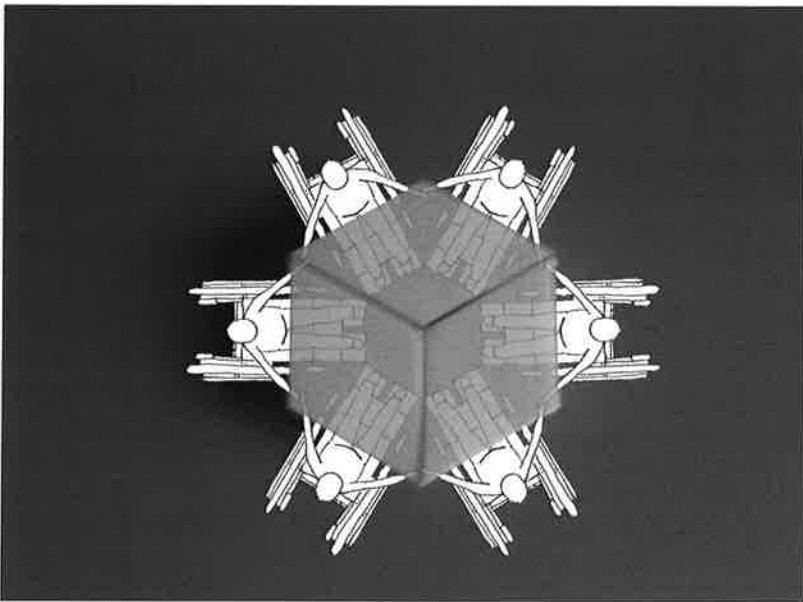

Afb. 63: Ruit variant 5, vormstudie.

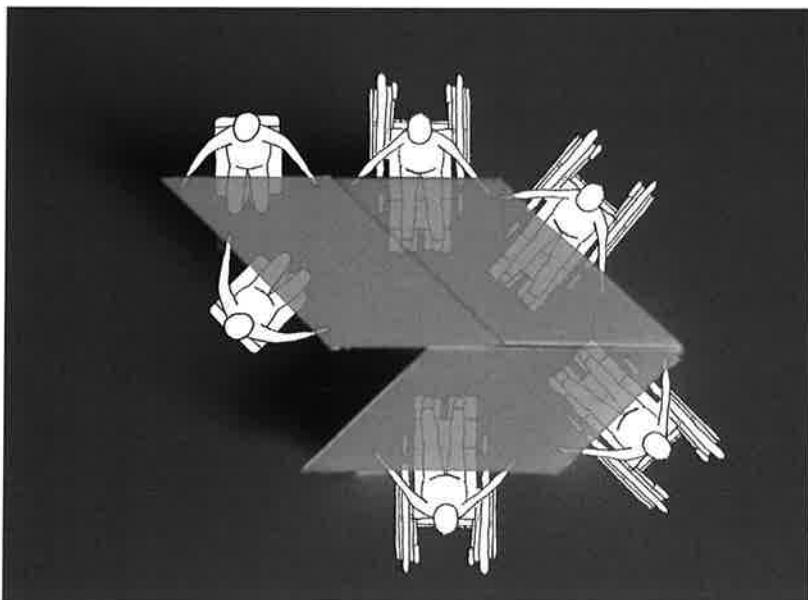

Afb. 64: Parallelogram variant 1, vormstudie.

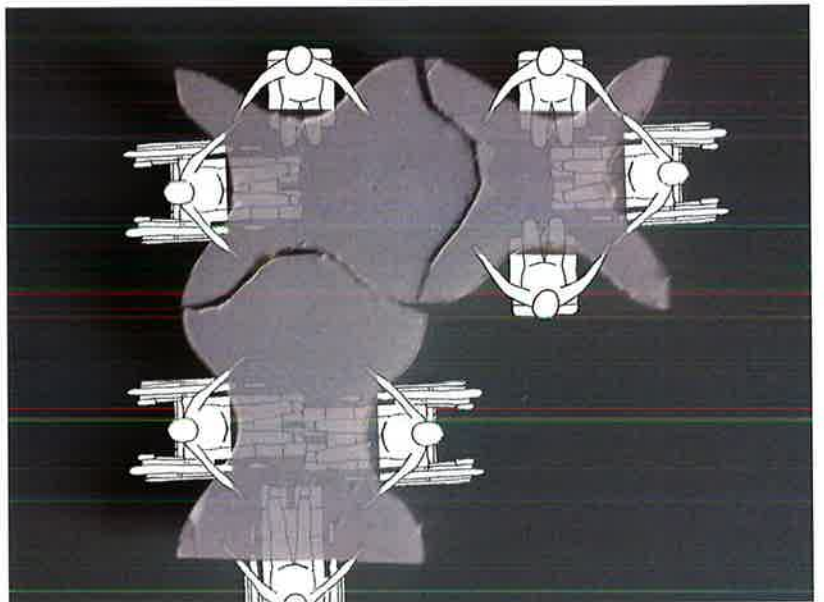

Afb. 65: Organische vormen variant 1, vormstudie.

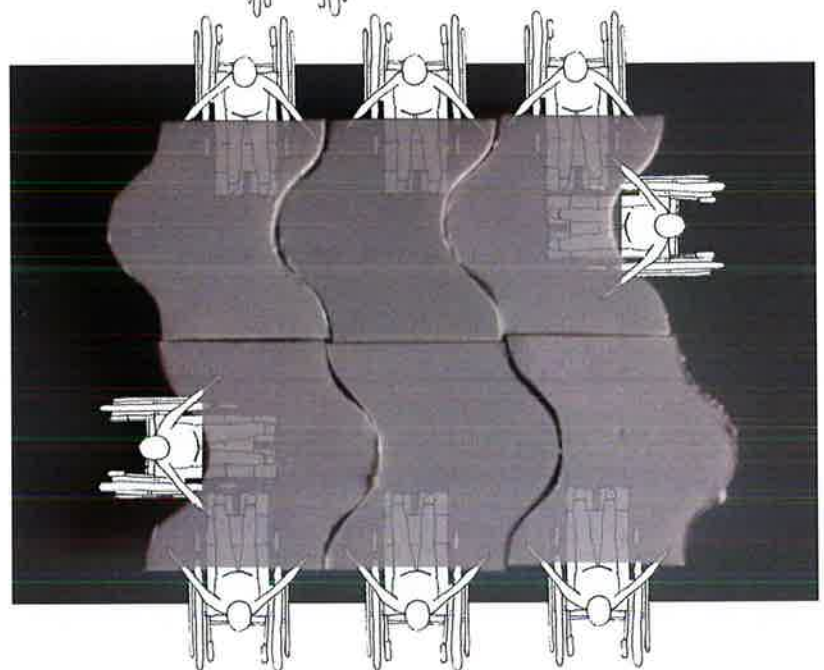

Afb. 66: Organische vormen variant 2, vormstudie.

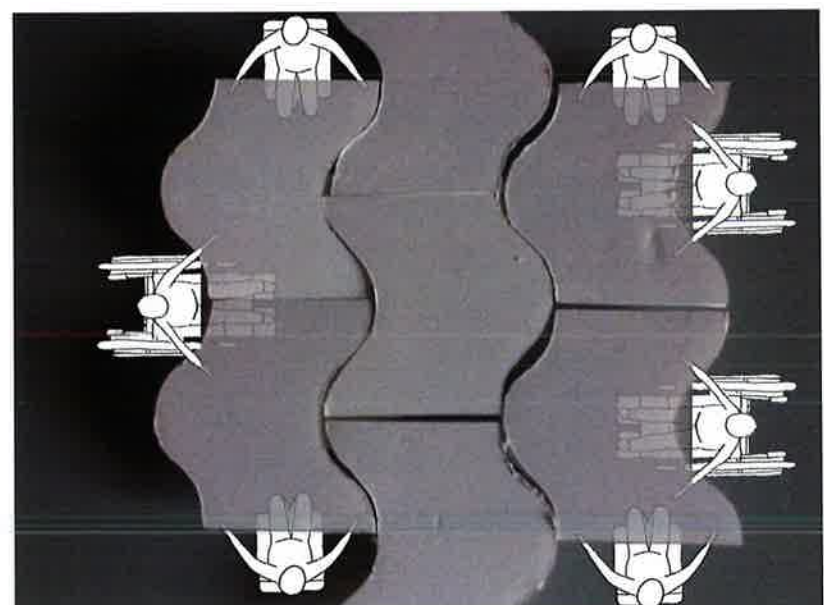

Afb. 67: Organische vormen variant 3, vormstudie.

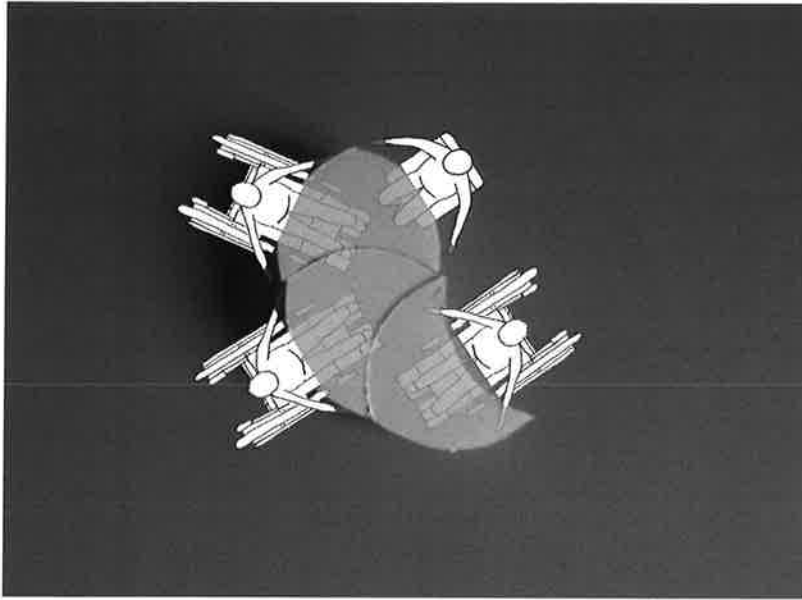

Afb. 68: Organische vormen variant 4, vormstudie.

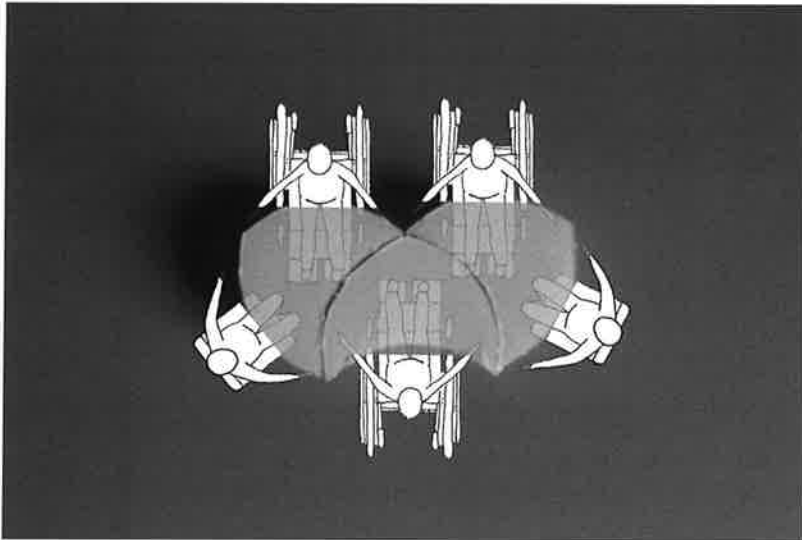

Afb. 69: Organische vormen variant 5, vormstudie.

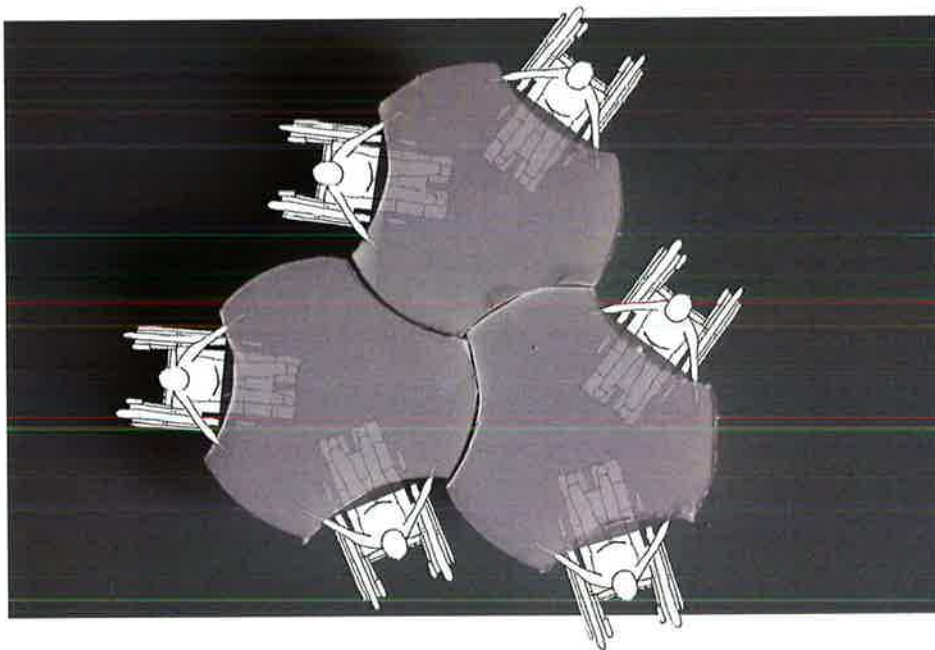

Afb. 70: Cirkelvormig variant 1, vormstudie.

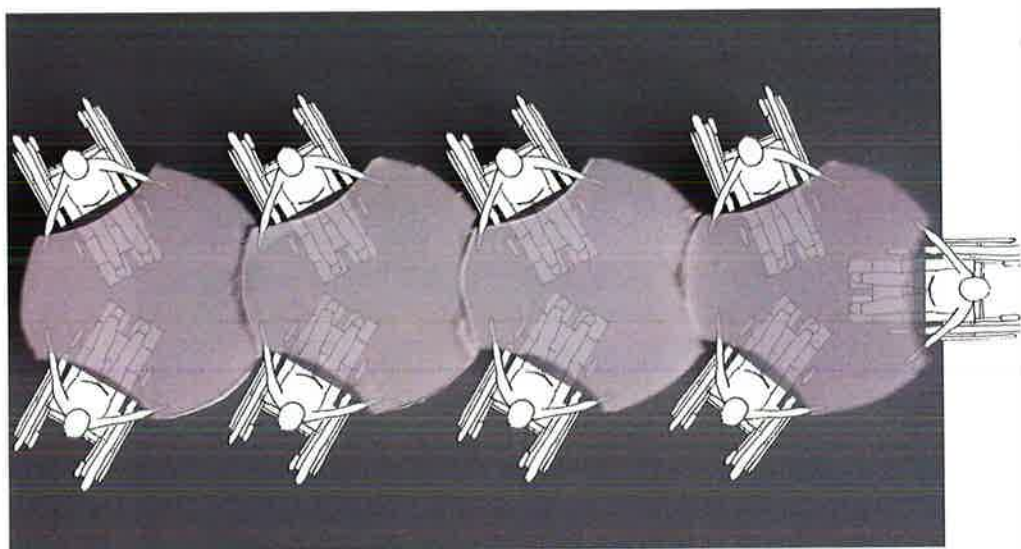

Afb. 71: Cirkelvormig variant 2, vormstudie.

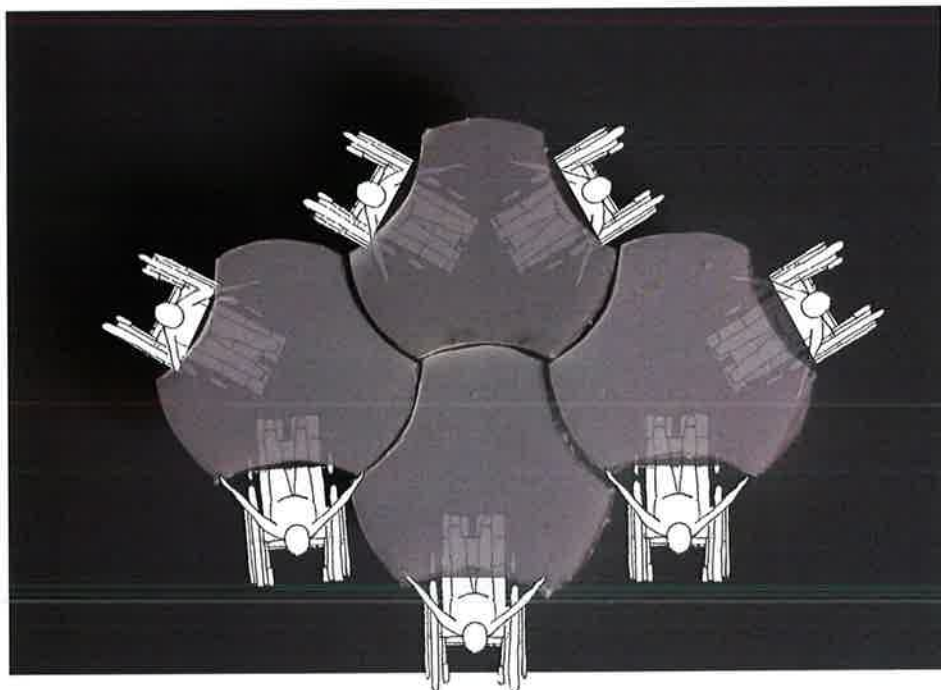

Afb. 72: Cirkelvormig variant 3, vormstudie.

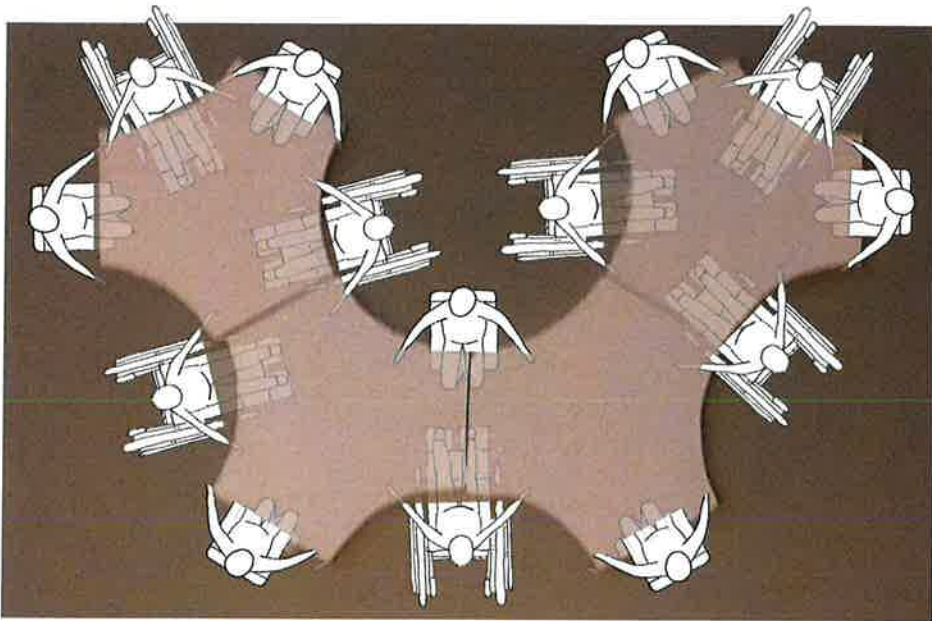

Afb. 73: Cirkelvorm bijgewerkt variant 1, vormstudie.

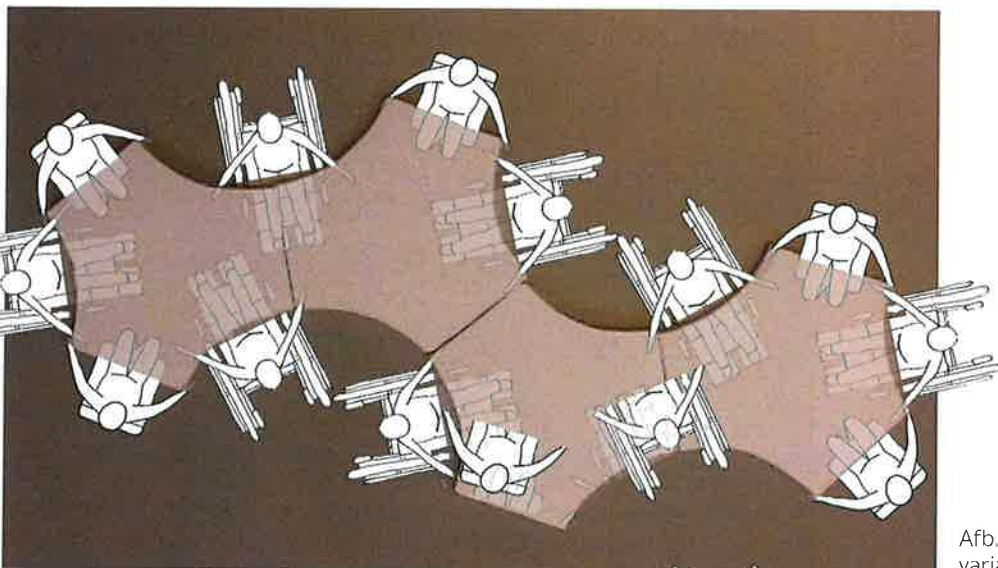

Afb. 74: Cirkelvorm bijgewerkt variant 2, vormstudie.

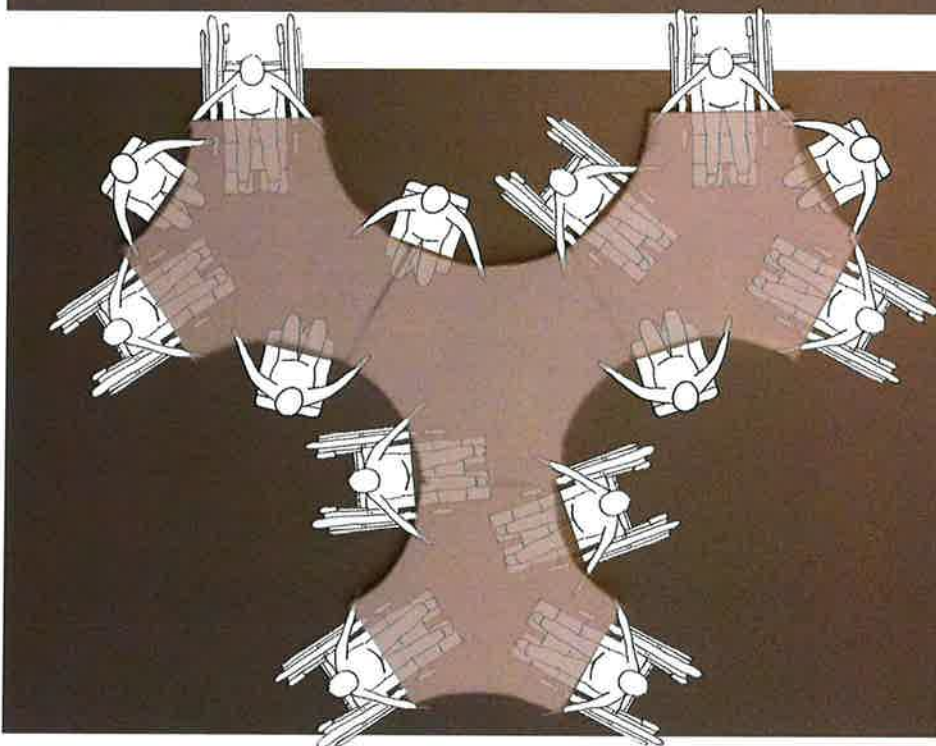

Afb. 75: Cirkelvorm bijgewerkt variant 3, vormstudie.

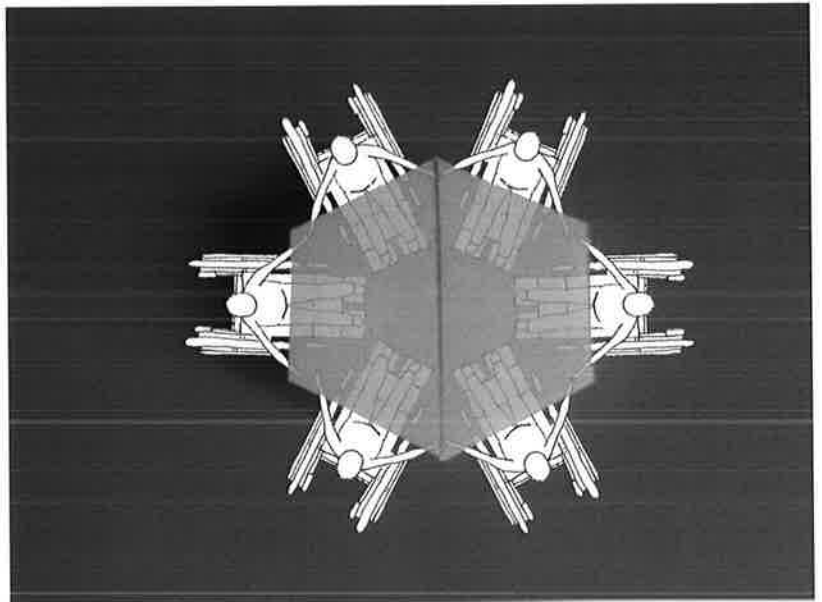

Afb. 76: Trapezium variant 1, vormstudie.

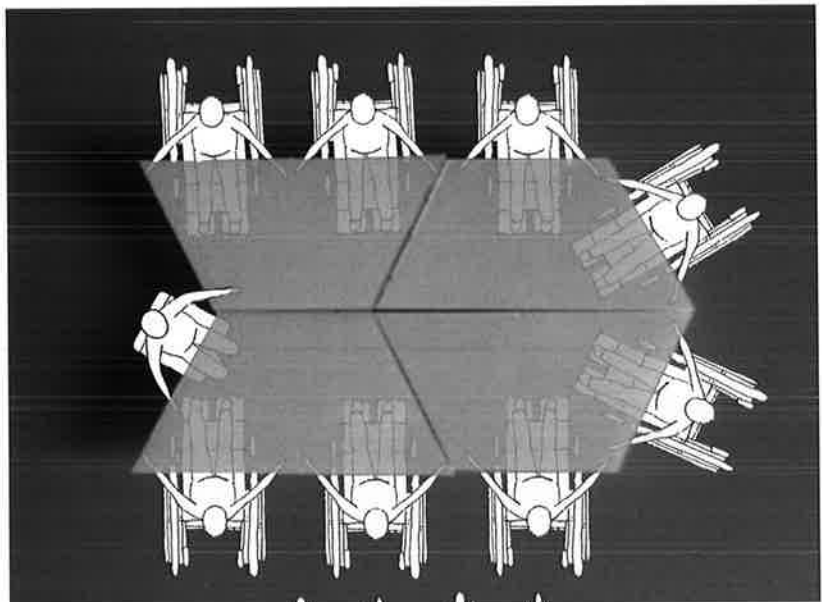

Afb. 77: Trapezium variant 2, vormstudie.

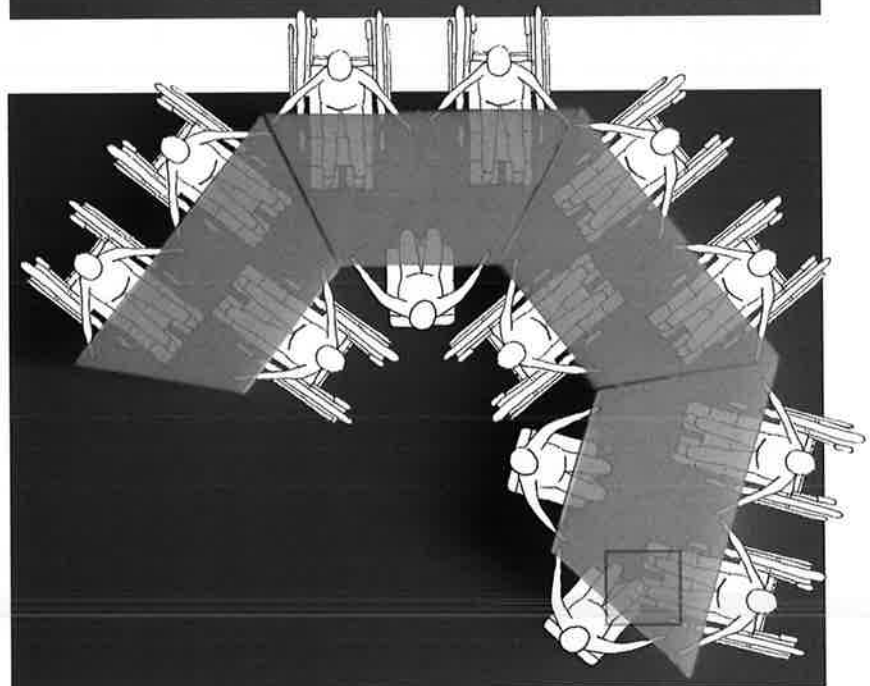

Afb. 78: Trapezium variant 3, scherpe hoek geeft conflict met de voeten, vormstudie.

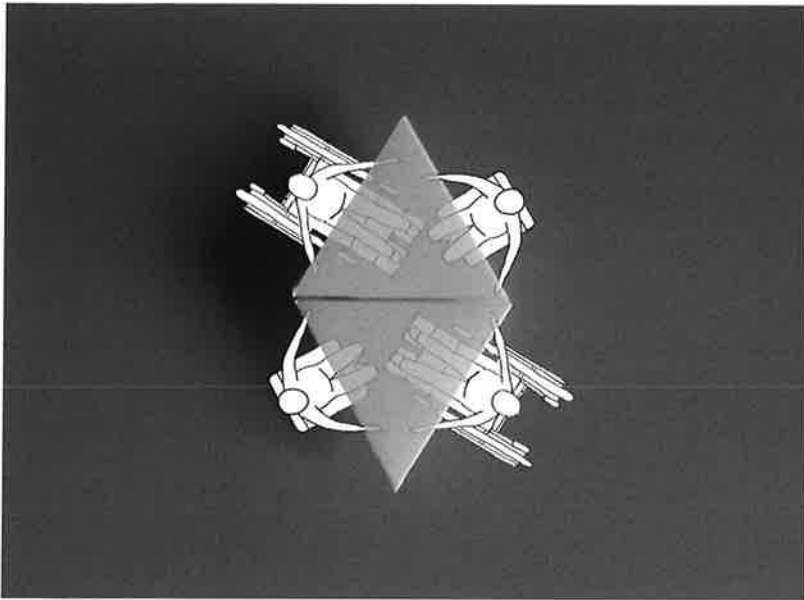

Afb. 79: Driehoek variant 1, vormstudie.

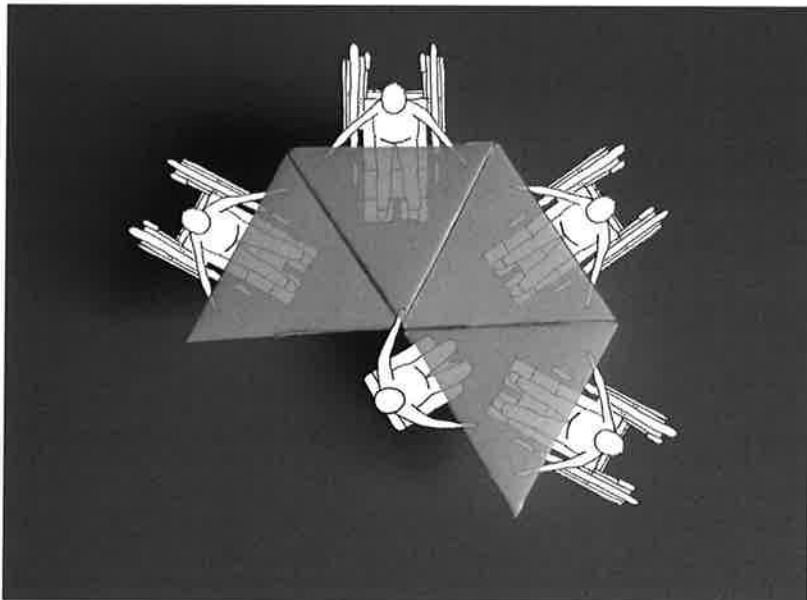

Afb. 80: Driehoek variant 2, vormstudie.

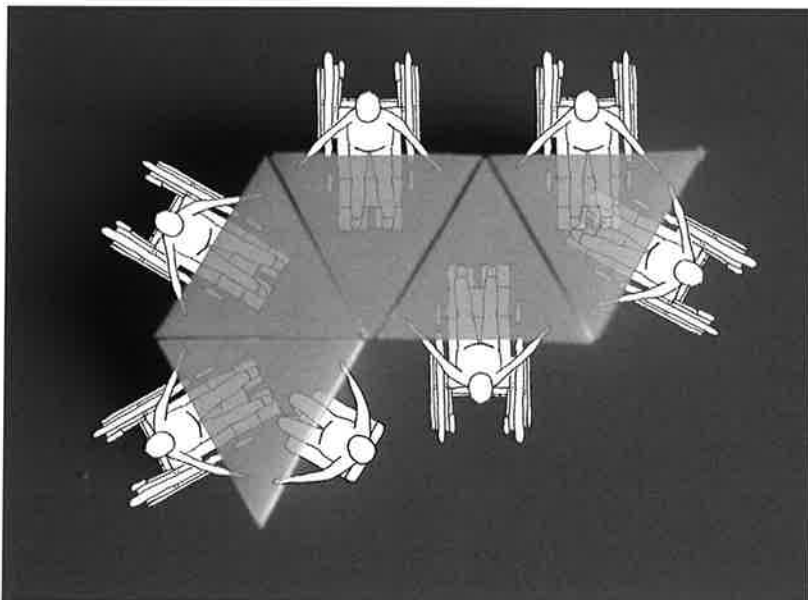

Afb. 81: Driehoek variant 3, vormstudie.

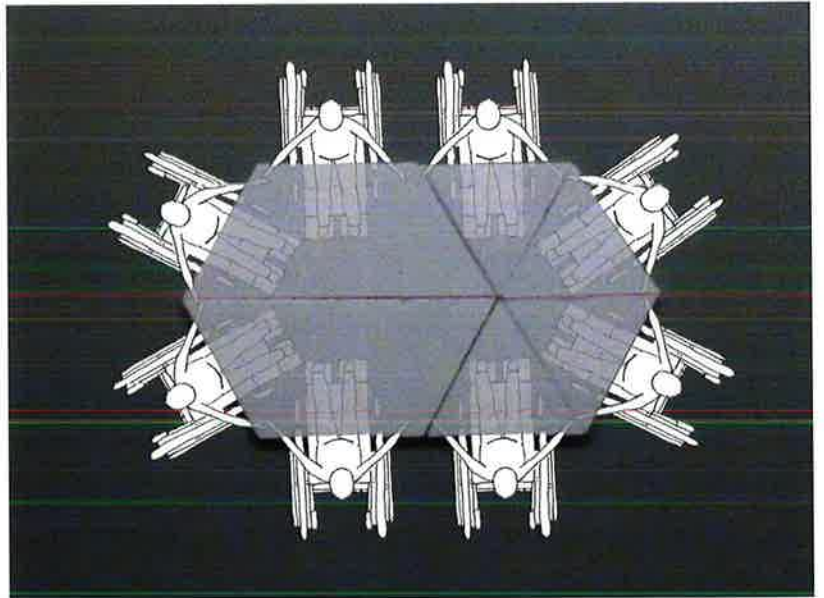

Afb. 82: Combinatie driehoek en trapezium variant 1, vormstudie.

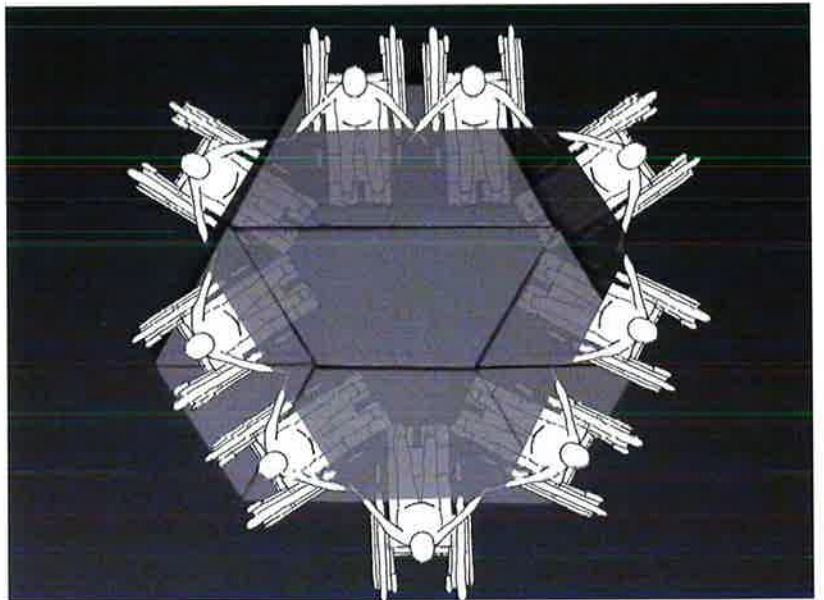

Afb. 83: Combinatie driehoek en trapezium variant 2, vormstudie.

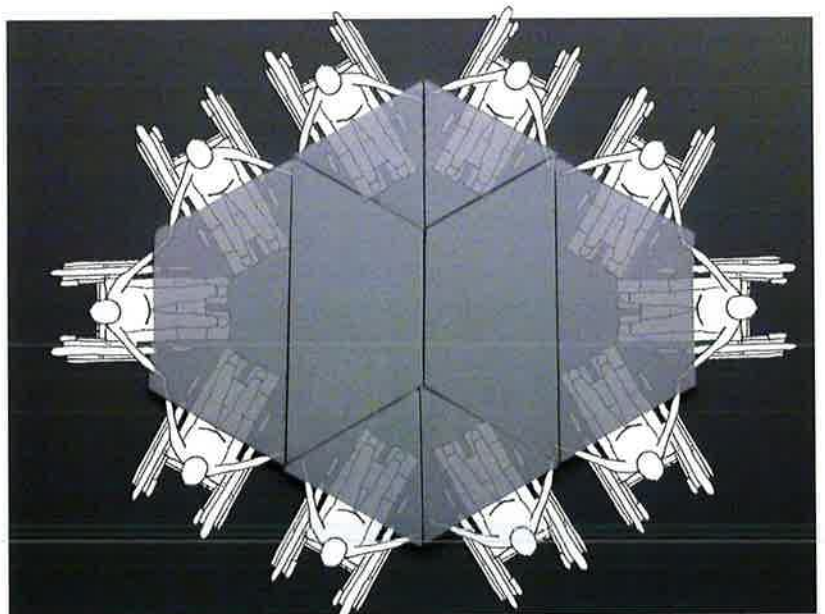

Afb. 84: Combinatie driehoek en trapezium variant 3, vormstudie.

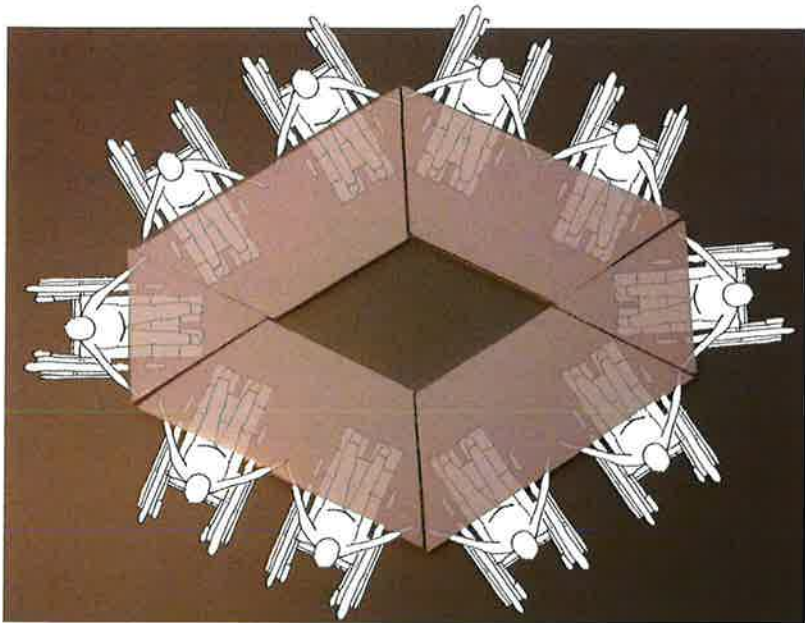

Afb. 85. Combinatie driehoek en trapezium variant 4, vormstudie.

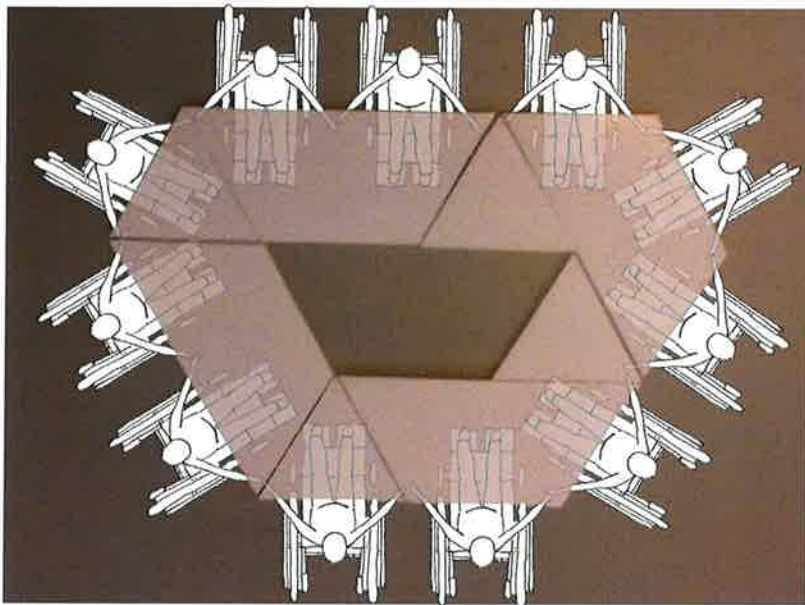

Afb. 86: Combinatie driehoek en trapezium variant 5, vormstudie.

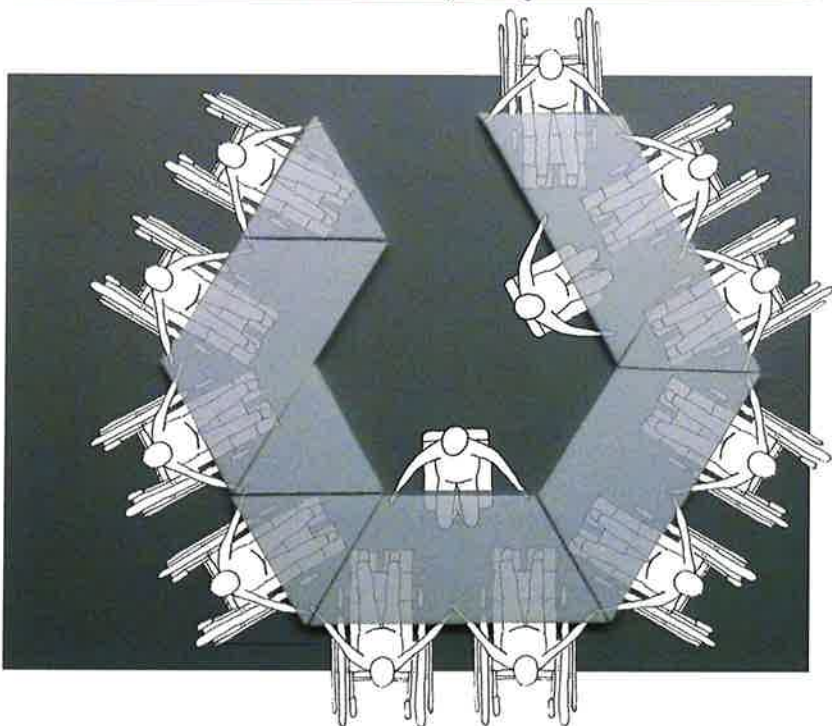

Afb. 87: Combinatie driehoek en trapezium variant 6, vormstudie.

Zoals te zien is in de voorgaande afbeeldingen, komen de gelijkzijdige driehoek en het trapezium als meest interessante vormen naar voren. Door deze twee vormen te combineren (Afb. 82-87) breiden de mogelijkheden voor het trapezium uit. Het trapezium bestaat uit exact drie gelijkzijdige driehoeken. Het voordeel hiervan is dat bij grote tafels, ik denk bijvoorbeeld aan een verjaardagsfeest, de schikking sneller en efficiënter kan gebeuren dan enkel met de driehoeken. Een ander voordeel is dat er dan minder tafelpoten in de weg staan.

De driehoek biedt dan weer als voordeel dat er bij herschikking geen grote veranderingen nodig zijn. Wanneer één iemand wil verplaatsen, kan dit door één driehoek ergens anders bij te voegen. Bij een vierkante of rechthoekige tafel, verplaatst men meteen twee tot vier personen. Met de driehoek kan dit individueel gebeuren.

5.3 Plaats inname

Na de vormstudie moet ik de juiste grootte bepalen van het blad. Hieronder (Afb. 88) zijn verschillende maten te zien. Een driehoek van 85 cm aan iedere zijde is niet voldoende. De rolstoel zal maar net tussen de tafelpoten kunnen.

Tussen de volgende van 90 cm zal de rolstoel wel passen, maar naar het einde toe is te zien dat deze met zijn voeten net onderin past. Zoals in de trapezium zou het kunnen dat de voeten nog een obstakel kunnen vormen.

Afb. 88: Verschillende maten voor de toegankelijkheid van de rolstoel.

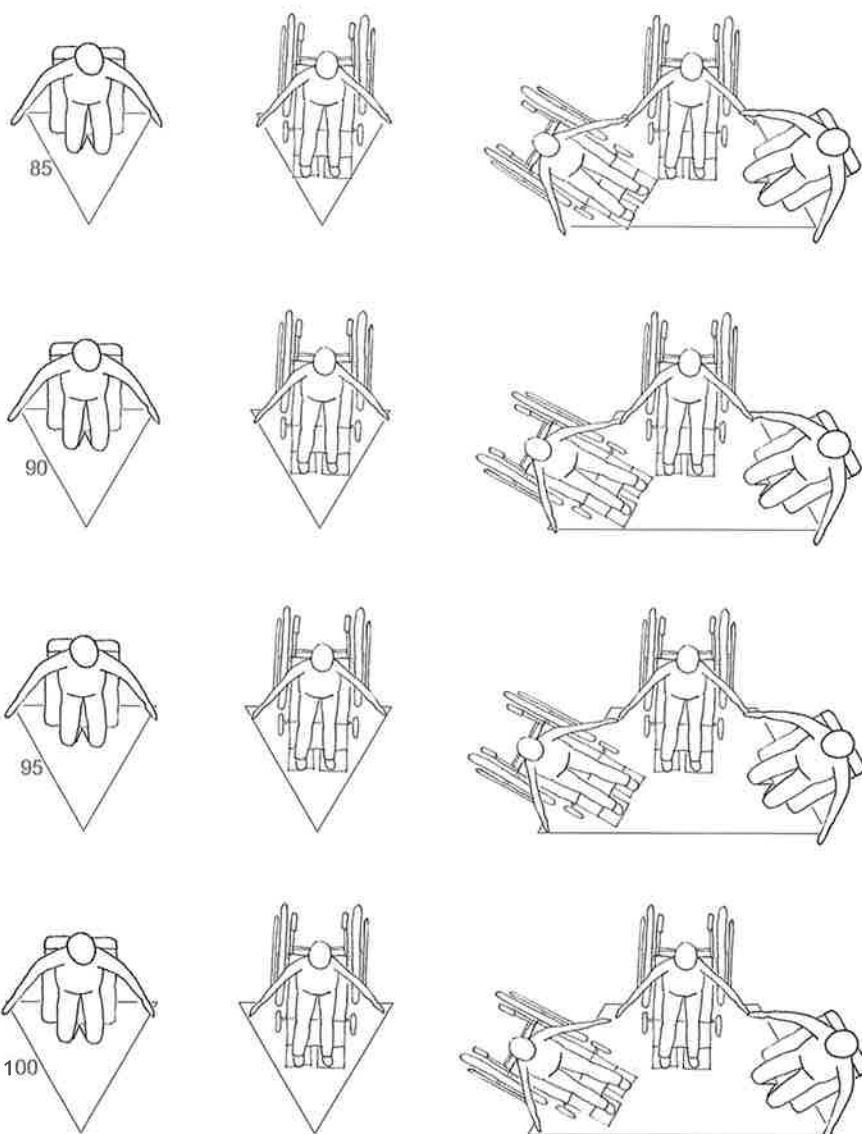



























Wanneer de driehoek vergroot naar 95 cm, zullen de voeten geen obstakel meer vormen en is er in de breedte voldoende zitruimte voor rolstoelen.













Nog een maatje groter kan ook van toepassing zijn, dit geeft nog meer comfort. Het gaat enkel nadeliger zijn voor de plaatsinname.

Hieruit kan ik concluderen dat de driehoek van 95 cm aan iedere zijde een comfortabele en gangbare maat is voor een persoon die in de rolstoel zit. Dit wil zeggen dat de lange zijde van de trapezium een lengte heeft van 190 cm.











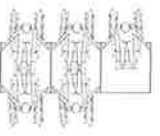
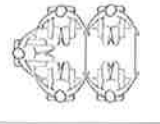
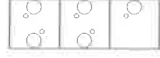
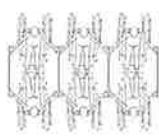
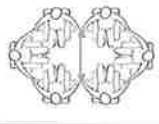

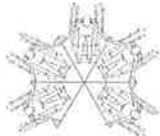
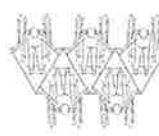

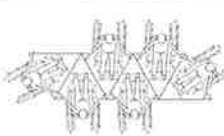
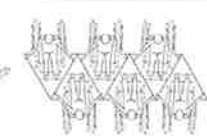
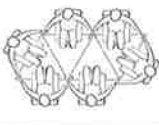

Oppervlakteschema
1:50

		1 persoon	2 personen	3 personen	4 personen	
<p>Vierkant</p> 	Rolstoel	 Tafel Opp: 0,81 m ² Totale Opp: 1,28 m ²	 Tafel Opp: 0,81 m ² Totale Opp: 1,75 m ²	 Tafel Opp: 1,62 m ² Totale Opp: 3,11 m ²	 Tafel Opp: 1,62 m ² Totale Opp: 3,66 m ²	
	Gewone stoel Voor minder plaatsinnemende activiteiten, bv. kaarten	 Tafel Opp: 0,81 m ² Totale Opp: 1,37 m ²	 Tafel Opp: 0,81 m ² Totale Opp: 1,38 m ²	 Totale Opp: 1,45 m ²	 Tafel Opp: 0,81 m ² Totale Opp: 1,9 m ²	 Tafel Opp: 0,81 m ² Totale Opp: 2,19 m ²
	Tafelschikking	 Tafel Opp: 0,81 m ²	 Tafel Opp: 0,81 m ²	 Tafel Opp: 1,62 m ²	 Tafel Opp: 1,62 m ²	

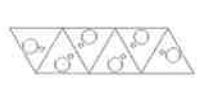
		1 persoon	2 personen	3 personen	4 personen
<p>Driehoek</p> 	Rolstoel	 Tafel Opp: 0,39 m ² Totale Opp: 0,89 m ²	 Tafel Opp: 0,78 m ² Totale Opp: 1,78 m ²	 Tafel Opp: 1,17 m ² Totale Opp: 2,79 m ²	 Tafel Opp: 1,56 m ² Totale Opp: 4,19 m ²
	Gewone stoel Voor minder plaatsinnemende activiteiten, bv. kaarten	 Tafel Opp: 0,39 m ² Totale Opp: 0,71 m ²	 Tafel Opp: 0,39 m ² Totale Opp: 1,02 m ²	 Tafel Opp: 0,78 m ² Totale Opp: 1,91 m ²	 Tafel Opp: 0,78 m ² Totale Opp: 2,3 m ²
	Tafelschikking	 Tafel Opp: 0,39 m ²	 Tafel Opp: 0,78 m ²	 Tafel Opp: 1,17 m ²	 Tafel Opp: 1,56 m ²

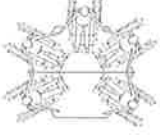
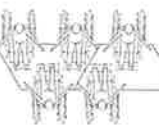
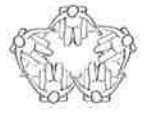
		1 persoon	2 personen	3 personen	4 personen
<p>Trapezium</p> 	Rolstoel	 Tafel Opp: 1,17 m ² Totale Opp: 1,65 m ²	 Tafel Opp: 1,17 m ² Totale Opp: 2,12 m ²	 Totale Opp: 2,31 m ²	 Tafel Opp: 1,17 m ² Totale Opp: 2,21 m ²
	Gewone stoel Voor minder plaatsinnemende activiteiten, bv. kaarten	 Tafel Opp: 1,17 m ² Totale Opp: 1,5 m ²	 Tafel Opp: 1,17 m ² Totale Opp: 1,97 m ²	 Totale Opp: 2,03 m ²	 Tafel Opp: 1,17 m ² Totale Opp: 2,29 m ²
	Tafelschikking	 Tafel Opp: 1,17 m ²	 Tafel Opp: 1,17 m ²	 Tafel Opp: 1,17 m ²	 Tafel Opp: 1,17 m ²

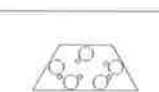
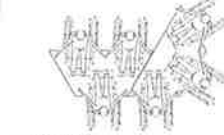
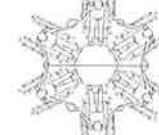
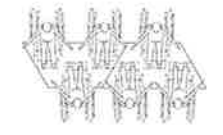
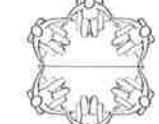
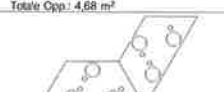
EDUCATIONAL VERSION

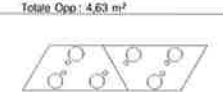
<p>5 personen</p>  <p>Tafel Opp: 2,43 m² Totale Opp: 5,58 m²</p>  <p>Tafel Opp: 1,62 m² Totale Opp: 3,8 m²</p>  <p>Tafel Opp: 2,43 m²</p>	<p>6 personen</p>  <p>Tafel Opp: 2,35 m² Totale Opp: 6,6 m²</p>  <p>Tafel Opp: 1,56 m² Totale Opp: 4,04 m²</p>  <p>Tafel Opp: 2,35 m²</p>
<p>5 personen</p>    <p>Totale Opp: 5,88 m² Totale Opp: 4,77 m²</p>  <p>Tafel Opp: 1,62 m² Totale Opp: 3,8 m²</p>   	<p>6 personen</p>     <p>Tafel Opp: 2,35 m² Totale Opp: 6,6 m² Totale Opp: 6,5 m² Totale Opp: 5,88 m² Totale Opp: 5,67 m²</p>  <p>Tafel Opp: 1,56 m² Totale Opp: 4,04 m²</p>    <p>Tafel Opp: 2,35 m²</p>
<p>5 personen</p>    <p>Totale Opp: 5,61 m² Totale Opp: 5,11 m²</p>  <p>Tafel Opp: 1,62 m² Totale Opp: 3,8 m²</p>   	<p>6 personen</p>    <p>Tafel Opp: 2,35 m² Totale Opp: 6,07 m² Totale Opp: 6,5 m² Totale Opp: 5,67 m²</p>  <p>Tafel Opp: 1,56 m² Totale Opp: 4,04 m²</p>    <p>Tafel Opp: 2,35 m²</p>

In het oppervlakteschema op de vorige pagina is te zien hoe men de vormen per aantal personen kan schikken. De driehoek en het trapezium zijn als nieuwe vorm vergeleken met de vierkante vorm 90x90 cm die veelvuldig terugkomt in de verschillende woonzorgcentra. Het valt al meteen op dat de driehoeken en de trapezia meer variaties toelaten dan de vierkanten. In de tekening is ook te zien dat de vierkante tafels eigenlijk niet groot genoeg zijn om twee rolstoelen comfortabel tegenover elkaar te plaatsen. Er is onderscheid gemaakt tussen de rolstoel, de gewone stoel om kleinere activiteiten te doen en de tafelschikking voor de maaltijden. Bij de rolstoel moet men rekening houden dat achter de tafel voldoende plaats is om te draaien. De circulatieruimte die hiervoor nodig is, is een diameter van 150 cm. Een gewone stoel moet tot 70 cm achteruit of deels opzij kunnen schuiven.

Van iedere vorm is de oppervlakte van de tafels berekend en de oppervlakte van de totale plaatsinname, dit wil zeggen met stoelen en rolstoelen inbegrepen. Deze cijfers zijn in een tabel samengebracht in bijlage 7. Er zijn maar kleine verschillen te zien tussen de resultaten van de verschillende tafels. De driehoek zou over de volledige lijn het meest plaatsbesparend zijn. Het trapezium scoort het minst goed. Dat is te wijten aan de grote oppervlakte van één element waaraan al verschillende personen kunnen zitten. In de tabel van de totale plaatsinname komt het vierkant als meest plaatsbesparend uit. Dit komt door de rechte lijnigheid van de opstellingen. Ook in deze cijfers is maar een klein verschil te zien. De oppervlakten liggen dus zeer dicht bij elkaar. Toch moet men in gedachten houden dat de nieuwe vormen over een breder zitcomfort en meer beenruimte beschikken dan de vierkante tafels.













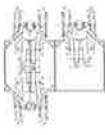
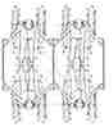







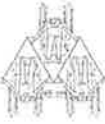



5.4 Mogelijkheden tot delen



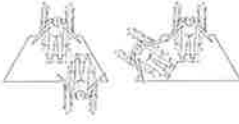

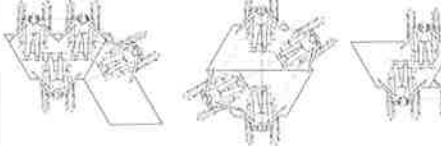





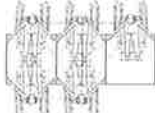
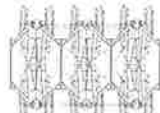
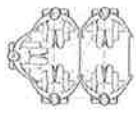
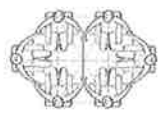

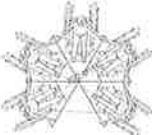
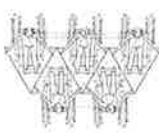
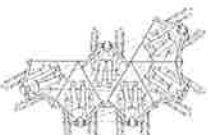
Het communicatieschema op de volgende pagina maakt duidelijk hoe personen kunnen communiceren met anderen aan dezelfde tafel. De stippelijnen verbinden iedereen met elkaar en geven in kleur de communicatiemogelijkheden aan. De afstand is op een maximum gesteld van 200 cm. Wanneer de afstand groter is, zal het moeilijk zijn om nog op een degelijke manier met elkaar in contact te staan. Dit is met een rode kleur aangeduid. Wanneer de afstand minder dan 200 cm is, is de lijn groen. Als de afstand minder dan 200 cm is, maar men zit naast elkaar, dan is de lijn in het oranje gekleurd. De reden hiervoor is, wat ik uit de literatuurstudie geleerd heb (p. 85), dat wanneer men naast elkaar zit er een tekort aan contact is, omdat men elkaar zonder het hoofd te draaien nooit aankijkt. Per persoon is een getal toegekend. Dit geeft aan hoeveel contacten de persoon kan leggen. Een groene lijn = 1, een oranje lijn = 0,5, een rode lijn = 0. Deze scores zijn in tabel weergegeven in bijlage 8.

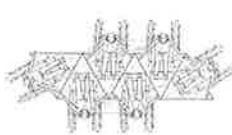
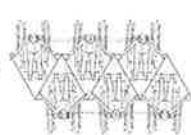
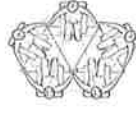
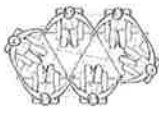
Hieruit kan ik stellen dat zowel het trapezium als de driehoekige tafels meer communicatie toelaten dan de vierkante tafels. Hierbij zit men steeds naast of tegenover elkaar. De zeshoek komt uit als de beste vorm naar sociaal contact. Hier kan men het maximum aantal contacten leggen. Dit zorgt voor hetzelfde resultaat als een ronde tafel.

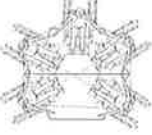
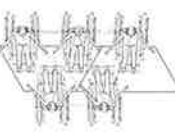
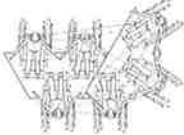
De zeshoek als tafel neemt in totaal het meeste plaats in. Het zou het beste zijn om deze vormen optimaal te gebruiken, wanneer de ruimte zich er toe leent, zodat er meer toegang is naar sociaal contact. Wanneer de ruimte kleiner is kan men in combinatie gebruik maken van de langwerpige opstellingen die minder plaats innemen. Dit is het voordeel van de grote waaier aan mogelijkheden die de twee vormen bieden.

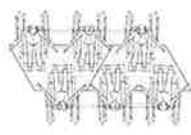
Communicatieschema
1/50

		1 persoon	2 personen	3 personen	4 personen
Vierkant 	Rolstoel 150 				
	Gewone stoel Voor minder plaatsinnemende activiteiten, bv. kaarten 				
Driehoek 	Rolstoel 150 				
	Gewone stoel Voor minder plaatsinnemende activiteiten, bv. kaarten 				
Trapezium 	Rolstoel 150 				
	Gewone stoel Voor minder plaatsinnemende activiteiten, bv. kaarten 				

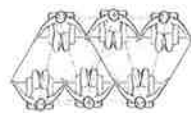
<p>5 personen</p> 	<p>6 personen</p> 
	
<p>5 personen</p>   	<p>6 personen</p>    
	
<p>5 personen</p>   	<p>6 personen</p>   
	  

5.5 Uitwerking en detailering



Afb. 89: Maquette 1 schakelen.

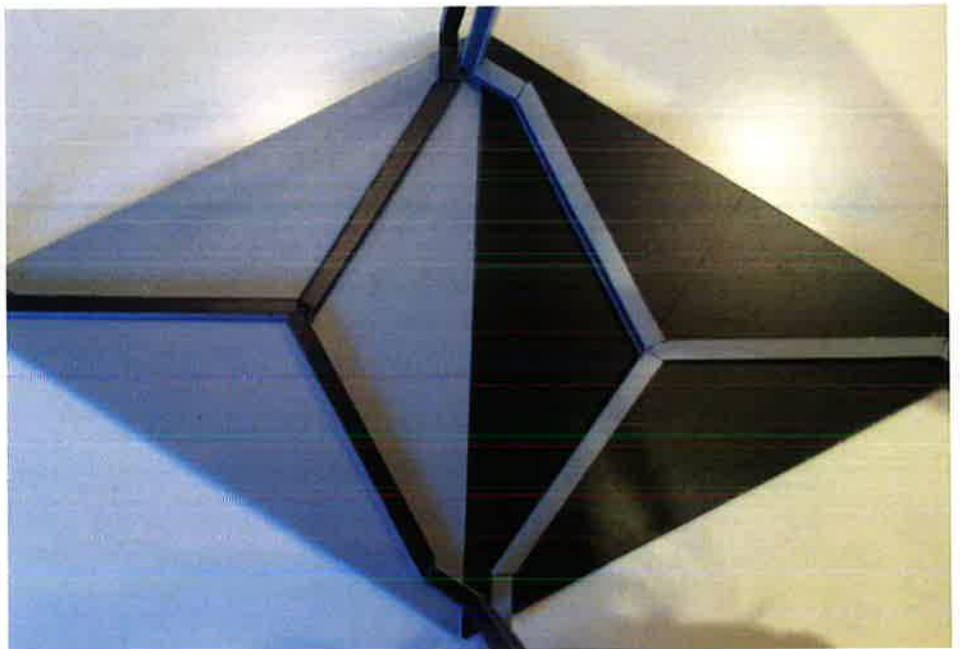

Afb. 90: Maquette 2 schakelen.



Afb. 91: Maquette 1 verbinding
onderstel.

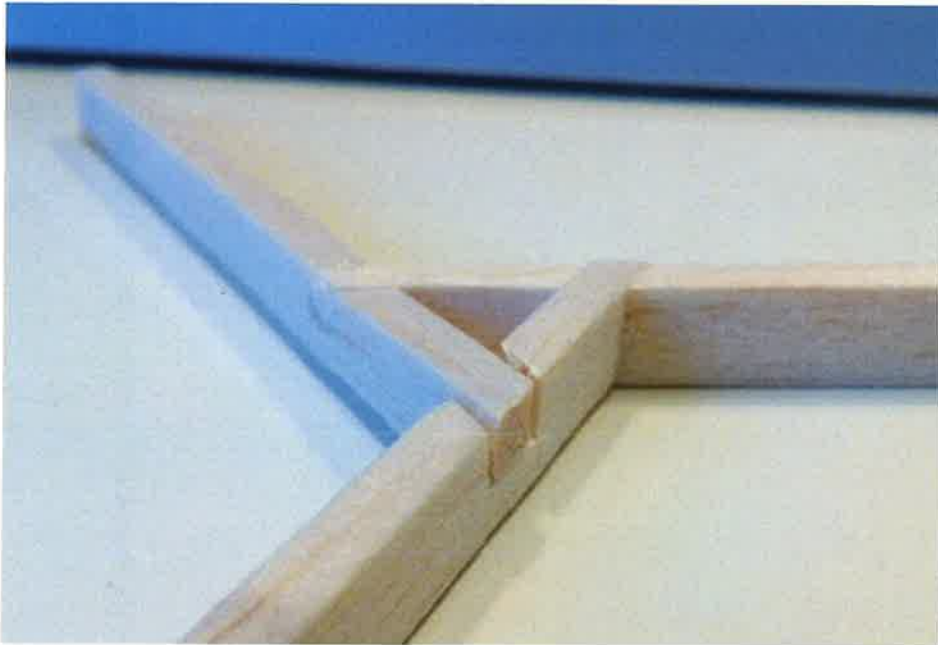

Afb. 92: Maquette 2 onderstel.



Afb. 93: Maquette 1 stapelmogelijkheid.



Afb. 94: Maquette 2 stapelmogelijkheid.



Afb. 95: Afronding hoeken in hout.



Afb. 96: Afronding hoeken uitvergroet.



Afb. 97: Maquette 1:1, test met rolstoel.



Afb. 98: Prototype 1:1, poten niet stabiel.

Afb. 99: Halfhoutse verbinding als in prototype.

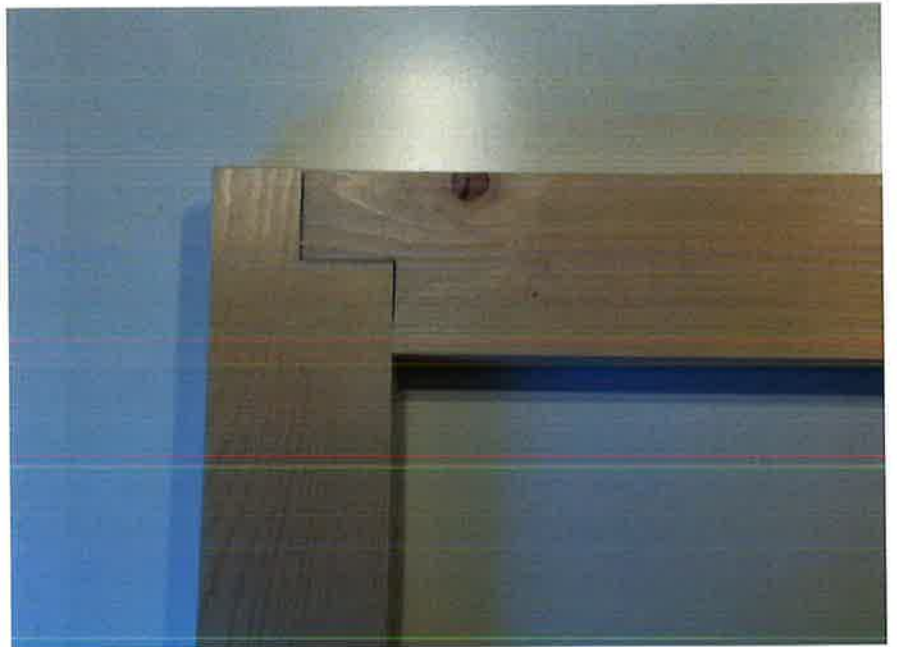

Afb. 100: Halfhoutse verbinding 1, beste optie.

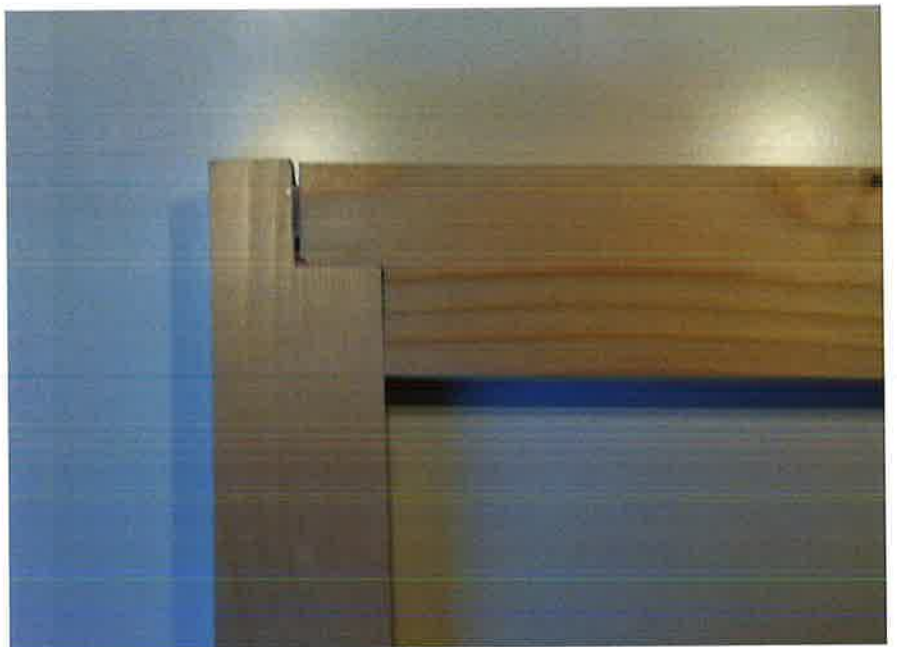

Afb. 101: Halfhoutse verbinding 2.



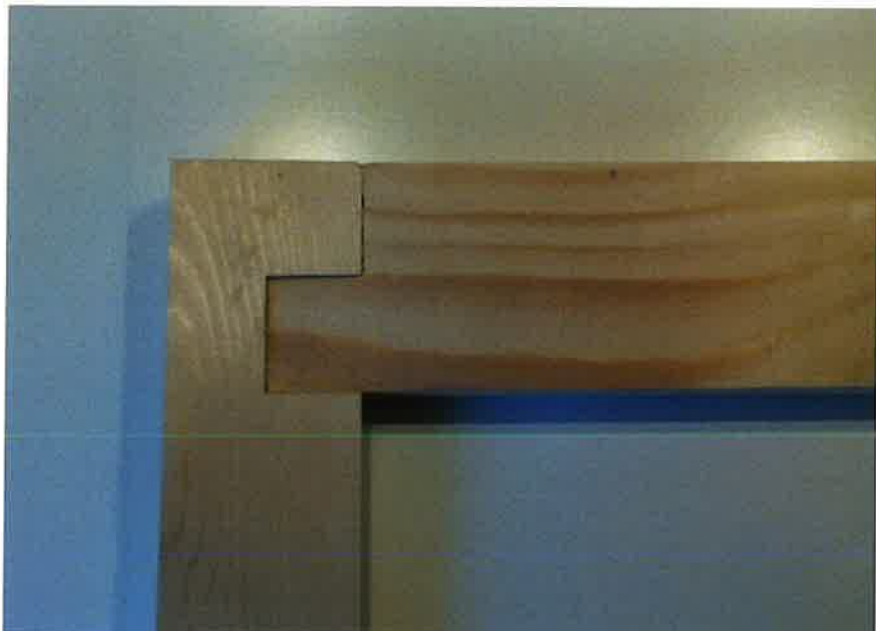

Afb. 102: Halfhoute verbinding 3.

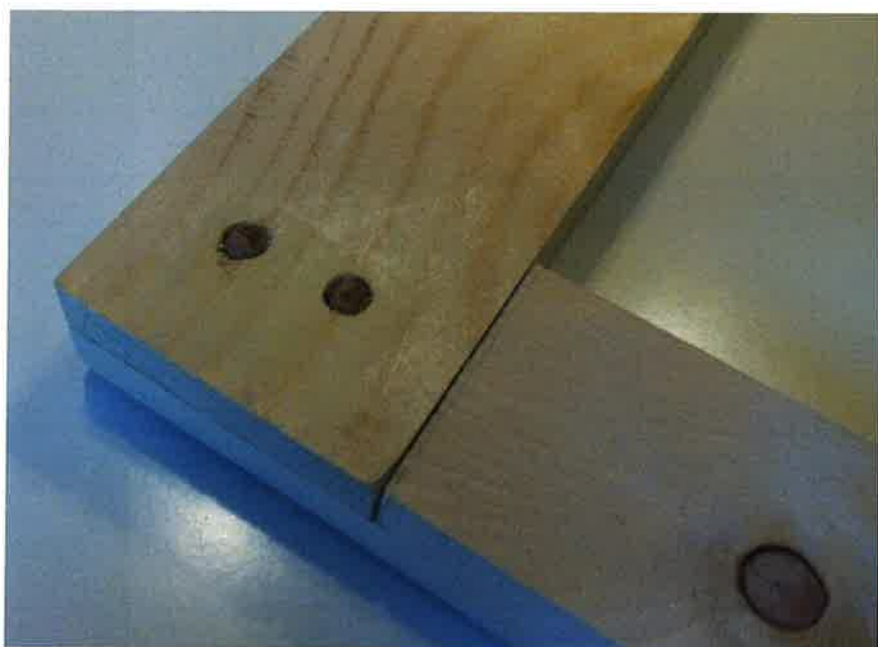

Afb. 103: Halfhoute verbinding 4.



Bovenaanzicht
1:10

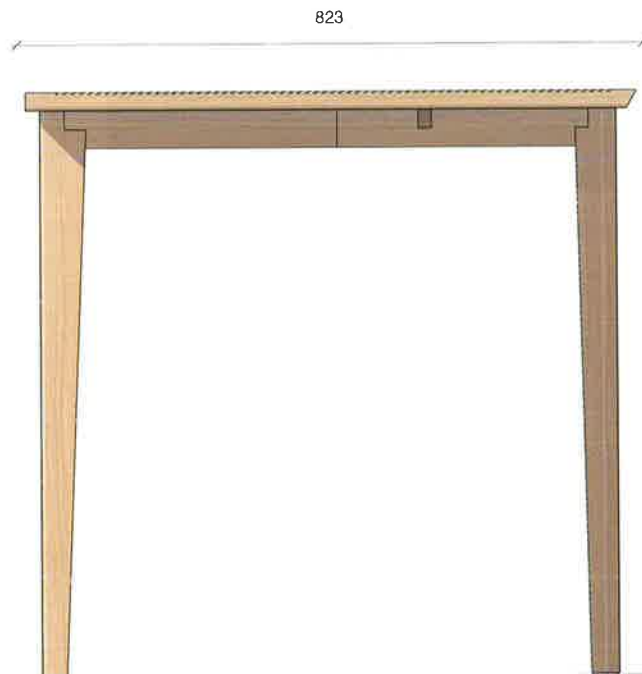

Zijaanzicht
1:10



Voorraanzicht
1:10

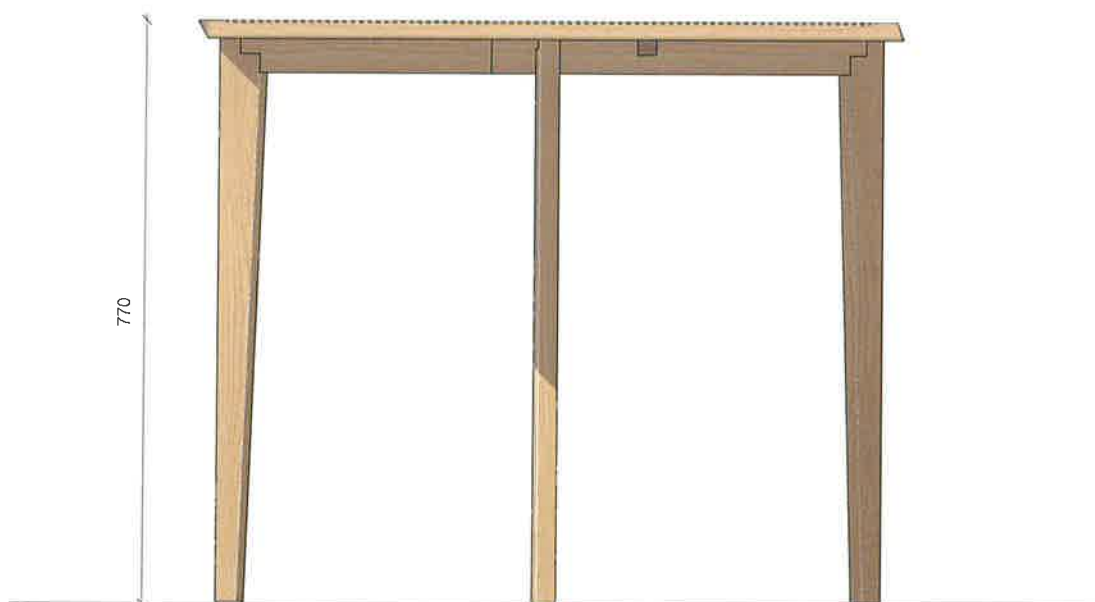

Achteraanzicht
1:10

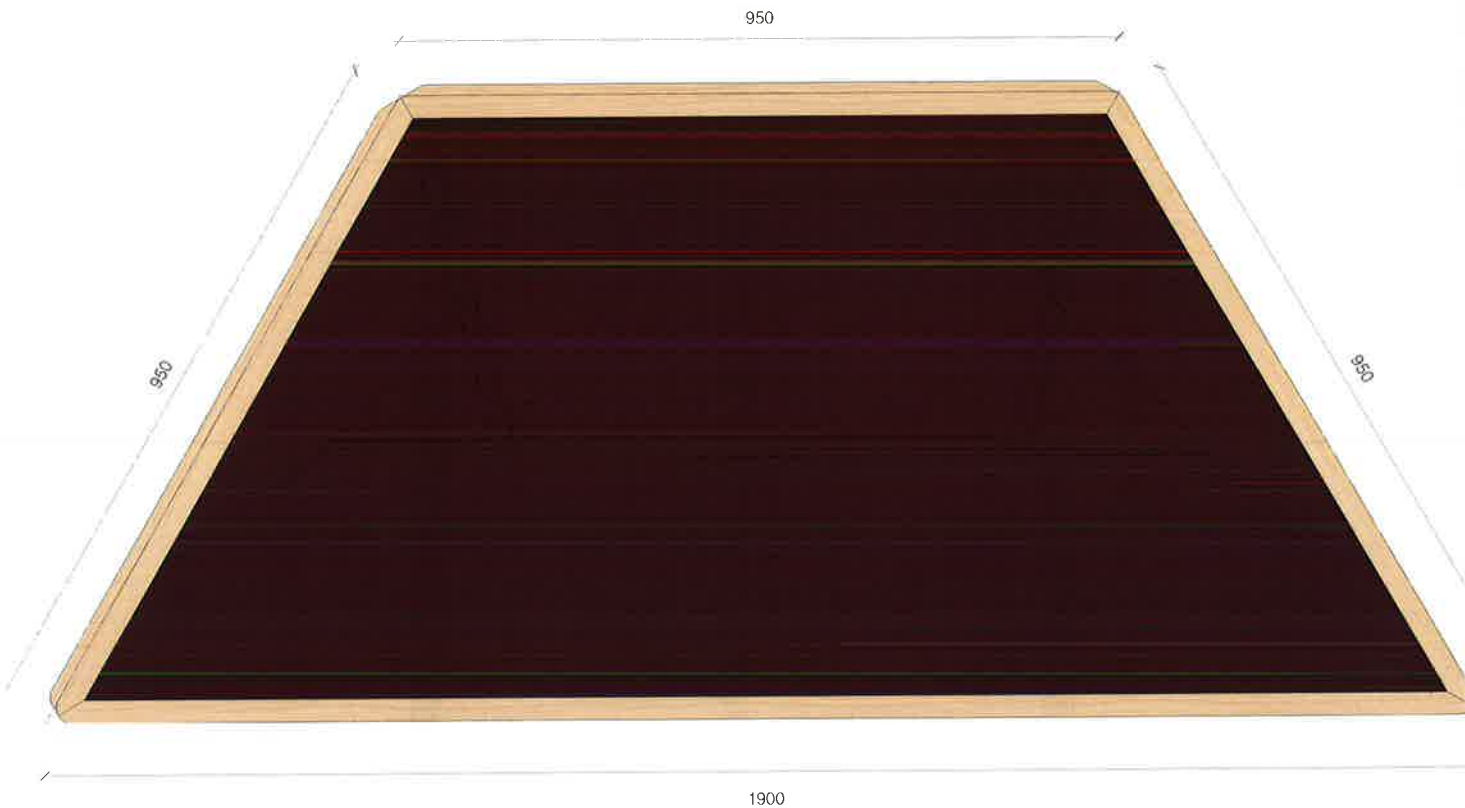

Bovenaanzicht
1:10



Zijaanzicht
1:10

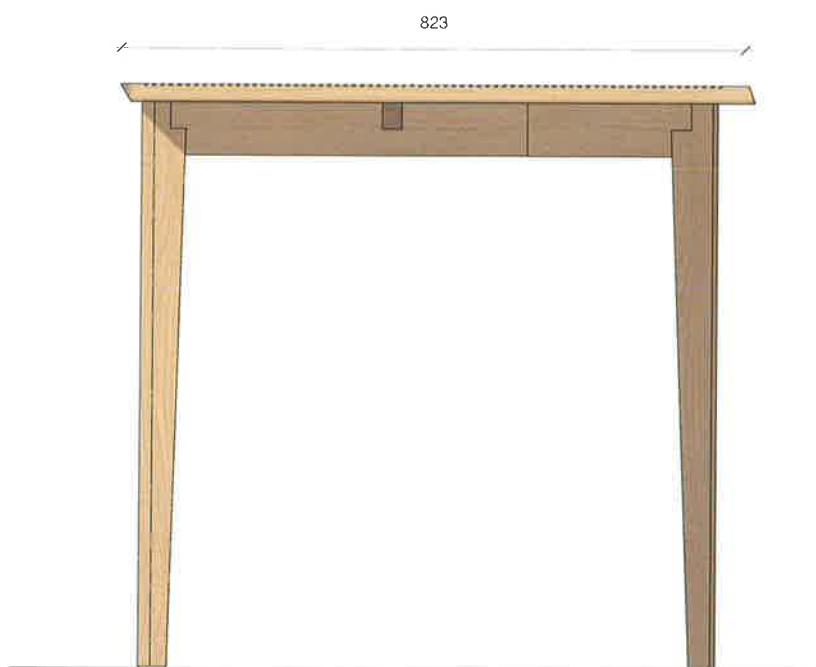

Vooraanzicht
1:10

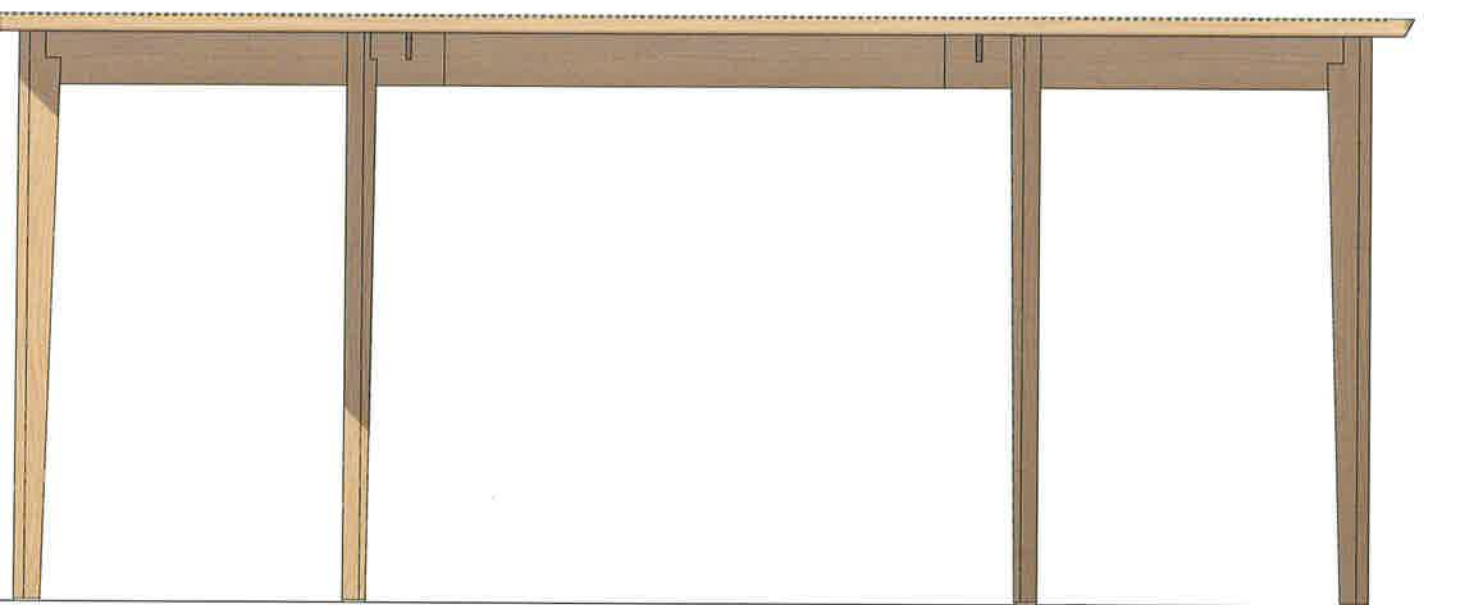

Achteraanzicht
1:10

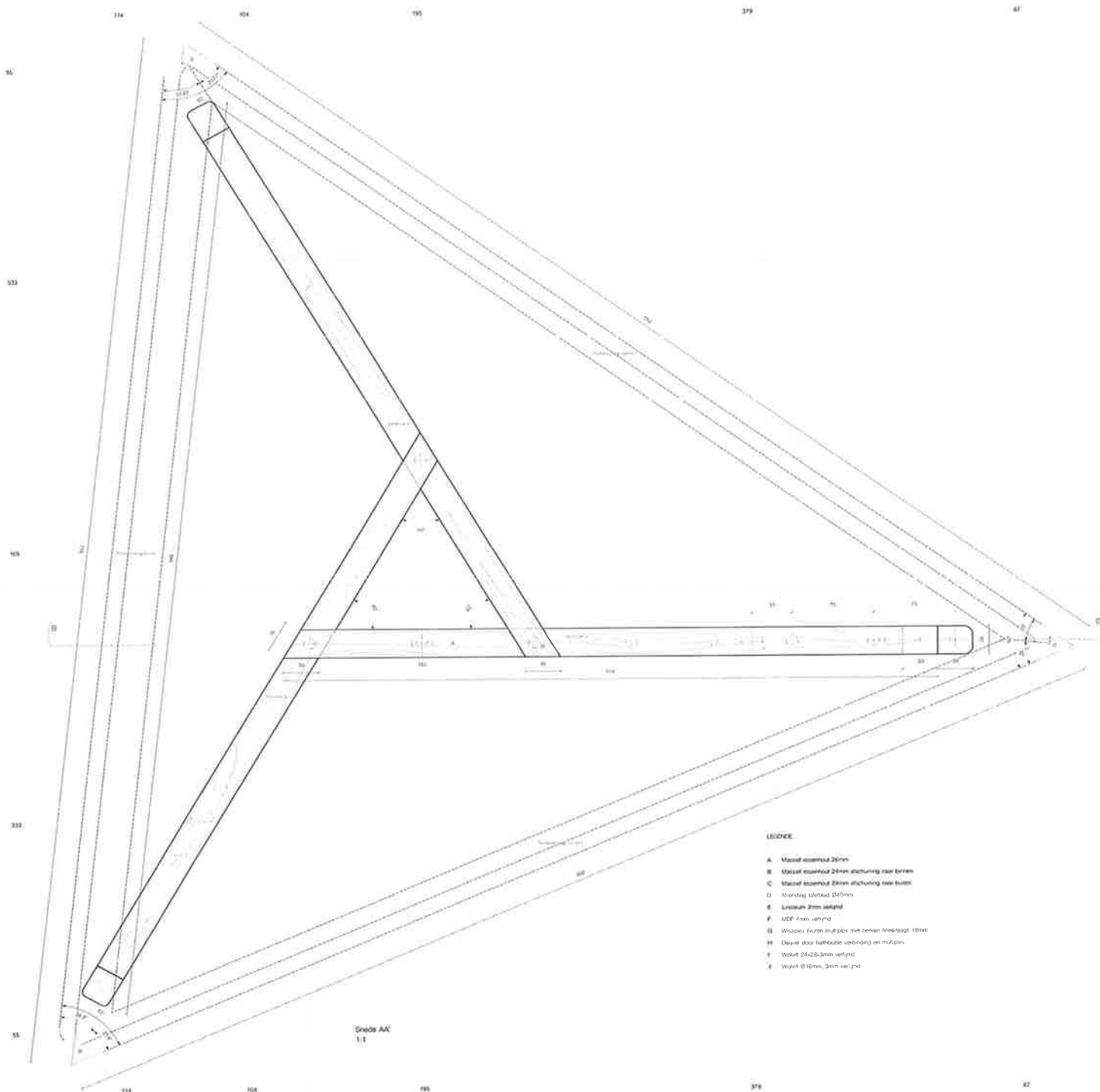

LEGEND

- A Massief massiefhout 20mm
- B Massief massiefhout 20mm afwerking cap beeren
- C Massief massiefhout 20mm afwerking raw beeren
- D Afwerking lakbead 240mm
- E Linoeun 2mm zelfad
- F MDF 4mm verfynd
- G Wispel (vorm multiplex met beeren heestag) 18mm
- H Deurt door halfbouse verbinding en multiplex
- I Wolk 24x28,3mm verfynd
- J Wolk Ø18mm, 3mm verfynd

Snede AA'
1:1

211

212

311

60

68

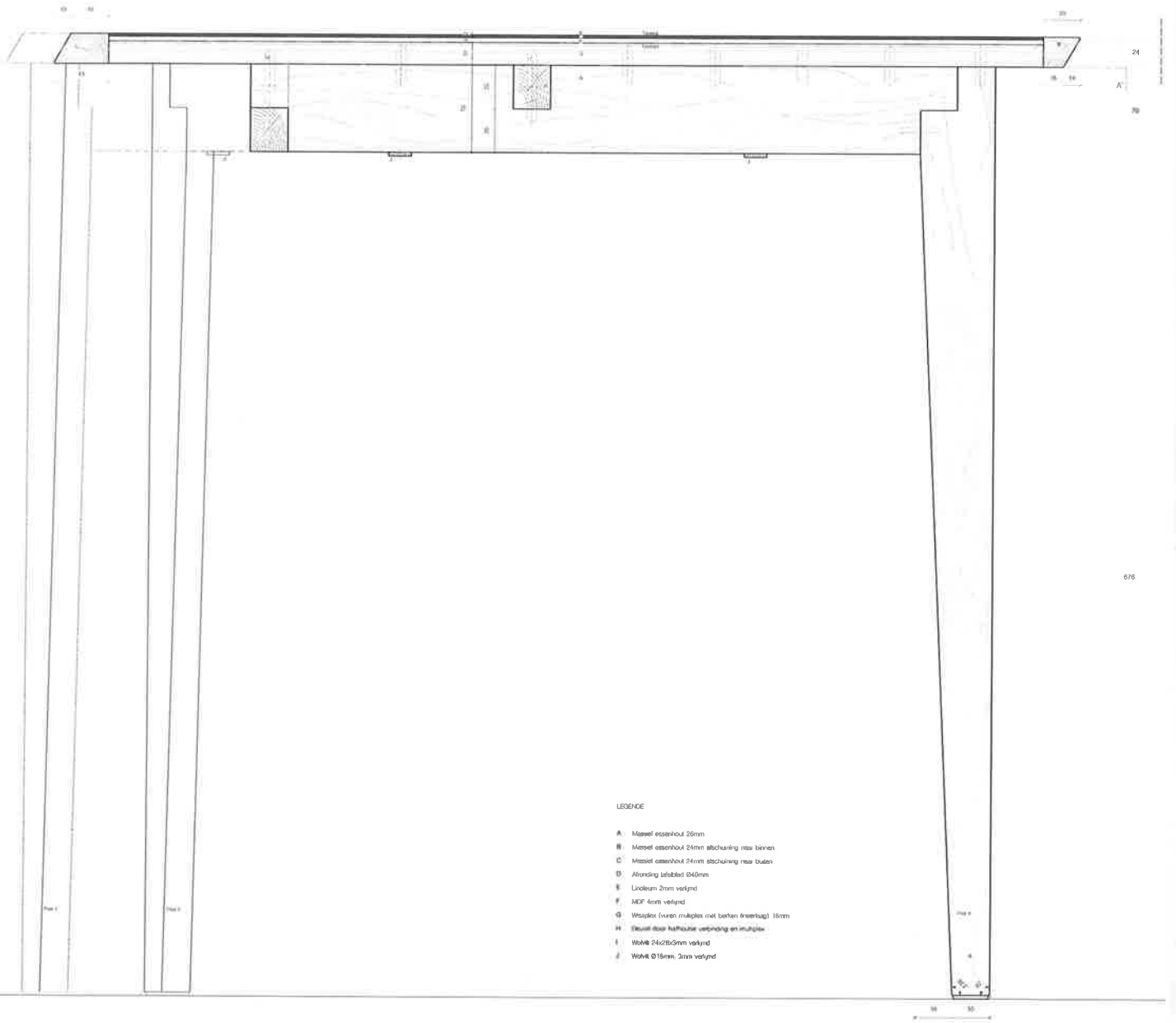

676

Snedebestek
1:1

211

210

311

60

68

L17
1A

Afb. 106: Technische plannen, schaal 1:5.

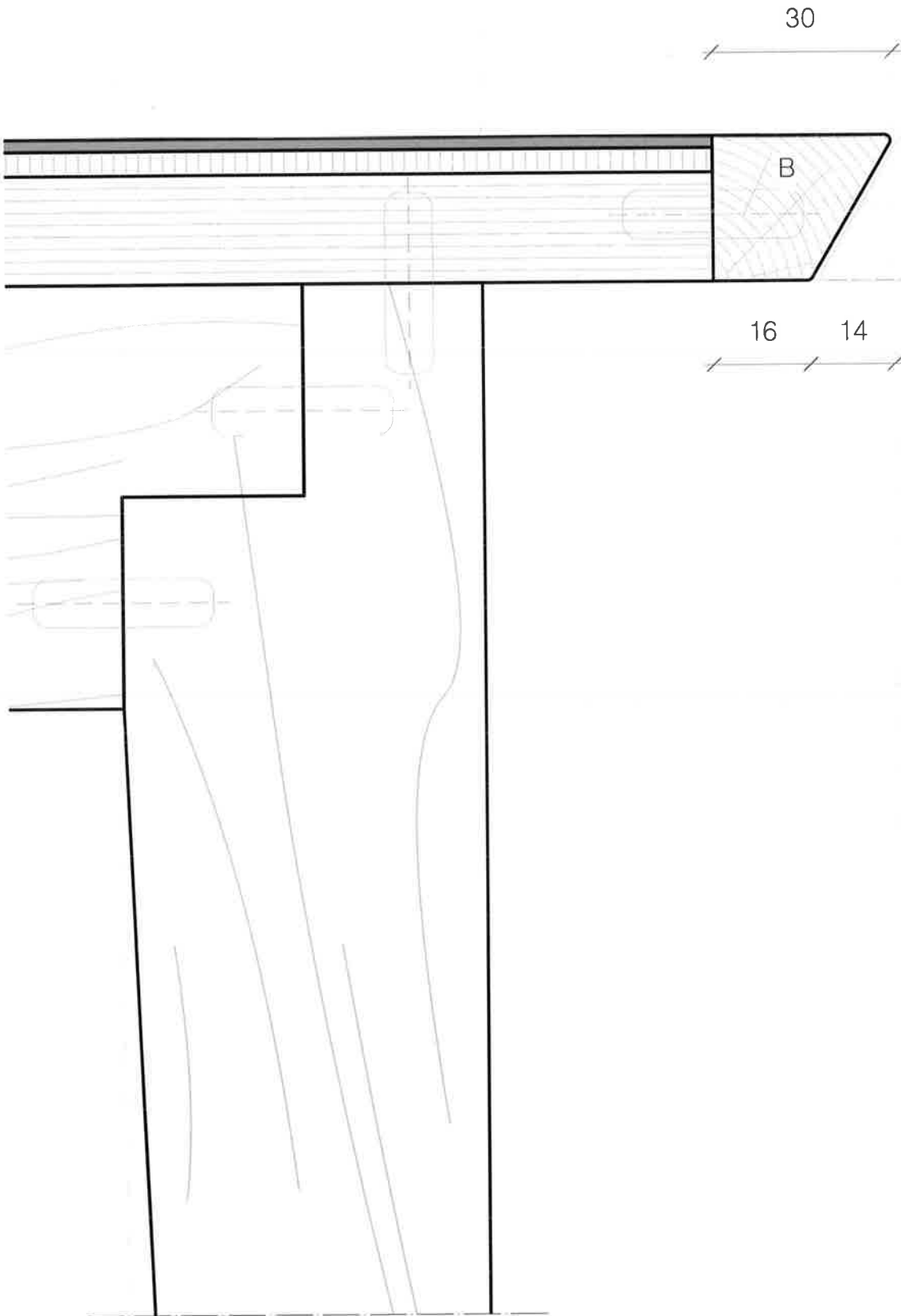

Detail randafronding
1:1

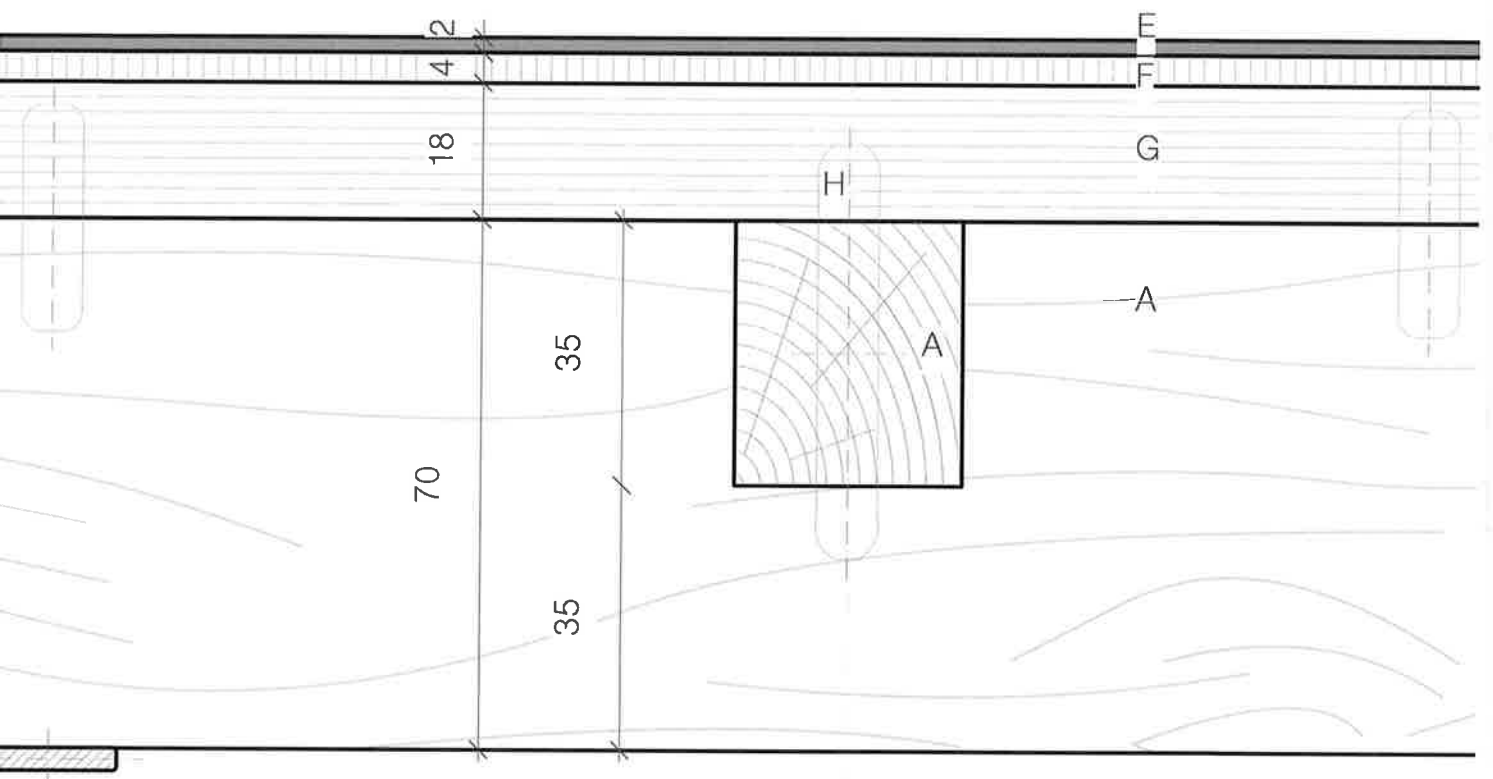

Detail verbinding onderstel
1:1

5.6 Plaatsing in de ruimte

In woonzorgcentrum Sporenpark ben ik de drie eetruimten, gaan opmeten. Op de volgende pagina's is te zien wat de huidige indeling is, inclusief stoelen en rolstoelen, met ernaast steeds twee nieuwe invullingen in dezelfde ruimte, op verschillende momenten van de dag.

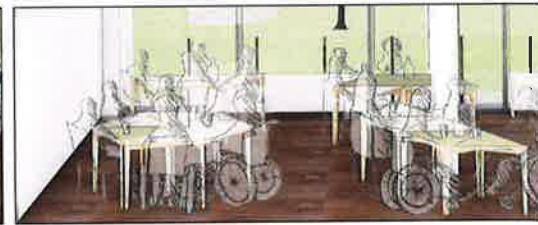
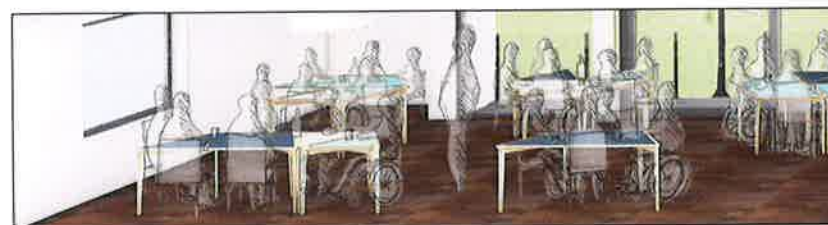
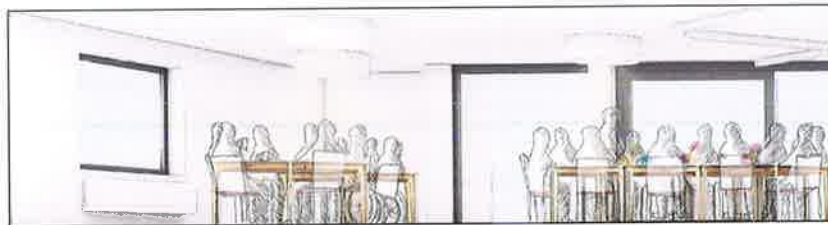

Afb. 107: Snede van momentopnames in het woonzorgcentrum.

Het is duidelijk dat de nieuwe indelingen, te zien op de volgende afbeeldingen, veel speelser aanvoelen dan de huidige zeer rechte lijnige. Ik ben van mening dat de speelsheid van nut kan zijn, gezien de omgeving en doelgroep waarmee gewerkt is. In de huidige indeling merk ik dat de rolstoeltoegankelijkheid soms te beperkt is. Dit is aangeduid met een rode arcering. Bij de nieuwe indeling heb ik hiermee rekening gehouden. Enerzijds dat er voldoende circulatieruimte aanwezig is, anderzijds dat men minder ver moet gaan tot zijn plaats. De plaatsinname neemt met de nieuwe indeling lichtjes toe, dit komt door de verspreiding van de personen die in verschillende richtingen

zitten. Doordat de tafelloppervlakte kleiner is dan bij de vierkante wordt dit gecompenseerd. In de communicatielijnen is wel een stijging te zien. Dit is het belangrijkste aspect, zodat er meer mogelijkheid is tot delen. De zeshoeken zorgen voor het meeste contact maar nemen ook het meeste plaats in. Wanneer de oppervlakte beperkter zou zijn, kan men gebruik maken van langwerpige opstellingen. Deze nemen minder plaats in, maar zijn ook meer beperkt in het communiceren.

Hieruit kan ik stellen dat deze tafelvormen een groter aanbod in vormelijkheid bieden en een grotere stimulans kunnen vormen om dingen te delen met elkaar.

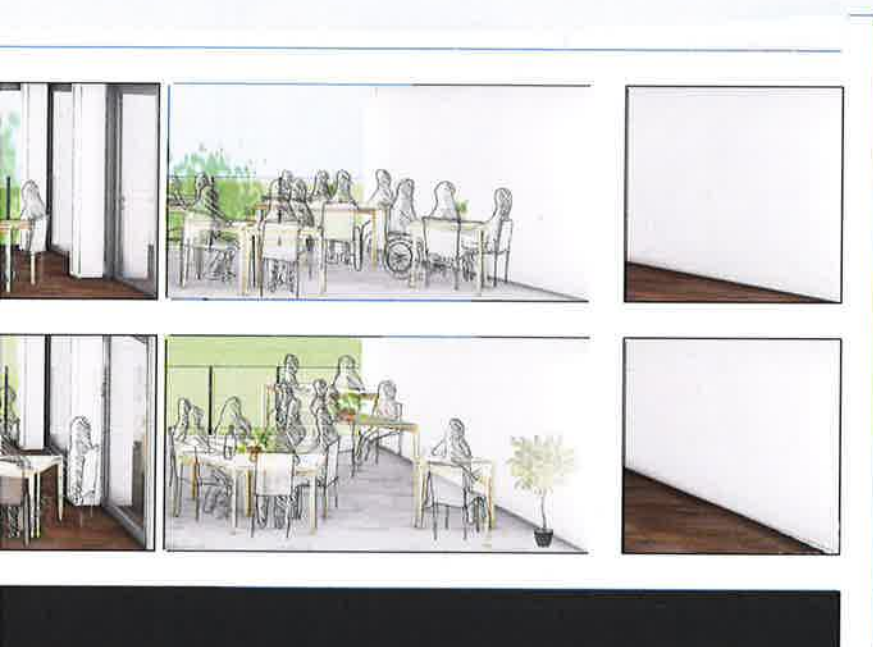

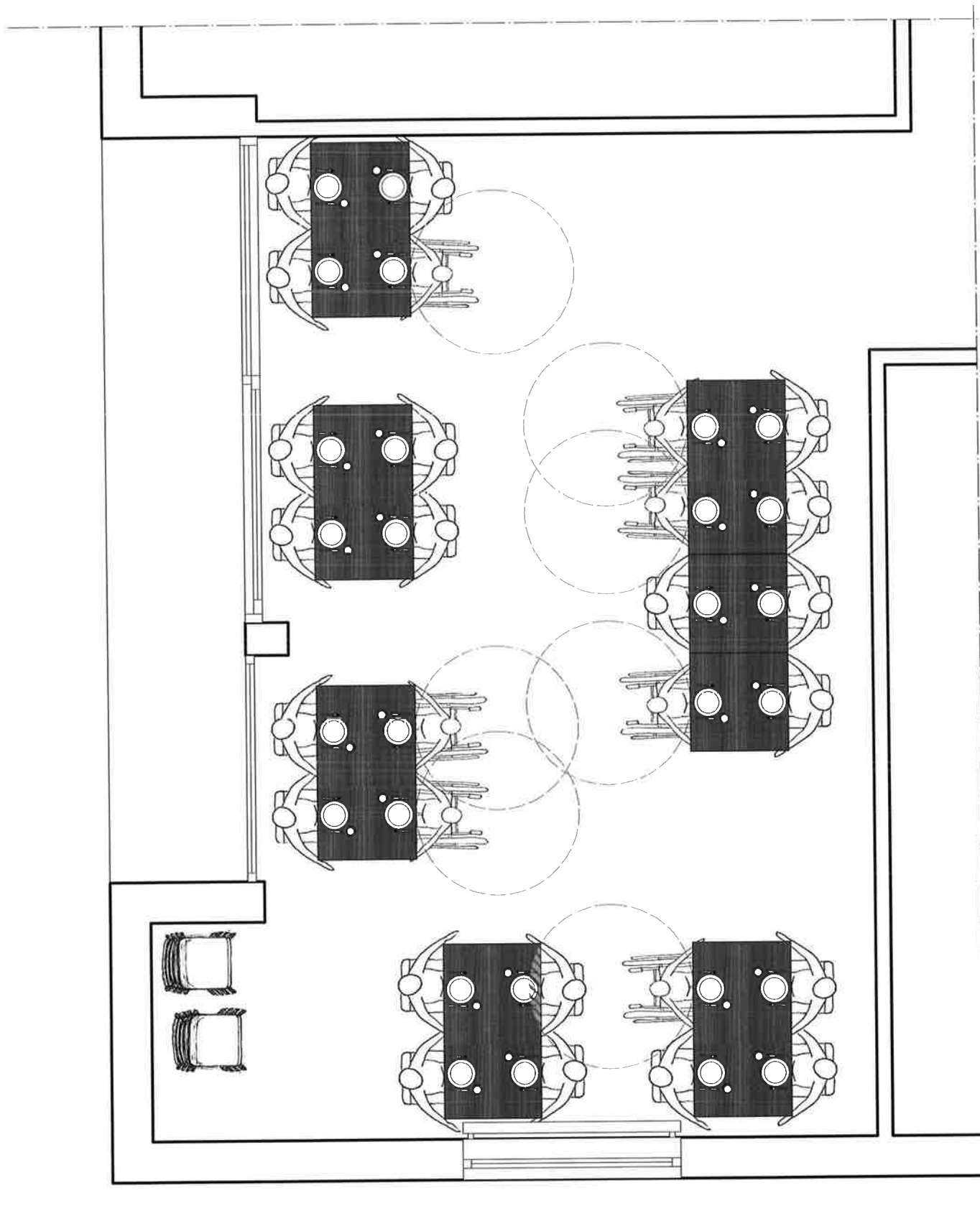

11 rolstoelen
16 gewone stoelen

10,44 m² tafelopervlakte
22,23 m² plaatsinname

48 communicatielijnen

1:50

54 m² oppervlakte ruimte

Afb. 108: Huidige situatie, grondplan rode afdeling te Sporenpark.

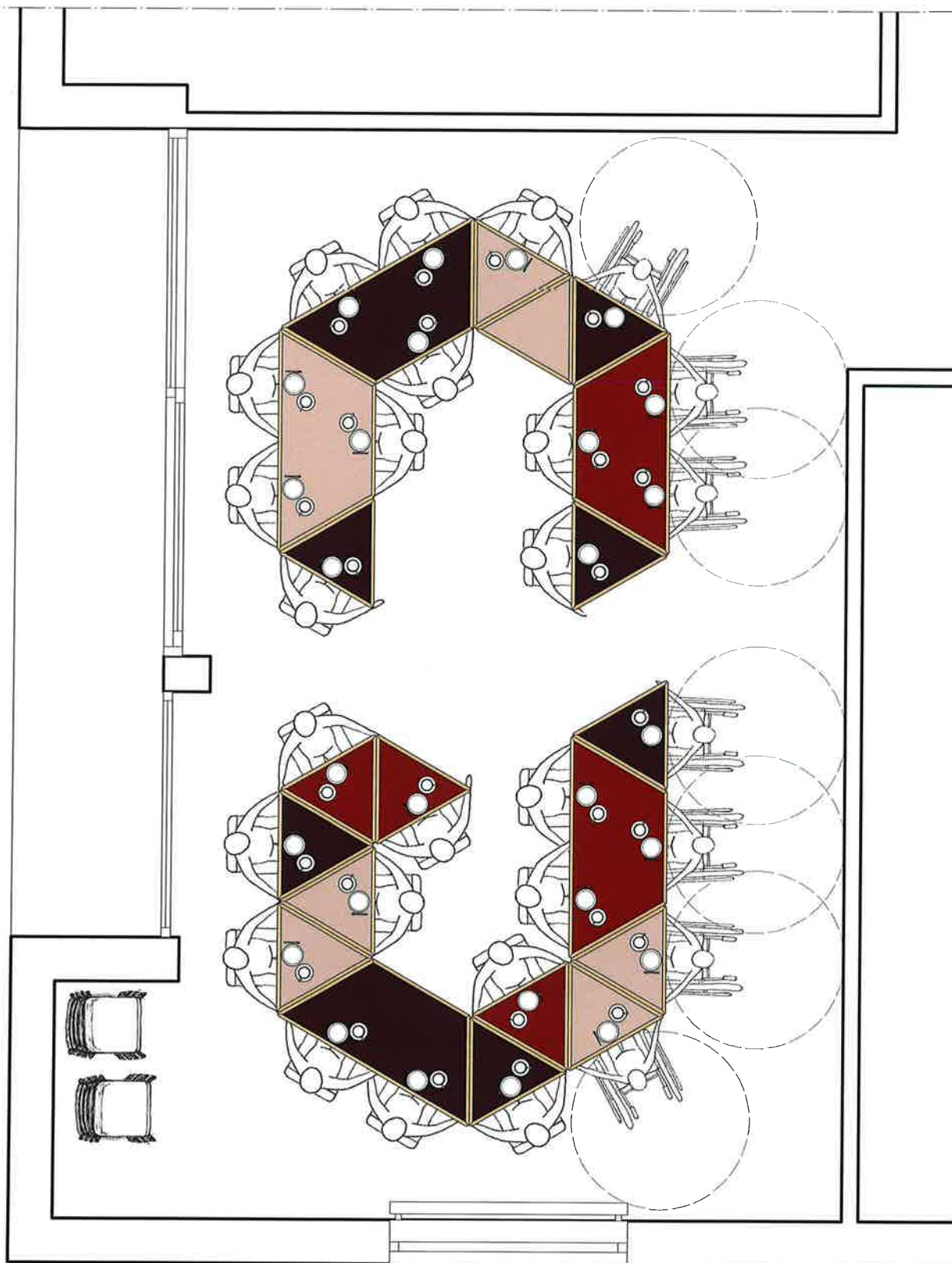

7 rolstoelen
21 gewone stoelen

11,72 m² tafeloppervlakte
24,82 m² plaatsinname
44 communicatielijnen

1:50

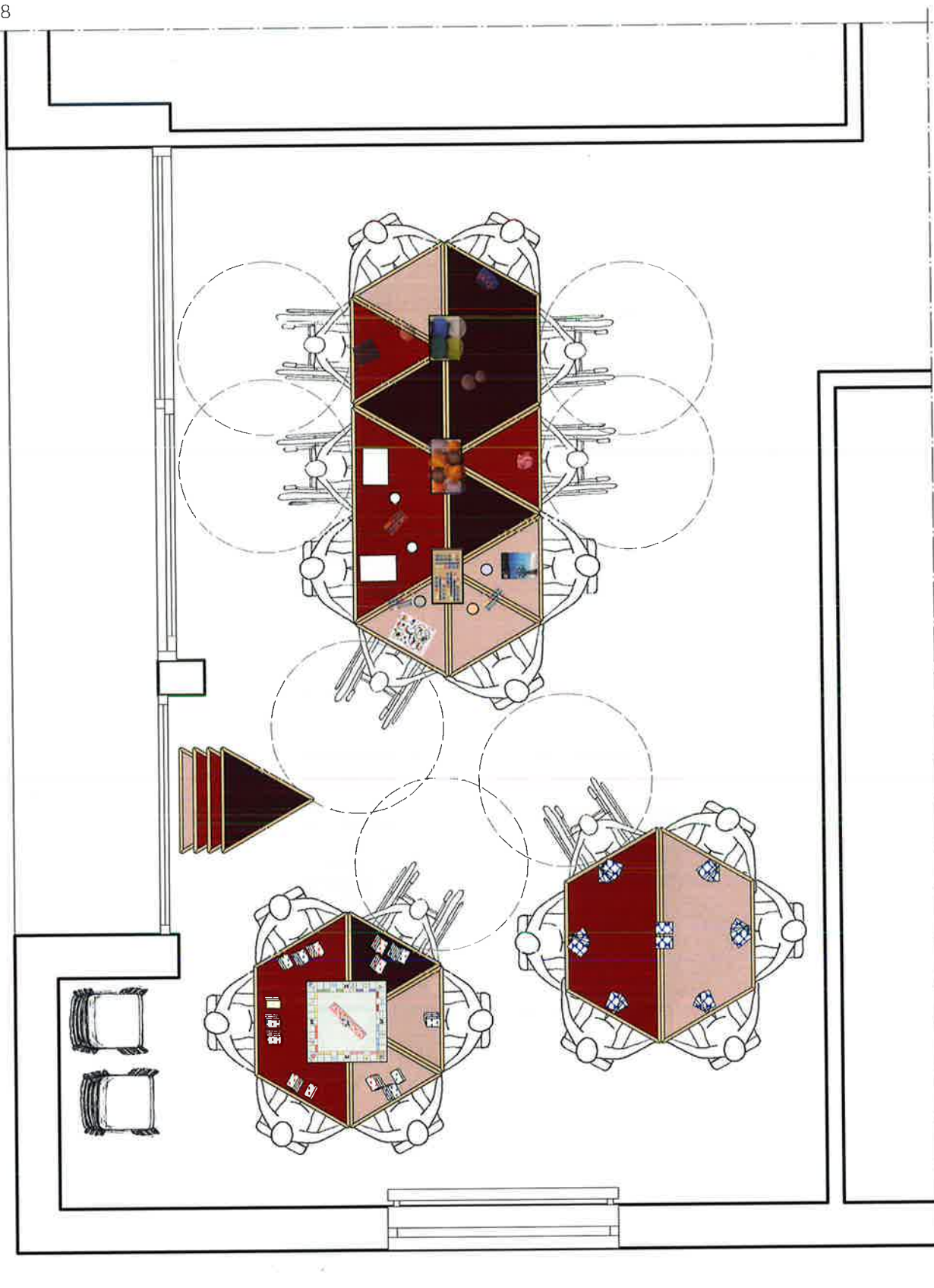

7 rolstoelen
15 gewone stoelen

10,16 m² tafeloppervlakte
21,57 m² plaatsinname

53 communicatielijnen

1:50

Afb. 110: 2 Spel- en knutselactiviteit, grondplan rode afdeling te Sporenpark.

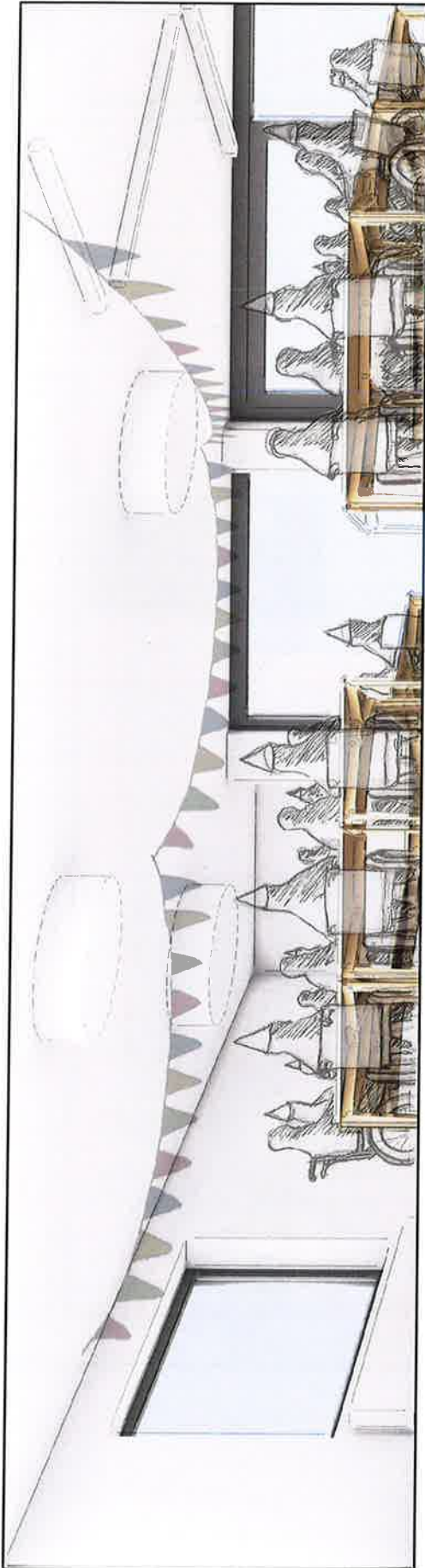

1

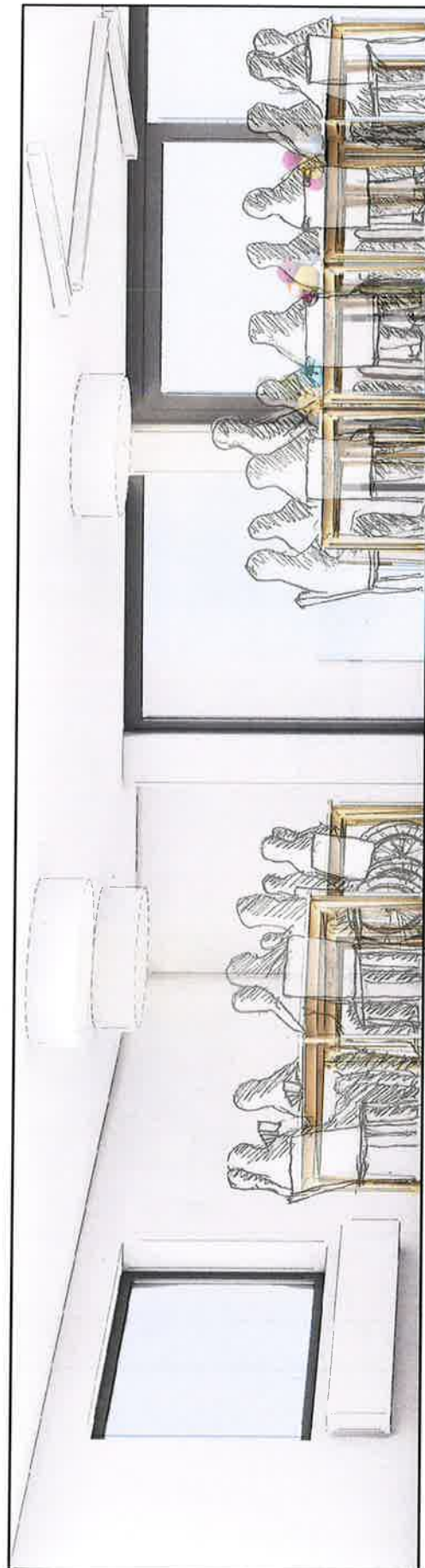

2

Afb. 111: Snede 1-2, rode afdeling te Sporenpark.

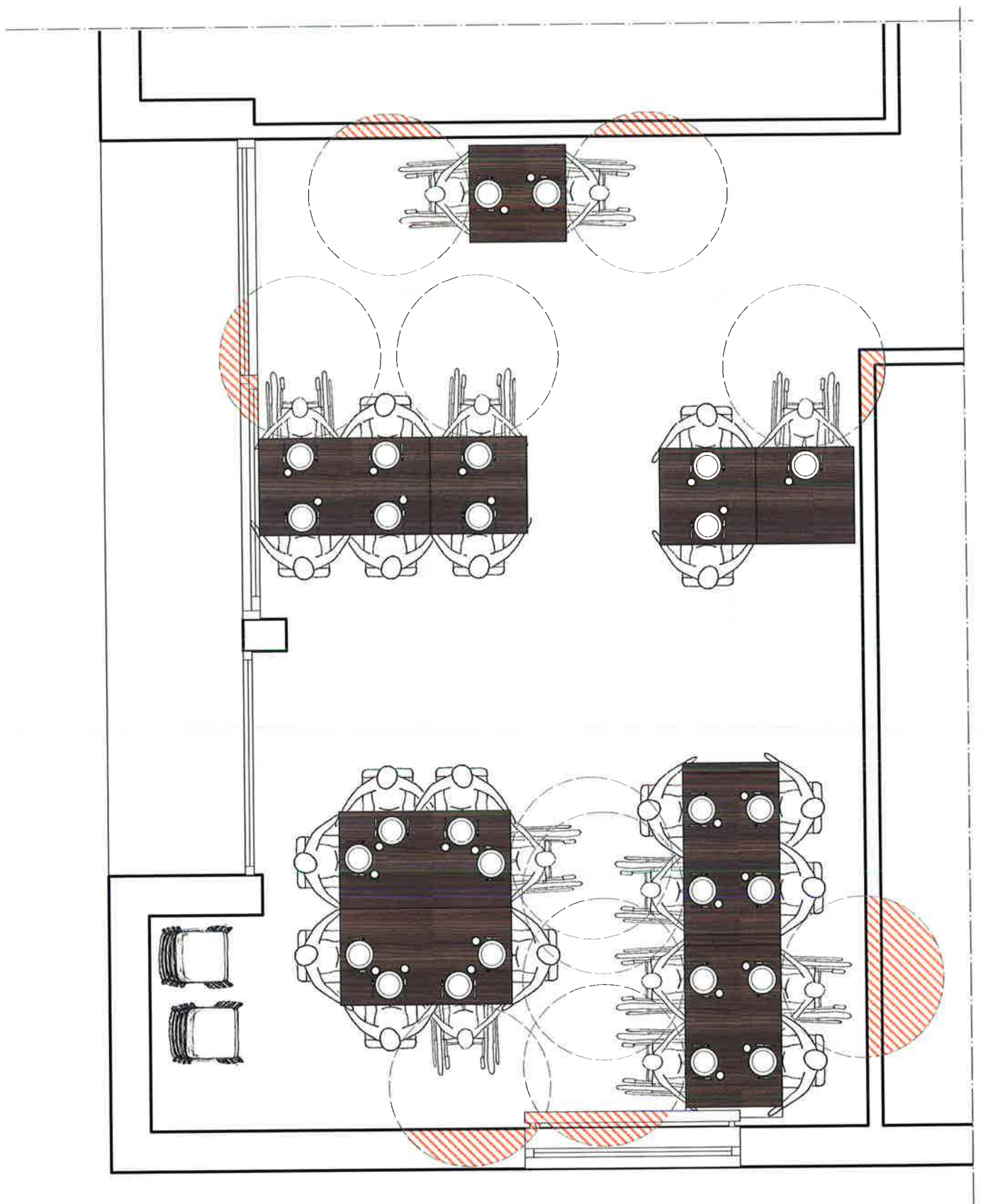

7 rolstoelen
21 gewone stoelen

10,26 m² tafeloppervlakte
20,52 m² plaatsinname

45 communicatielijnen

1:50

54 m² oppervlakte ruimte

Afb. 112: Huidige situatie, grondplan blauwe afdeling te Sporenpark.

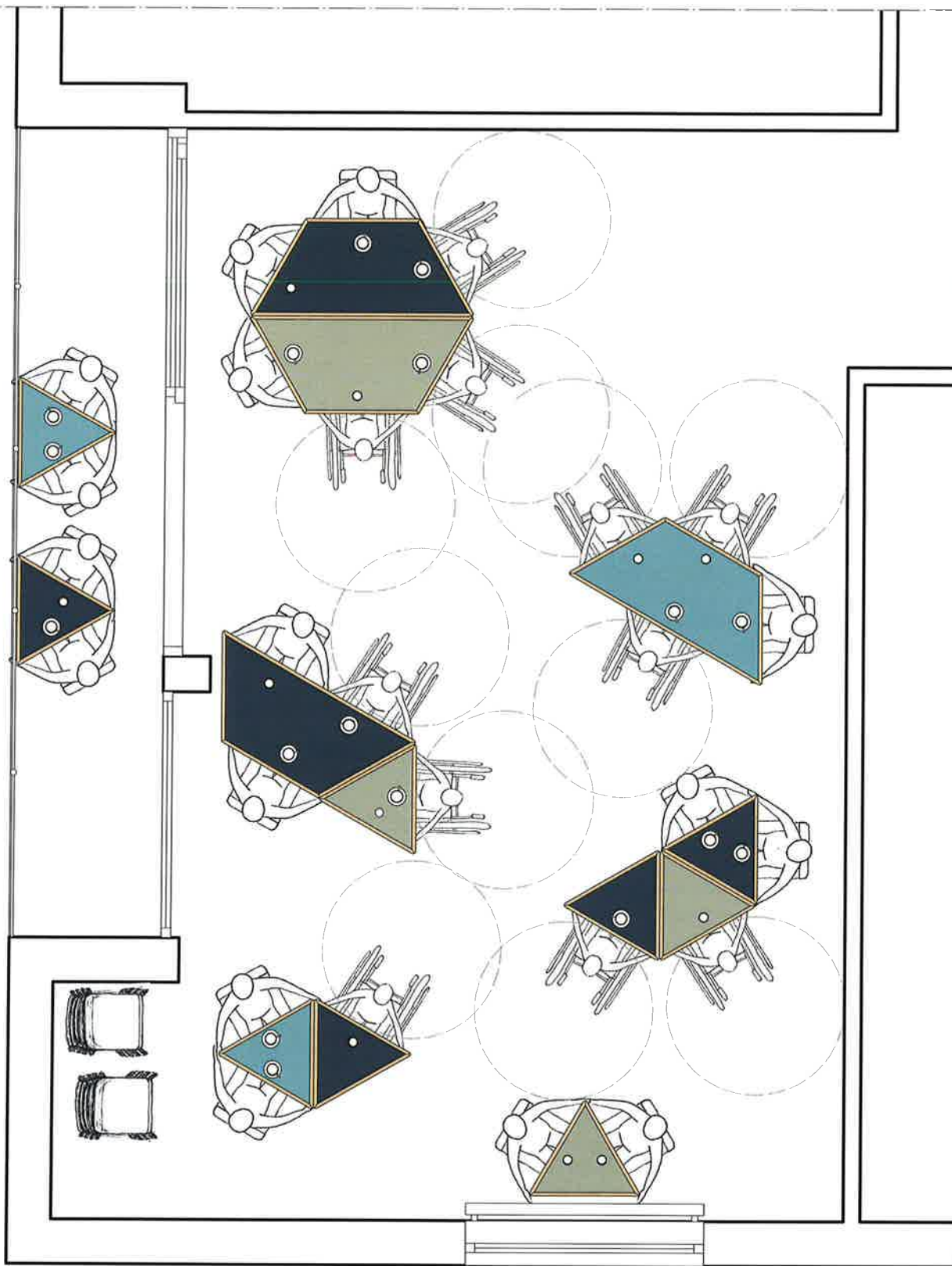

11 rolstoelen
16 gewone stoelen

8,21 m² tafeloppervlakte
21,83 m² plaatsinname

38,5 communicatielijnen

1:50

Afb. 113: 3 Zonnige, warme dag, grondplan blauwe afdeling te Sporenpark.

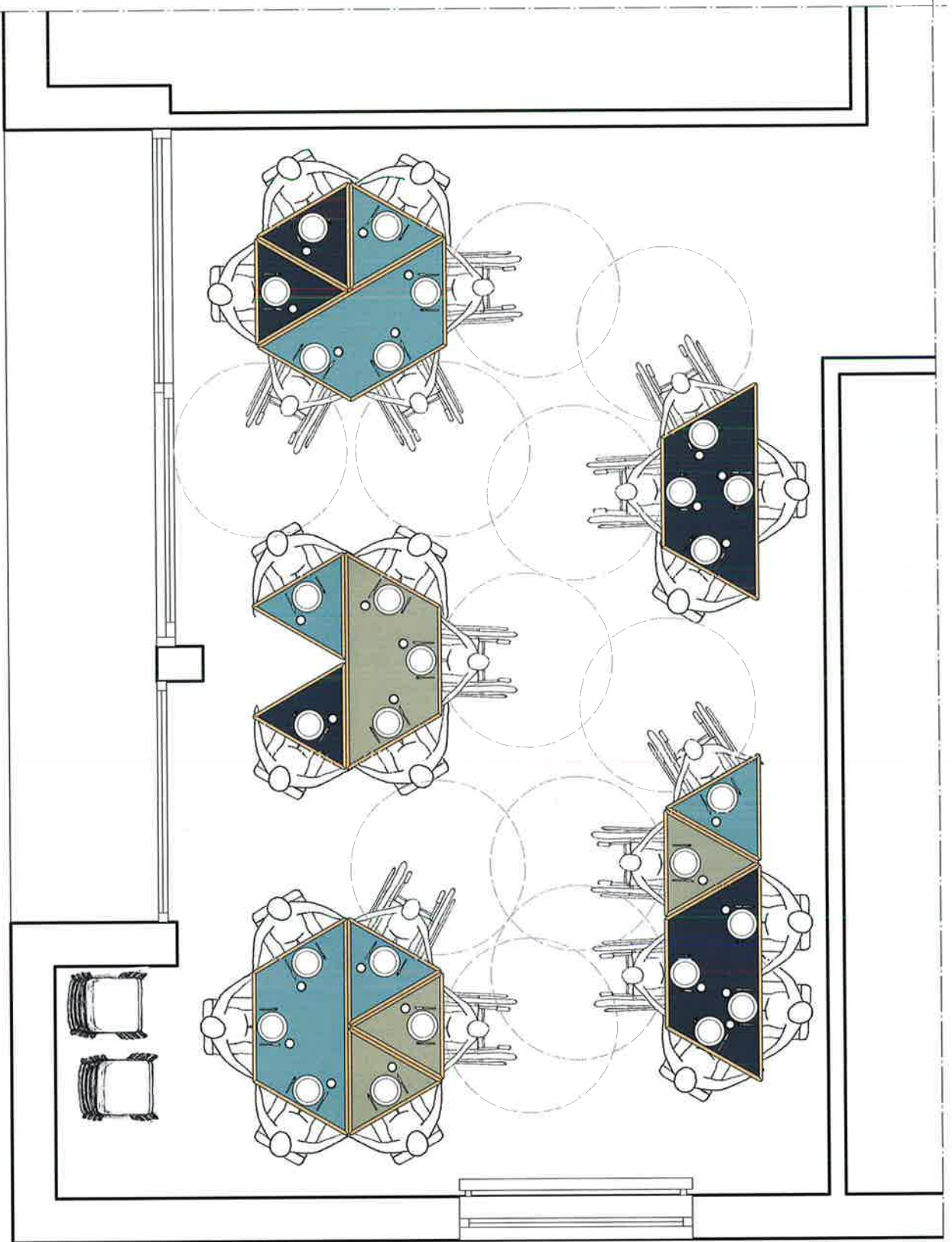

11 rolstoelen
16 gewone stoelen

9,77 m² tafeloppervlakte
24,33 m² plaatsinname

58 communicatielijnen

1:50

Afb. 114: 4 Eten, grondplan blauwe afdeling te Sporen-
park.

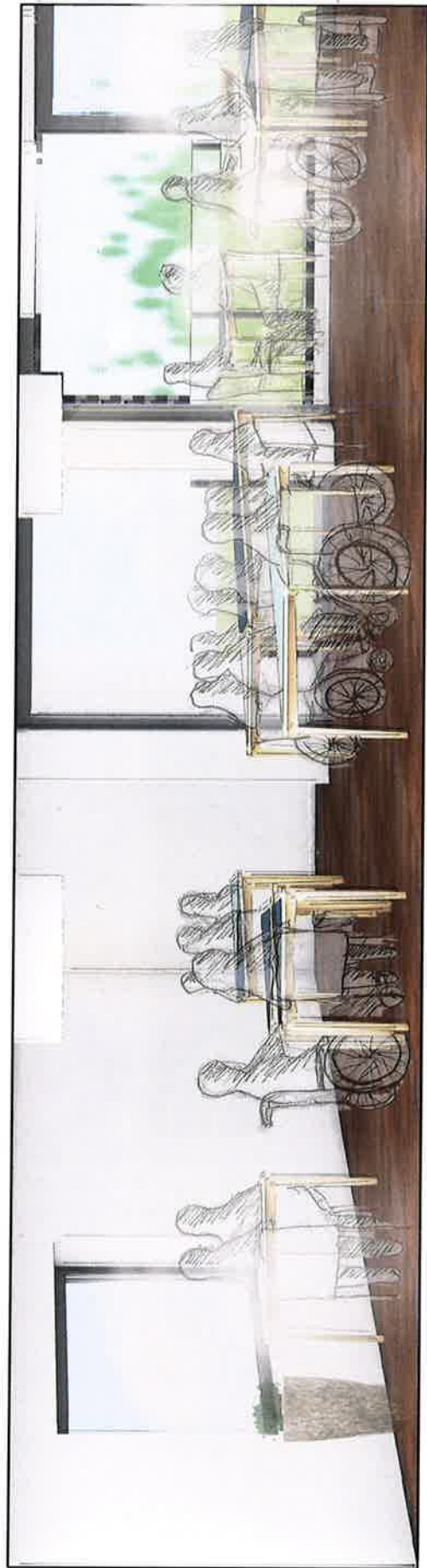

3

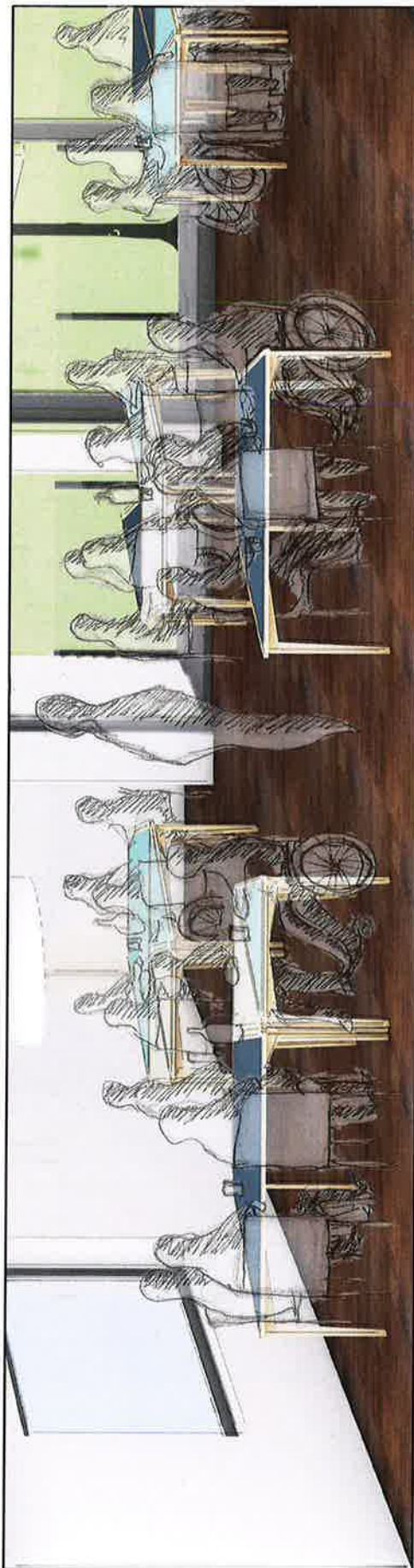

4

Afb. 115: Snede 3-4, blauwe afdeling te Sporenpark.

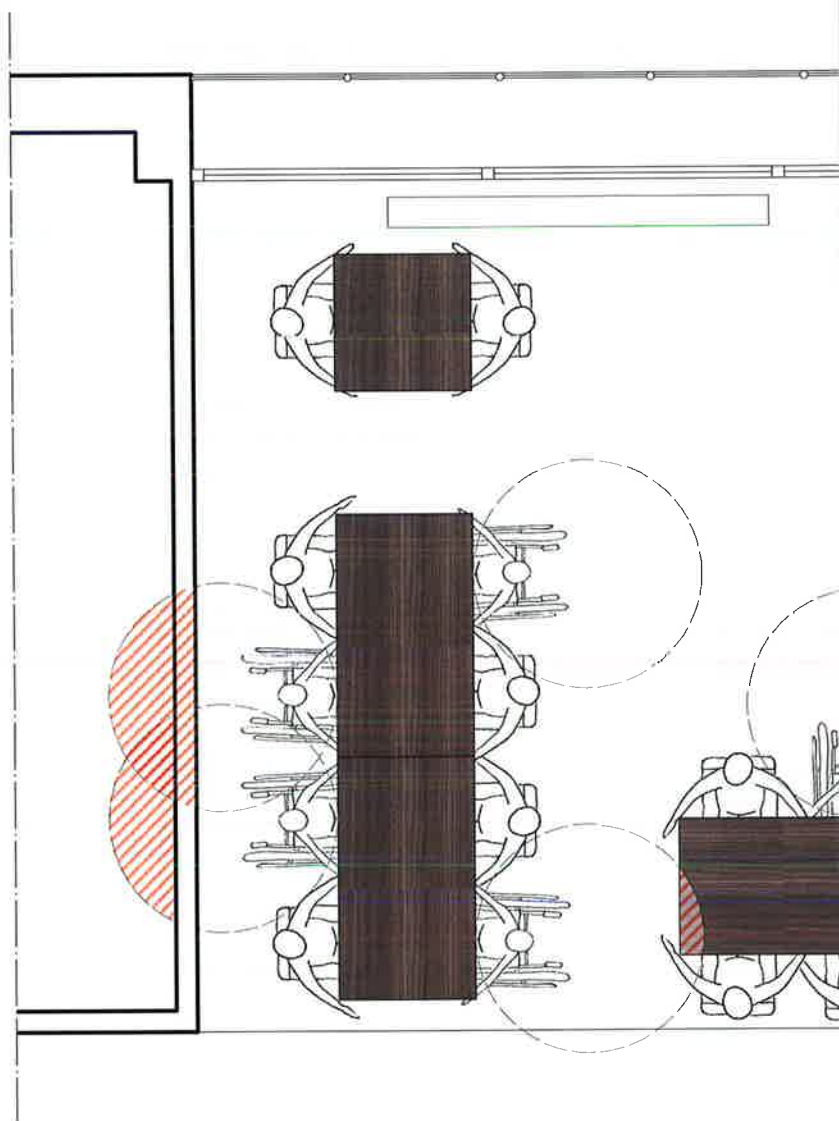

8 rolstoelen
20 gewone stoelen

10,26 m² tafeloppervlakte
21,66 m² plaatsinname

41 communicatielijnen

1:50
53,3 m² oppervlakte ruimte

Afb. 116: Huidige situatie, grondplan groene afdeling te Sporenpark.

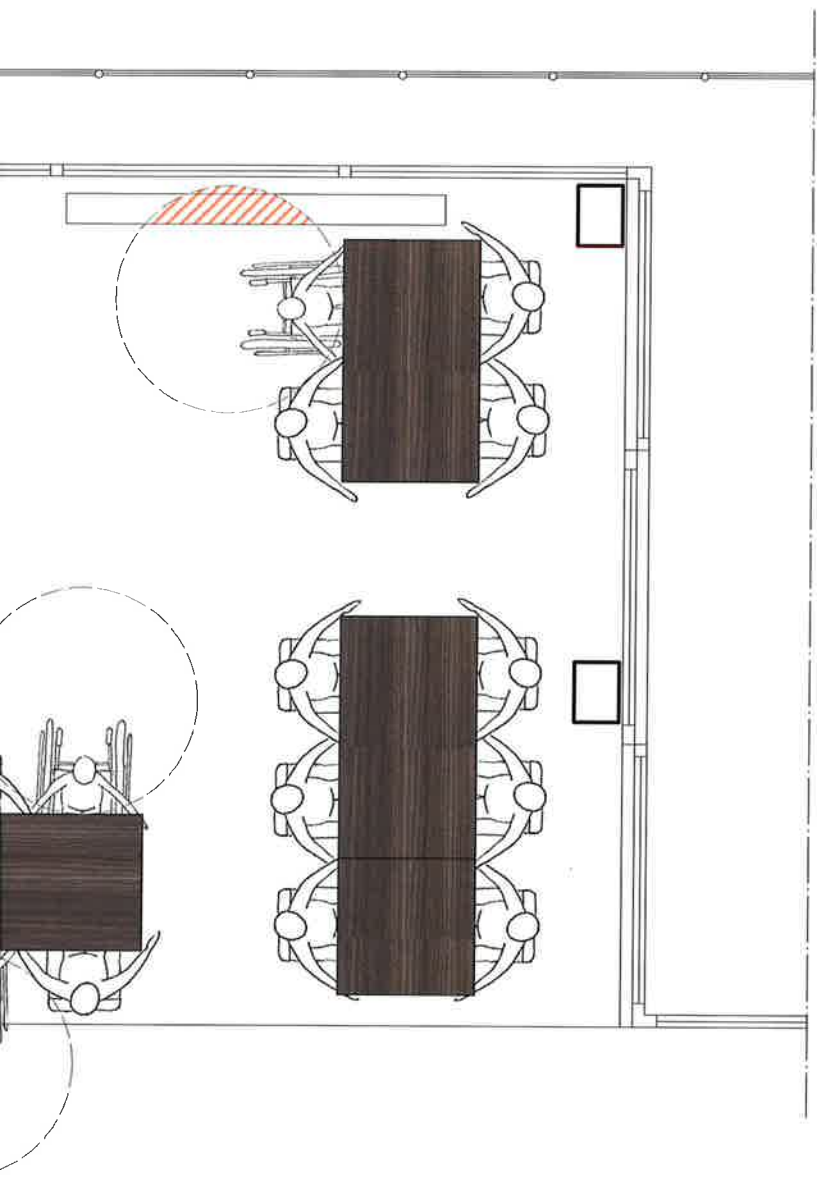

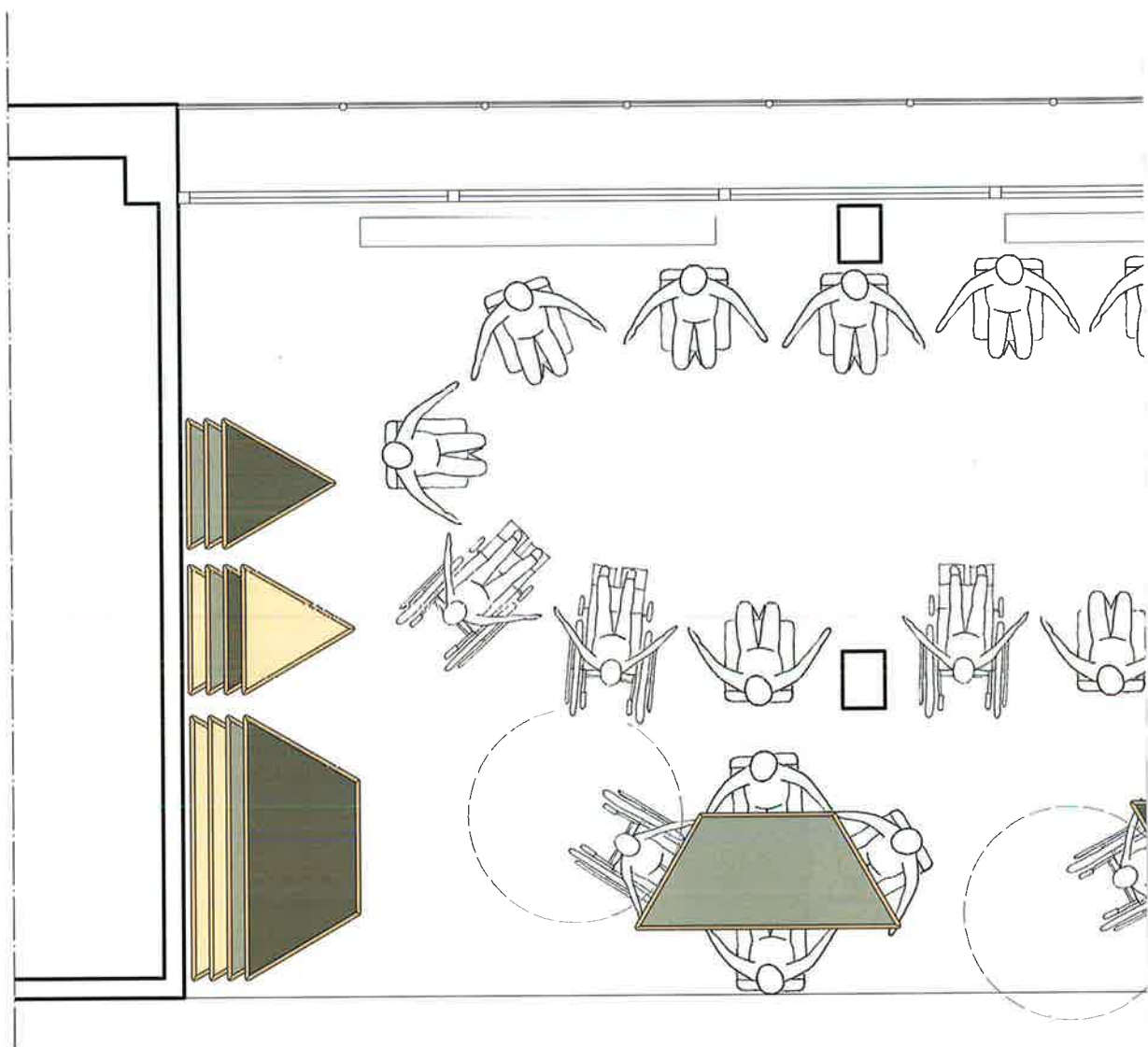

1:50

11 rolstoelen
32 gewone stoelen

7,43 m² tafeloppervlakte
41,34 m² plaatsinname

54 communicatielijnen

Afb. 117: 5 Turnen, grondplan groene afdeling te Sporenpark.

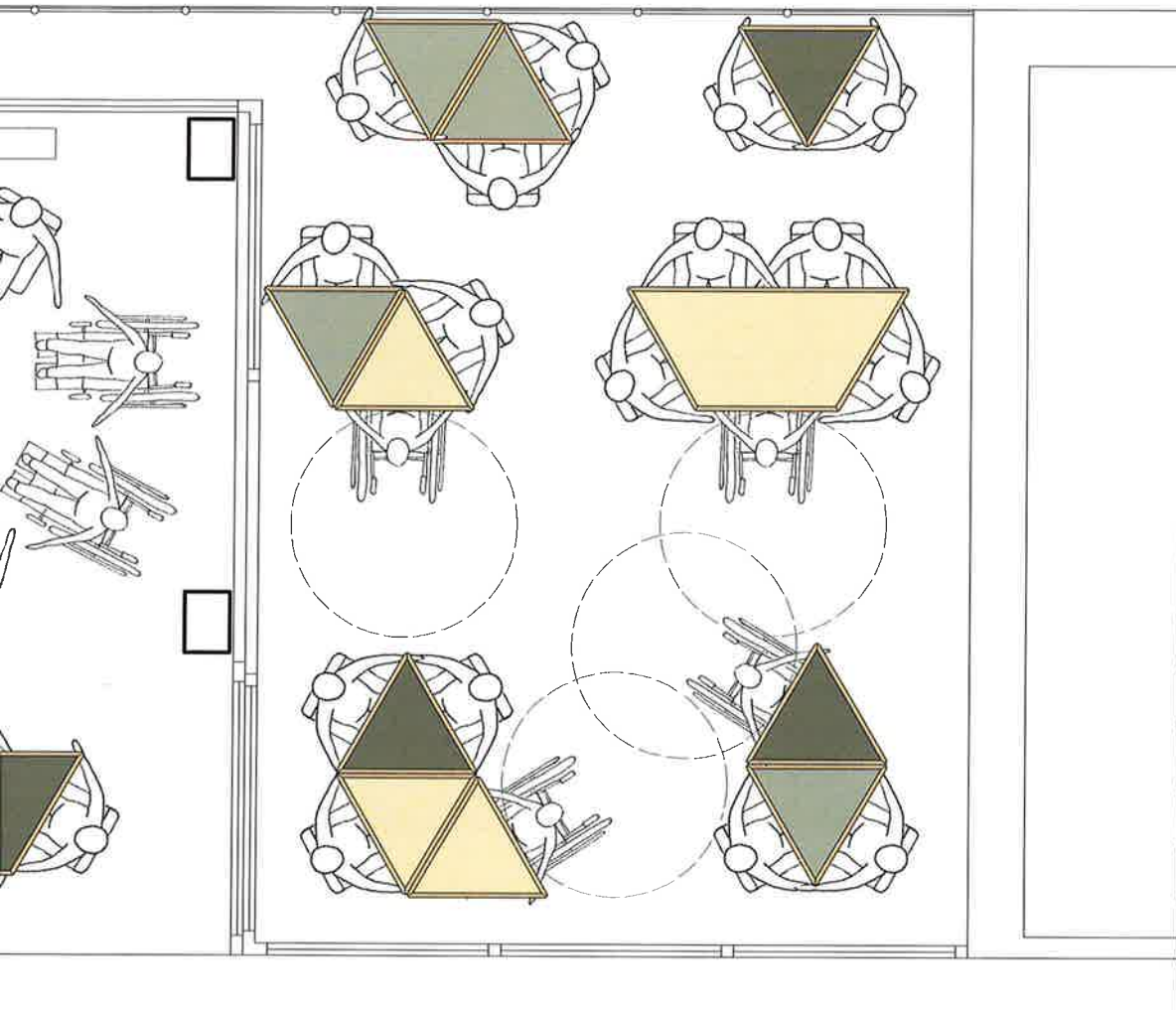

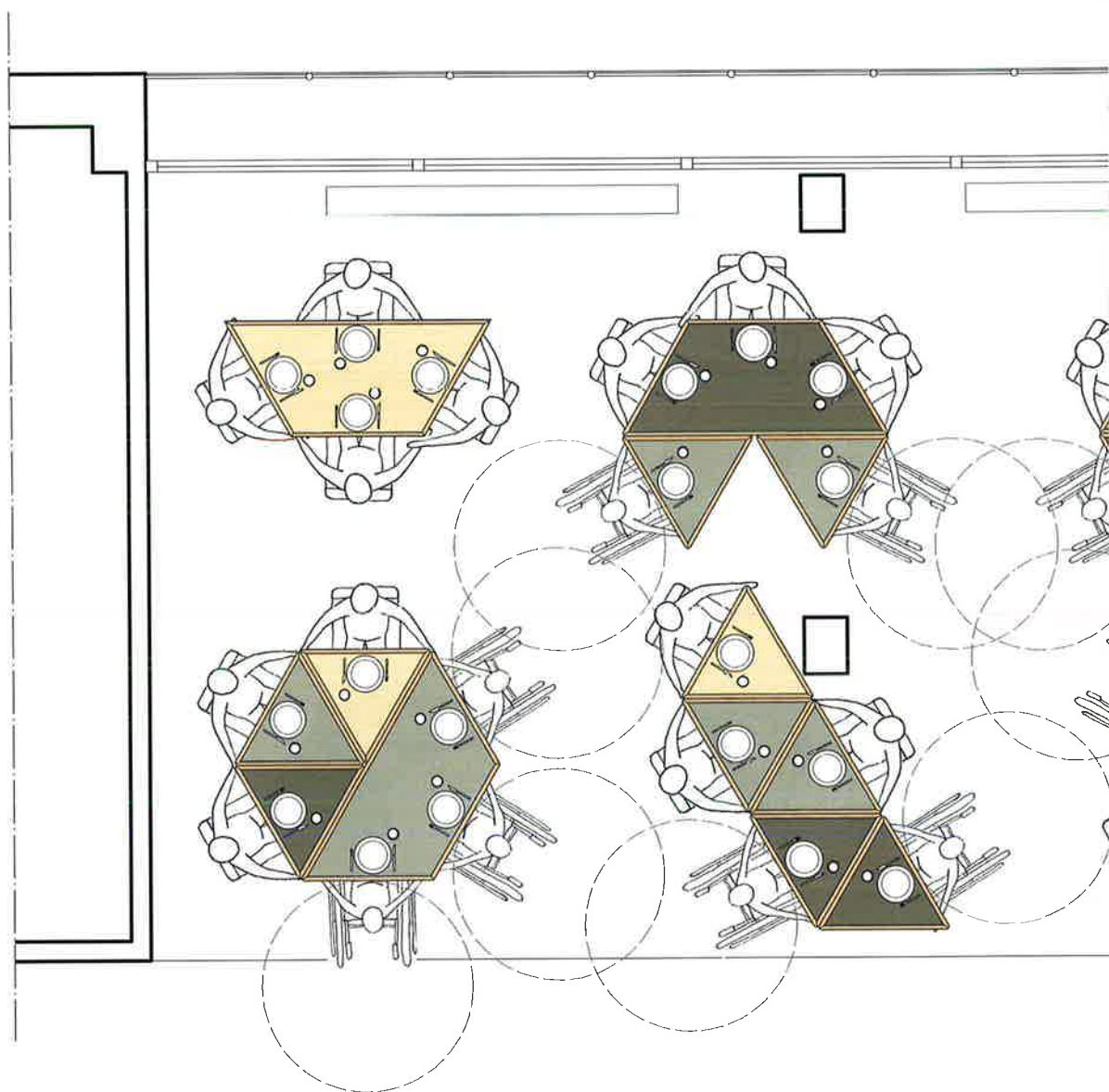

1:50

16 rolstoelen
30 gewone stoelen

17,2 m² tafeloppervlakte
40,81 m² plaatsinname

84 communicatielijnen

Afb. 118: 6 Bezoek, grondplan groene afdeling te Sporenpark.

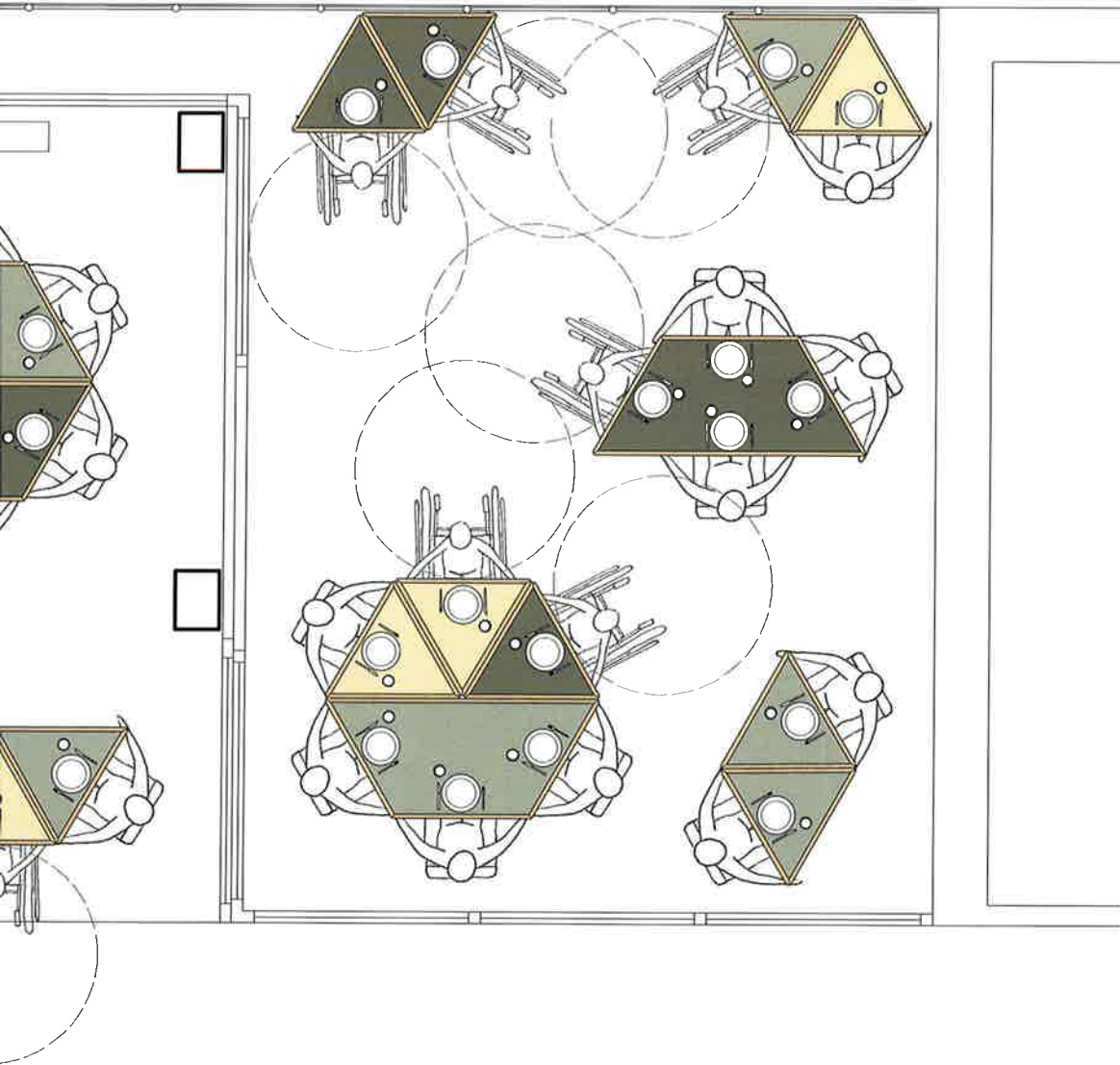

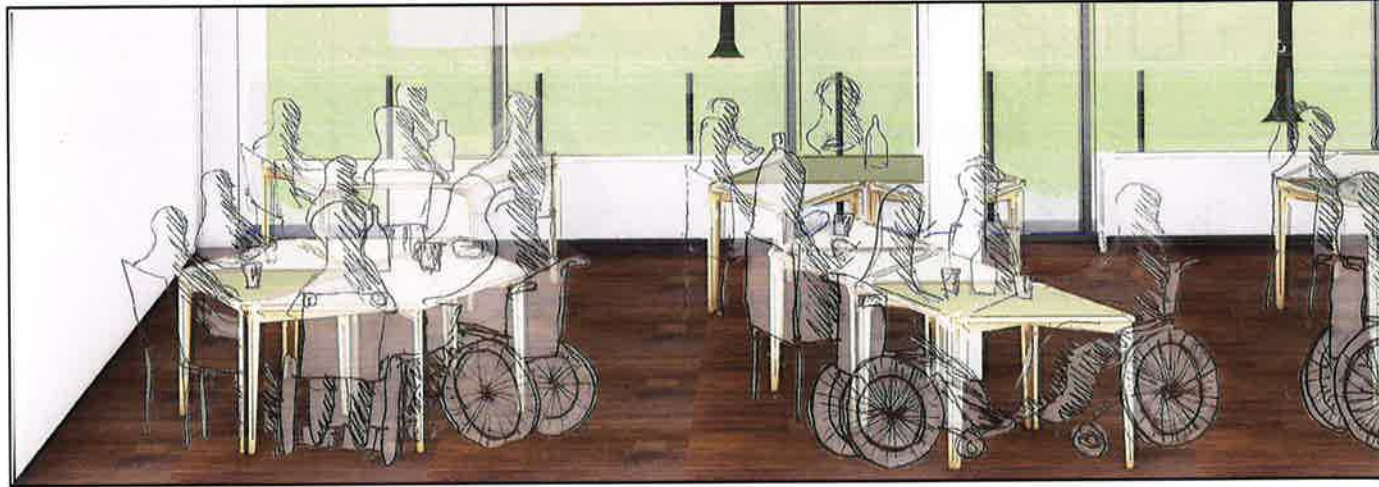
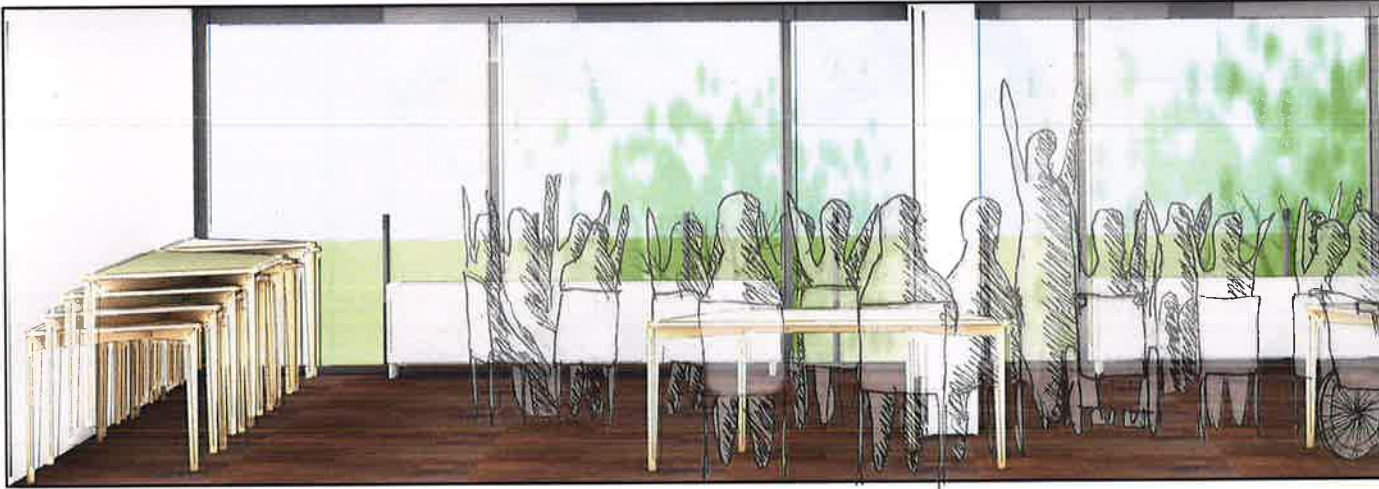

Afb. 119: Snede 5-6, groene afdeling te Sporenpark.

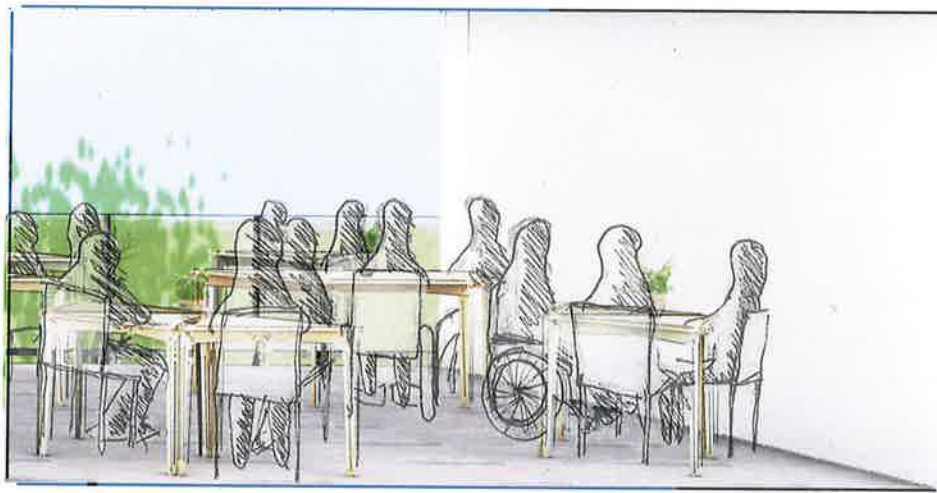

5

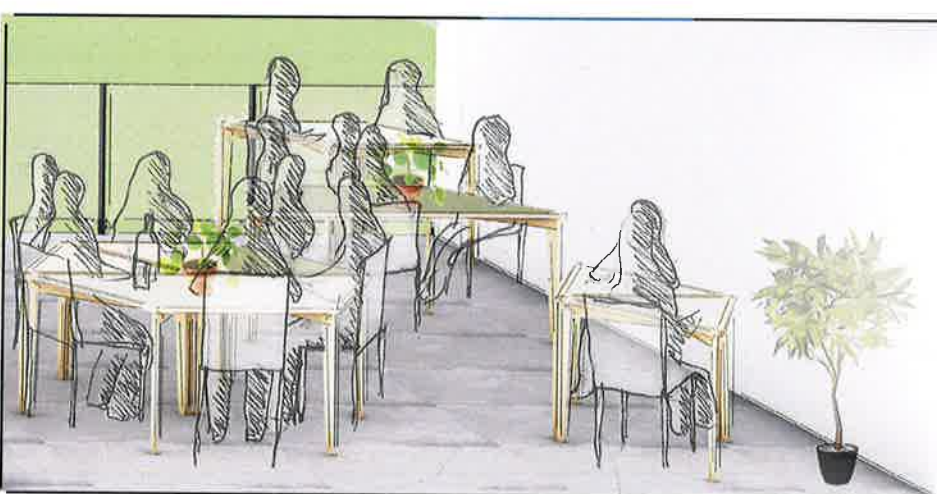

6



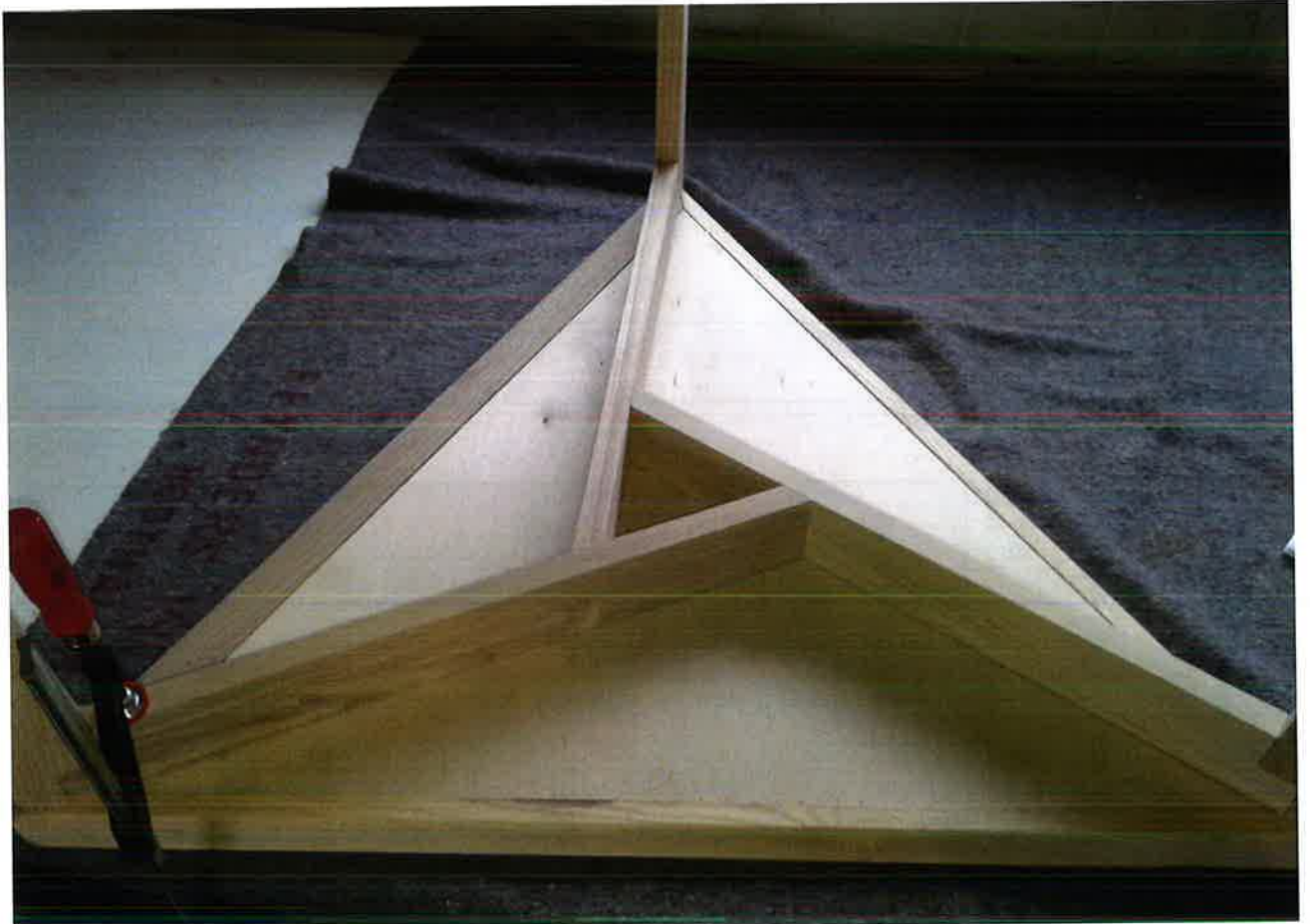

Afb. 120: Uitwerking meubel onderstel 1.

Afb. 121: Uitwerking meubel onderstel 2.





Afb, 122: Uitwerking meubel tafelblad 1,

Afb, 123: Uitwerking meubel tafelblad 2,



6

BESLUIT

Bij de start van dit onderzoek heb ik de leefwereld van het woonzorgcentrum leren kennen. Ondanks mijn interesse wist ik nog maar zeer weinig hierover. Het enige waar ik zeker van was, is dat er steeds nood is aan verbetering. Er zijn talloze probleemstellingen waarmee men in het centrum dagelijks geconfronteerd wordt, die enkel te achterhalen zijn door eigen ondervindingen. Door mezelf te plaatsen in deze wereld, heb ik veel geleerd over de ouderen, hoe zij naar hun 'thuis' kijken, wat hun dagbesteding is, waar ze moeite mee hebben of waar ze nood aan hebben. Verder heb ik ook kunnen zien welke rollen het personeel en het gebouw hierin spelen. Het meest belangrijke in deze observatie, was het nagaan van de verschillende probleemstellingen en een klein deel hiervan aan te pakken met een meubelontwerp. Het onder ogen zien van deze problemen was een moeilijke opgave. Het vergt veel geduld. Ik moest ervoor zorgen dat ik zoveel mogelijk informatie in me opnam over verschillende aspecten, omdat ik nog niet wist tot welke weg het me zou leiden. Er gebeurt vaak zeer veel tegelijkertijd wat het moeilijk maakt dit in één keer op te nemen. Ik heb er enige tijd voor moeten nemen om hieruit conclusies te trekken en de woonzorgcentra te vergelijken. Uiteindelijk zijn er enkele probleemstellingen naar voren gekomen. Degene die het meest naar voren sprong was de nood aan sociaal contact. Dit heeft me in een eerste richting gestuurd.

Van hieruit probeerde ik meteen een koppeling naar een meubel te maken, maar dit was een moeilijke stap. Door te leren over het delen en de deeleconomie heb ik mezelf even verloren in de betekenis van het woord. Ik had er moeite mee dit niet

te letterlijk te benaderen en toe te passen op een ontwerp. Uiteindelijk heb ik afstand hiervan genomen en ben ik tot een tweede betekenis van het woord gekomen, namelijk het delen of opsplitsen van iets. Dit heeft me weer verder op weg geholpen tot het ontwerpen van een tafel. Ook over de tafel heb ik dingen geleerd die me begeleid hebben in het ontwerp. Men besteedt nog weinig aandacht aan de tafel. Het is een meubel dat volledig opgaat in de ruimte en zo neutraal blijft, waardoor het niet meer opvalt. Toch speelt de tafel achteraf bekeken een zeer grote rol in het woonzorgcentrum. Dit heb ik in het ontwerpproces proberen naar voren te halen om tot betere resultaten te komen, met als belangrijkste stimulans het delen en contacten leggen.

Deze scriptie heeft mezelf tot inzicht gebracht dat de doelgroep en omgeving waarrond gewerkt, heel belangrijk zijn in het ontwerpproces. Het is van groot nut dat men de omgeving eerst heel goed opneemt en begrijpt, vooraleer te beginnen aan aanpassingen. Wanneer men niet begrijpt waarom voorgangers het op deze manier deden, is het ook heel moeilijk hiervoor een goed alternatief te brengen. Uiteindelijk heeft de scriptie me in een richting gestuurd waar ik zonder het onderzoek nooit was gekomen. Ik heb hieruit geleerd om bepaalde informatie niet te letterlijk op te nemen en hierin verder te kijken. Soms is het ook belangrijk om een bepaalde visie los te laten en zelf met een logische blik naar de dingen te kijken. De informatie die hieruit is verkregen, biedt een interessant concept aan dat zich nog verder zal ontwikkelen in het ontwerp en hopelijk ook een verrijking zal zijn voor het ontwerpen tijdens mijn verdere carrière.

7 BIBLIOGRAFIE

Bronvermelding

- Agentschap Zorg en Gezondheid, 2016. Adressen Woonzorgcentra En Rust- En Verzorgingstehuizen, Provincie Limburg, via https://www.zorg-en-gezondheid.be/sites/default/files/external/Repertorium_burst_def%20-%20ADRESSEN%20WZC-%20PROVINCIE%20Limburg.pdf [geraadpleegd op 23 januari 2017].
- Agentschap zorg & gezondheid, 2016. Meting van kwaliteit van leven in Vlaamse Woonzorgcentra (2015), via <https://www.zorg-en-gezondheid.be/resultaten-van-de-bevraging-in-woonzorgcentra-over-de-kwaliteit-van-leven> [geraadpleegd op 23 januari 2017].
- Bonsai Publicatiebureau, 2017. BoCasa - Bolderberg, via <http://www.vulpia.be/woonzorgcentra/bocasa-bolderberg/> [geraadpleegd op 23 januari 2017].
- Breen, J., Olsthoorn, B., 1993. *De tafel: als metafoor voor architectuur*. Delft: Publikatieburo Bouwkunde, Technische Universiteit Delft.
- De Gregorio & Partners, 2015. Zorgcampus Banneux, via http://www.degregorio.be/projects/zorgcampus-banneux?list=true&project_kind=nieuwbouw&project_sector=publiek [geraadpleegd op 13 februari 2017].
- Dingemanse, K., 2015. Stappenplan voor het gebruiken van een interview in je scriptie, via <https://www.scribbr.nl/onderzoeksmethoden/stappenplan-voor-het-gebruiken-van-een-interview-je-scriptie/> [geraadpleegd op 17 november 2016].
- Dingemanse, K., 2017. Observatie in je scriptie, via <https://www.scribbr.nl/onderzoeksmethoden/observatie-je-scriptie/> [geraadpleegd op 2 februari 2017].
- Dubois, M., 1996. *De Tafel/ The Table*. Kortrijk: Stichting interieur.
- Haak, A.J.H., 2005. *De menselijke maat: een studie over de relatie tussen gebruiksmaten en menselijke afmetingen, bewegingen en handelingen*. Delft: DUP Satellite.
- Janssens, T., 2013. De Vierde Wand in Winterslag, via <http://www.architectura.be/nl/nieuws/5756/de-vierde-wand-in-winterslag-wegdromen-met-zicht-op-de-voormalige-mijnterrils> [geraadpleegd op 4 februari 2017].
- Janssens, T., 2014. BoCasa in Heusden-Zolder: De (Woon)zorginstelling van de Toekomst, via <http://www.architectura.be/nl/nieuws/5836/bocasa-in-heusden-zolder-de-woonzorginstelling-van-de-toekomst> [geraadpleegd op 13 februari 2017].
- Jimenez, S., Pohlmeijer, A.E., Desmet, P., 2015. *Positive Design Reference Guide*. Delft: TU Delft, Faculty of Industrial Design Engineering.
- Joolz, 2015. Joolz Positive Design Award Interview Pieter Desmet, via <https://www.youtube.com/watch?v=m1CpX1qEKsQ> [geraadpleegd op 23 februari 2017].
- Kornaat, N., 2014. Sharing Economy Trend: Meer dan alleen elkaars spullen delen, via <https://www.frankwatching.com/archive/2014/01/10/sharing-economy-trend-meer-dan-alleen-elkaars-spullen-delen/> [geraadpleegd op 7 maart 2017].

Senior Living Group, 2016. Sporenpark, via <http://www.srliving.be/nl/locatie/slg/1-woonzorgcentrum/12-sporenpark> [geraadpleegd op 4 februari 2017].

UNESCO World Heritage Centre, z.j. . Stonehenge, Avebury En Bijbehorende Locaties, via <http://whc.unesco.org/en/list/373> [geraadpleegd op 20 maart 2017].

Zhu, R., Argo, J.J., 2013. Exploring the Impact of Various Shaped Seating Arrangements on Persuasion. *Journal of Consumer Research*, 40 (2), pp. 336–349.

Zuidgeest, L., 2014. *Effecten van Sharing Economy op de samenleving en op wonen*. Scriptie. Naaldwijk: ERA Contour.

Afbeeldingen

- Afb. 1: Rogiers, L., eigen beeldarchief, 2017.
Schets van gang met open deuren en signalisatie, BoCasa.
- Afb. 2: Rogiers, L., eigen beeldarchief, 2017.
Slaapkamer van een bewoner met verplaatsbare technieken, BoCasa.
- Afb. 3: Rogiers, L., eigen beeldarchief, 2017.
Schuifwand naar de badkamer, BoCasa.
- Afb. 4: Rogiers, L., eigen beeldarchief, 2017.
Lounge aan de inkom, BoCasa.
- Afb. 5: Rogiers, L., eigen beeldarchief, 2017.
Salon voor activiteiten in de activiteitenruimte, BoCasa.
- Afb. 6: Rogiers, L., eigen beeldarchief, 2017.
Tuin met petanquebaan en vogeltjes, BoCasa.
- Afb. 7: Rogiers, L., eigen beeldarchief, 2017.
Schets van knutselnamiddag in het activiteitenlokaaltje, Sporenpark.
- Afb. 8: Rogiers, L., eigen beeldarchief, 2017.
Inkomhal en patio, Sporenpark.
- Afb. 9: Rogiers, L., eigen beeldarchief, 2017.
Restaurant, Sporenpark.
- Afb. 10: Rogiers, L., eigen beeldarchief, 2017.
De rode gang op verdieping 2, Sporenpark.
- Afb. 11: Rogiers, L., eigen beeldarchief, 2017.
Schets van de eetzaal tijdens het avondeten, Sporenpark.
- Afb. 12: Rogiers, L., eigen beeldarchief, 2017.
Zithoek op de groene en blauwe afdeling, Sporenpark.
- Afb. 13: Rogiers, L., eigen beeldarchief, 2017.
Zithoek in landelijke stijl op de rode afdeling, Sporenpark.
- Afb. 14: Rogiers, L., eigen beeldarchief, 2017.
Schets samen eten aan de keuken op de gelijkvloers, De Vierde Wand.
- Afb. 15: Rogiers, L., eigen beeldarchief, 2017.
Dakterras met een kleine tuinier bak, De Vierde Wand.
- Afb. 16: Rogiers, L., eigen beeldarchief, 2017.
Kleine activiteitenruimte met tovertafel, De Vierde Wand.
- Afb. 17: Rogiers, L., eigen beeldarchief, 2017.
De woonkamer op de dementerenden afdeling, De Vierde Wand.
- Afb. 18: Rogiers, L., eigen beeldarchief, 2017.
Spelen met de tovertafel, De Vierde Wand.
- Afb. 19: Rogiers, L., eigen beeldarchief, 2017.
Panoramisch zicht, De Vierde Wand.
- Afb. 20: Rogiers, L., eigen beeldarchief, 2017. ,
Schets van een lange gang, Banneux.
- Afb. 21: Rogiers, L., eigen beeldarchief, 2017.
Grondplan, Banneux.
- Afb. 22: Rogiers, L., eigen beeldarchief, 2017.
Zithoek op de kruising van de gangen, Banneux.
- Afb. 23: Rogiers, L., eigen beeldarchief, 2017.
Signalisatie, Banneux.
- Afb. 24: Rogiers, L., eigen beeldarchief, 2017.
Bewoner met een open deur, Banneux.

Afb. 25: Rogiers, L., eigen beeldarchief, 2017. *Afgesloten buitentuin aan de achterzijde, Banneux.*

Afb. 26: Desmet, P., 2013. *ositive design framework, Desmet P.M.A. (2013)*, via <http://www.seveninnovation.com/positive-design/> [geraadpleegd op 6 maart 2017].

Afb. 27: Excellent quotations, 2014. *De waarde van het delen met elkaar*, via <http://quotesinfinite.com/love-grows-sharing-can-giving-away-others-brain-tracy/> [geraadpleegd op 6 maart 2017].

Afb. 28: Rogiers, L., eigen beeldarchief, 2017. *Schematische voorstelling van sociale netwerking.*

Afb. 29: Lostnfound, z.j. . *Klassiek voorbeeld van een boemerang-vormige tafel, Willy Van der Meeren (1950)*, via <http://www.lostnfound.be/index.php/nl/products/show/106/boomerang> [geraadpleegd op 29 maart 2017].

Afb. 30: Rogiers, L., eigen beeldarchief, 2017. *Afmetingen tafel, BoCasa.*

Afb. 31: Rogiers, L., eigen beeldarchief, 2017. *Onderstel tafel, BoCasa.*

Afb. 32: Rogiers, L., eigen beeldarchief, 2017. *Rechthoekige, donkere tafel, BoCasa.*

Afb. 33: Rogiers, L., eigen beeldarchief, 2017. *Afmetingen tafel, Sporenpark.*

Afb. 34: Rogiers, L., eigen beeldarchief, 2017. *Onderstel tafel, metalen profielen, Sporenpark.*

Afb. 35: Rogiers, L., eigen beeldarchief, 2017. *Rechthoekige tafel, Sporenpark.*

Afb. 36: Rogiers, L., eigen beeldarchief, 2017. *Afmetingen tafel, De Vierde Wand.*

Afb. 37: Rogiers, L., eigen beeldarchief, 2017. *Lange tafel aan keukeneiland, De Vierde Wand.*

Afb. 38: Rogiers, L., eigen beeldarchief, 2017. *Onderstel metaal, De Vierde Wand.*

Afb. 39: Rogiers, L., eigen beeldarchief, 2017. *Twee vierkante tafels tegen elkaar, De Vierde Wand.*

Afb. 40: Rogiers, L., eigen beeldarchief, 2017. *Afmetingen tafel, Banneux.*

Afb. 41: Rogiers, L., eigen beeldarchief, 2017. *Metalen onderstel met aan één zijde wieltjes, Banneux.*

Afb. 42: Rogiers, L., eigen beeldarchief, 2017. *Vierkante tafel, makkelijk vrijdbaar voor multifunctionele ruimte, Banneux.*

Afb. 43: Rogiers, L., eigen beeldarchief, 2017. *Rechthoekige tafel in de eetzaal, Banneux.*

Afb. 44: Amsterdam Travel Guide, z.j. . *Wat ooit een eettafel was, is nu een vervreemd object, Museum Van Loon (1672)*, via <http://www.amsterdam-travel-guide.net/museums/museum-van-loon.php#> [geraadpleegd op 20 maart 2017].

Afb. 45: Margaret, 2016. *Basisstructuur van de tafel is herkenbaar in de horizontale steen, Stonehenge (ca. 3700-1600 v.C.)*, via <https://acoupleoftourists.com/day-trip-to-stonehenge-and-bath> [geraadpleegd op 20 maart 2017].

Afb. 46: Rogiers, L., eigen beeldarchief, 2017. *Schetsmatig voorbeeld van een pen-en-gatverbinding.*

Afb. 47: The Red List Society, z.j. . *Van tafel naar stoel, Cucus chair, Andrea Branzi (1985)*, via <http://theredlist.com/wiki-2-18-393-1394-view-organic-design-profile-branzi-andrea-3.html> [geraadpleegd op 20 maart 2017].

Afb. 48: The Hunterian Museum and Art Gallery, University of Glasgow, 2017. *Schets eetkamer Haus eines Kunstfreundes, Charles Rennie Mackintosh (1901)*, via http://www.huntsearch.gla.ac.uk/cgi-bin/foxweb/huntsearch_Mackintosh/Largelimage.fwx?catno=41070&filename=crm/41070.jpg [geraadpleegd op 28 maart 2017]

Afb. 49: Timpau, A., 2011. *Tafel als onderdeel van flexibel interieur, Villa Tugendhat, Mies van der Rohe (1930)*, via <http://www.archdaily.com/157555/ad-classics-villa-tugendhat-mies-van-der-rohe/572a18f2e58ece2f08000010-ad-classics-villa-tugendhat-mies-van-der-rohe-photo> [geraadpleegd op 28 maart 2017].

Afb. 50: Evrard d'Espingues, 1470. *King Arthur met zijn ridders aan de ronde tafel (1470)*, via <https://commons.wikimedia.org/wiki/File:Holy-grail-round-table-ms-fr-112-3-f5r-1470-detail.jpg> [geraadpleegd op 28 maart 2017].

Afb. 51: Rogiers, L., eigen beeldarchief, 2017. *Juiste maten van de rolstoel aan tafel.*

Afb. 52: Rogiers, L., eigen beeldarchief, 2017. *Vierkant 100x100cm variant 1, vormstudie.*

Afb. 53: Rogiers, L., eigen beeldarchief, 2017. *Vierkant variant 2, vormstudie.*

Afb. 54: Rogiers, L., eigen beeldarchief, 2017. *Vierkant variant 3, vormstudie.*

Afb. 55: Rogiers, L., eigen beeldarchief, 2017. *Rechthoek 200x100cm variant 1, vormstudie.*

Afb. 56: Rogiers, L., eigen beeldarchief, 2017. *Rechthoek variant 2, vormstudie.*

Afb. 57: Rogiers, L., eigen beeldarchief, 2017. *Rechthoek variant 3, vormstudie.*

Afb. 58: Rogiers, L., eigen beeldarchief, 2017. *Rechthoek variant 4, vormstudie.*

Afb. 59: Rogiers, L., eigen beeldarchief, 2017. *Ruit variant 1, scherpe hoek geeft conflict met de voeten, vormstudie.*

Afb. 60: Rogiers, L., eigen beeldarchief, 2017. *Ruit variant 2, vormstudie.*

Afb. 61: Rogiers, L., eigen beeldarchief, 2017. *Ruit variant 3, vormstudie.*

Afb. 62: Rogiers, L., eigen beeldarchief, 2017. *Ruit variant 4, vormstudie.*

Afb. 63: Rogiers, L., eigen beeldarchief, 2017. *Ruit variant 5, vormstudie.*

Afb. 64: Rogiers, L., eigen beeldarchief, 2017. *Parallelogram variant 1, vormstudie.*

Afb. 65: Rogiers, L., eigen beeldarchief, 2017. *Organische vormen variant 1, vormstudie.*

Afb. 66: Rogiers, L., eigen beeldarchief, 2017. *Organische vormen variant 2, vormstudie.*

Afb. 67: Rogiers, L., eigen beeldarchief, 2017. *Organische vormen variant 3, vormstudie.*

- Afb. 68: Rogiers, L., eigen beeldarchief, 2017.
Organische vormen variant 4, vormstudie.
- Afb. 69: Rogiers, L., eigen beeldarchief, 2017.
Organische vormen variant 5, vormstudie.
- Afb. 70: Rogiers, L., eigen beeldarchief, 2017.
Cirkelvormig variant 1, vormstudie.
- Afb. 71: Rogiers, L., eigen beeldarchief, 2017.
Cirkelvormig variant 2, vormstudie.
- Afb. 72: Rogiers, L., eigen beeldarchief, 2017.
Cirkelvormig variant 3, vormstudie.
- Afb. 73: Rogiers, L., eigen beeldarchief, 2017.
Cirkelvorm bijgewerkt variant 1, vormstudie.
- Afb. 74: Rogiers, L., eigen beeldarchief, 2017.
Cirkelvorm bijgewerkt variant 2, vormstudie.
- Afb. 75: Rogiers, L., eigen beeldarchief, 2017.
Cirkelvorm bijgewerkt variant 3, vormstudie.
- Afb. 76: Rogiers, L., eigen beeldarchief, 2017.
Trapezium variant 1, vormstudie.
- Afb. 77: Rogiers, L., eigen beeldarchief, 2017.
Trapezium variant 2, vormstudie.
- Afb. 78: Rogiers, L., eigen beeldarchief, 2017.
Trapezium variant 3, scherpe hoek geeft conflict met de voeten, vormstudie.
- Afb. 79: Rogiers, L., eigen beeldarchief, 2017.
Driehoek variant 1, vormstudie.
- Afb. 80: Rogiers, L., eigen beeldarchief, 2017.
Driehoek variant 2, vormstudie.
- Afb. 81: Rogiers, L., eigen beeldarchief, 2017.
Driehoek variant 3, vormstudie.
- Afb. 82: Rogiers, L., eigen beeldarchief, 2017.
Combinatie driehoek en trapezium variant 1, vormstudie.
- Afb. 83: Rogiers, L., eigen beeldarchief, 2017.
Combinatie driehoek en trapezium variant 2, vormstudie.
- Afb. 84: Rogiers, L., eigen beeldarchief, 2017.
Combinatie driehoek en trapezium variant 3, vormstudie.
- Afb. 85: Rogiers, L., eigen beeldarchief, 2017.
Combinatie driehoek en trapezium variant 4, vormstudie.
- Afb. 86: Rogiers, L., eigen beeldarchief, 2017.
Combinatie driehoek en trapezium variant 5, vormstudie.
- Afb. 87: Rogiers, L., eigen beeldarchief, 2017.
Combinatie driehoek en trapezium variant 6, vormstudie.
- Afb. 88: Rogiers, L., eigen beeldarchief, 2017.
Verschillende maten voor de toegankelijkheid van de rolstoel.
- Afb. 89: Rogiers, L., eigen beeldarchief, 2017.
Maquette 1 schakelen.
- Afb. 90: Rogiers, L., eigen beeldarchief, 2017.
Maquette 2 schakelen.
- Afb. 91: Rogiers, L., eigen beeldarchief, 2017.
Maquette 1 verbinding onderstel.
- Afb. 92: Rogiers, L., eigen beeldarchief, 2017.
Maquette 2 onderstel.
- Afb. 93: Rogiers, L., eigen beeldarchief, 2017.
Maquette 1 stapelmogelijkheid.
- Afb. 94: Rogiers, L., eigen beeldarchief, 2017.

Maquette 2 stapelmogelijkheid.

Afb. 95: Rogiers, L., eigen beeldarchief, 2017.
Afronding hoeken in hout.

Afb. 96: Rogiers, L., eigen beeldarchief, 2017.
Afronding hoeken uitvergroot.

Afb. 97: Rogiers, L., eigen beeldarchief, 2017.
Maquette 1:1, test met rolstoel.

Afb. 98: Rogiers, L., eigen beeldarchief, 2017.
Prototype 1:1, poten niet stabiel.

Afb. 99: Rogiers, L., eigen beeldarchief, 2017.
Halfhoutse verbinding als in prototype.

Afb. 100: Rogiers, L., eigen beeldarchief, 2017.
Halfhoutse verbinding 1, beste optie.

Afb. 101: Rogiers, L., eigen beeldarchief, 2017.
Halfhoutse verbinding 2.

Afb. 102: Rogiers, L., eigen beeldarchief, 2017.
Halfhoutse verbinding 3.

Afb. 103: Rogiers, L., eigen beeldarchief, 2017.
Halfhoutse verbinding 4.

Afb. 104: Rogiers, L., eigen beeldarchief, 2017.
Aanzichten driehoek, schaal 1:10.

Afb. 105: Rogiers, L., eigen beeldarchief, 2017.
Aanzichten trapezium, schaal 1:10.

Afb. 106: Rogiers, L., eigen beeldarchief, 2017.
Technische plannen, schaal 1:5.

Afb. 107: Rogiers, L., eigen beeldarchief, 2017.
Snede van momentopnames in het woonzorgcentrum.

Afb. 108: Rogiers, L., eigen beeldarchief, 2017.
Huidige situatie, grondplan rode afdeling te Sporenpark.

Afb. 109: Rogiers, L., eigen beeldarchief, 2017.
1 Feest, grondplan rode afdeling te Sporenpark.

Afb. 110: Rogiers, L., eigen beeldarchief, 2017.
2 Spel- en knutselactiviteit, grondplan rode afdeling te Sporenpark.

Afb. 111: Rogiers, L., eigen beeldarchief, 2017.
Snede 1-2, rode afdeling te Sporenpark.

Afb. 112: Rogiers, L., eigen beeldarchief, 2017.
Huidige situatie, grondplan blauwe afdeling te Sporenpark.

Afb. 113: Rogiers, L., eigen beeldarchief, 2017. 3
Zonnige, warme dag, grondplan blauwe afdeling te Sporenpark.

Afb. 114: Rogiers, L., eigen beeldarchief, 2017. 4
Eten, grondplan blauwe afdeling te Sporenpark.

Afb. 115: Rogiers, L., eigen beeldarchief, 2017.
Snede 3-4, blauwe afdeling te Sporenpark.

Afb. 116: Rogiers, L., eigen beeldarchief, 2017.
Huidige situatie, grondplan groene afdeling te Sporenpark.

Afb. 117: Rogiers, L., eigen beeldarchief, 2017. 5
Turnen, grondplan groene afdeling te Sporenpark.

Afb. 118: Rogiers, L., eigen beeldarchief, 2017. 6
Bezoek, grondplan groene afdeling te Sporenpark.

Afb. 119: Rogiers, L., eigen beeldarchief, 2017.
Snede 5-6, groene afdeling te Sporenpark.

Afb. 120: Rogiers, L., eigen beeldarchief, 2017.
Uitwerking meubel onderstel 1.

Afb. 121: Rogiers, L., eigen beeldarchief, 2017.
Uitwerking meubel onderstel 2.

Afb. 122: Rogiers, L., eigen beeldarchief, 2017.
Uitwerking meubel tafelblad 1.

Afb. 123: Rogiers, L., eigen beeldarchief, 2017.
Uitwerking meubel tafelblad 2.

Afb. 124: Luciani, T., 2014. *Cover voorzijde, oud persoon dat eenzaam is, de schaduw als verbeelding*, via <http://www.ynotphoto.com/the-shadow-series.html> [geraadpleegd op 1 april 2017].

Afb. 125: Luciani, T., 2014. *Cover achterzijde, oud persoon heeft nood aan liefde en begrip*, via <http://www.ynotphoto.com/in-the-present.html> [geraadpleegd op 1 april 2017].

8

BIJLAGEN

Bijlage 1. Interview met de architect: BoCasa

20/02/17

Beliën architectenbureau

Te Heusden-Zolder

Afname interview door Larissa Rogiers

Wat zijn het soort projecten die u het meest ontwerpt?

Rusthuizen.

Vroeger deden we vooral appartementen en particuliere woningen. Maar sinds 8 à 9 jaar zijn we begonnen aan het woonzorgcentrum hier in Bolderberg met een bouwfase van 2 à 3 jaar. Het is nu 3 jaar in gebruik. In Zonhoven hebben we er ook één gedaan. We zijn nu met nog een ander bezig maar dat ligt nog bij de gemeente.

Heeft u al eens gehoord van Universal Design of inclusief ontwerpen voor iedereen?

Niet van Universal Design maar van inclusief ontwerpen wel.

Heeft u al eens inclusieve projecten ontworpen? Welke? Had u al eerder ervaring met projecten in de zorgsector?

Dit is het eerste rusthuis dat we ontworpen hebben, daarna zijn de anderen pas gekomen.

Zou u dit woonzorgcentrum als een inclusief gebouw beschouwen? Waarom wel/niet?

Ik denk dat we inderdaad wel hebben gekeken naar enerzijds het ontwerpen naar de ouderen toe, zodat zij zich daar thuis voelen. Zodat je niet een ziekenhuisstijl krijgt.

Wat is het concept van het gebouw?

Wat er in zit zijn 90 rusthuisbewoners en in die rusthuiskamers zitten nog eens 74 serviceflats.

En dat is opgelegd door de bouwheer?

Dat hebben we zelf opgelegd. Wij hebben het zelf gebouwd, de zaakvoerder heeft dat gebouwd en heeft dat erna verkocht. Het was eerst de bedoeling om het zelf uit te baten, maar toen is er een koper op af gekomen.

Er was dus oorspronkelijk geen vraag naar?

Neen, er is in samenspraak met de gemeente besproken hoeveel bedden we nodig hebben voor de bewoners, want er zijn ook eerst ontwerpen geweest van alleen serviceflats, dan is er een rusthuis van gekomen. Het is zowat heen en weer gegaan met de gemeente. Ze keken ook naar hoeveel vraag er was, hoeveel rusthuizen er in de buurt waren. En hierop is het programma uiteindelijk gebaseerd.

Hoe bent u tot dit concept gekomen?

Dat hing af van de gemeente en de andere partijen die in de zorgsector zitten. Meestal is het de bouwheer die zegt, kijk, ik heb zoveel kamers nodig, maar dat was hier een rare situatie, hier was het privé.

Welke invloed heeft de doelgroep van ouderen gehad in het ontwerp?

Daar hebben we wel wat onderzoek naar gedaan. Effectief naar mensen die in de zorgsector zitten, we hebben zelfs iemand extern binnengehaald die in de zorg zit. Om te kijken naar wat hebben die mensen specifiek nodig. En ook het personeel, wat zij allemaal nodig hebben. En het is moeilijk om dat zelf te zeggen. Ja, je kan

wel bepaalde dingen opzoeken, maar omdat je niet echt in die branche zit, vooral tijdens de voorstudie van BoCasa, weet je als architect niet wat dat eigenlijk allemaal is, omdat je dat zelf nog niet ontworpen hebt. Dus we hebben die mensen bevroegd over: wat hebben we nodig? Hoe groot moeten de bergingen zijn? Waar moeten die bergingen bijzitten? Maar het is wel belangrijk dat je die dingen goed weet.

Heeft u dat dan ook gedaan met de ouderen?

Ja, ook, maar in mindere mate. Maar deze zijn ook bevroegd geweest.

Op welke manier heeft u ook met andere gebruikers specifiek rekening gehouden? (+ Hoe onderzocht?)

- Onderhoudspersoneel
- Verzorgend personeel

Het onderhoudspersoneel en verzorgend personeel zijn hierover bevroegd en dat ging vooral over de bergingen en personeelsruimtes.

-Bezoekers

We hebben hier een brasserie voorzien. Die kan eigenlijk uitgebaat worden naar de omgeving toe, zodat er heel veel trafiek door heel het rusthuis is.

- Mensen in rolstoel
- Blinde personen
- ... Andere?

Ja, alles moet sowieso rolstoeltoegankelijk zijn. Daar kan je niet onderuit. En voor blinden of anderen is er niet echt specifiek iets voorzien.

Hoe wordt dit vertaald in uw ontwerp?

(Moet even nadenken) Ik denk vooral als we kijken naar de kamers zelf. Je hebt dan al die regels die opgelegd worden, ik zeg maar, er moet een frigo inzitten, een kast, incontinentiemateriaal, handdoeken, noem maar op. Daar hebben we dan één groot meubel van gemaakt. En dan hebben we met een warme kleur gewerkt, een houtprint, niet dat het een vlakke witte kast is. Daar hebben we wel naar gekeken dat het een beetje in de rest van het ontwerp past.

En in de openbare ruimten?

Ja, dat is misschien iets stom, maar de handgrepen in de gangen, daar heb je heel veel soorten van materialen in. Daar hebben we dan voor hout gekozen, voor de handgreep zelf dan. Dat zijn de materialen waar je nog iets of wat in kan kiezen, want de vloeren, dat is bijna allemaal linoleum enzovoort. Daarbij hebben we waar kon zoveel mogelijk voor hout gekozen.

Van waar heeft u het meeste informatie gekregen?

Vooraf van de persoon die we naar hier hebben gehaald die in de zorg zat, vooral omdat hij voor een rusthuis gewerkt had.

Dat was dan een verpleger?

Neen, hij is directeur geweest. Hij weet ook perfect wat hij nodig heeft of wat de gebruikers nodig hebben, omdat hij er jarenlang heeft ingezet en ook feedback krijgt van die mensen. Ik denk dat dit vooral heel leerzaam is.

Heeft u bepaalde gebruikersgroepen betrokken in het ontwerpproces om meer informatie te krijgen? Bv. door feedback te geven op het ontwerp, ...

Wie / hoe

We hebben niet met andere architecten samengewerkt, maar binnenshuis dan wel. Voor het ontwerp hebben we met 3 à 4 architecten samengewerkt. Maar het is niet zo dat één iemand zegt, "ik ga de ontwerper zijn.", maar het is een samenvoeging van delen. Maar zeker niet van één iemand die het alleen heeft gemaakt.

En verloopt dat gemakkelijk?

Ja, iedereen heeft wel zijn eigen ding in het ontwerpen. Er is iemand die beter is in het structurele, iemand die het ontwerp binnenshuis mag gaan bekijken, en iemand naar rolstoeltoegankelijkheid. En het is door samen te werken dat de ene gaat zeggen, "neen, dat gaat niet want dan is de rolstoeltoegankelijkheid niet meer in orde of dat zal financieel niet haalbaar zijn." En het is moeilijk om dat als één persoon allemaal te bekijken, omdat je sommige gedachtegangen vergeet als je aan het ontwerpen bent. Zeker bij rolstoeltoegankelijkheid duurt het even voor je die gedachtegang kan opnemen van: ik moet ervoor zorgen dat die daar door kan, dat die daar kan draaien. Dus het is beter dat je daar een aantal personen kan aan laten werken.

Zijn er bepaalde ingrepen in het ontwerp die mensen stimuleren tot langer zelfstandig activiteiten uit te voeren?

Dat hebben we eigenlijk niet bekeken. Je hebt dan wel de activiteitenruimte die ingevoegd is, maar wij hebben daar zelf niet echt een inbreng aan gedaan.

Hebben jullie deze dan ook zelf niet ingericht?

Heel miniem. Dat is één grote ruimte, een creatieve ruimte, en daar zit dan een keuken in om eventueel iets kleins te koken of op te warmen, aan de ene zijde heb je dan tafeltjes en stoelen en aan de andere zijde de salon. Dat was eigenlijk heel basic ingericht. We hebben daar niet echt iets specifiek aan gedaan.

Bent u verder gegaan dan de wettelijke verplichtingen van toegankelijkheid? – Zo ja, leg uit. / Zo nee, waarom niet?

Eventjes denken. Dat denk ik niet, toch niet naar normering toe. Natuurlijk naar interieur kan je van alles doen, daar zegt de normering niets van. Je kan gewoon een witte lege kamer maken en je bent naar de normering in orde. We hebben wel wat meer gewerkt met kleuren en aankleding, dat kost dan wel wat meer geld, maar daardoor creëer je wel wat meer sfeer maar dat heeft dan niets te maken met toegankelijkheid.

Vond u het moeilijk dat u met deze eisen rekening moest houden? Waarom wel/waarom niet?

Je staat heel vast in het ontwerp, dat vind ik wel. Je hebt heel weinig speling. Bijvoorbeeld de vierkante meters van de kamers staan vast, of daar staat een minimum op. Een kamer mag zoveel vierkante meter groot zijn, met een badkamer die erbij inbegrepen zit. Je kan daar moeilijk van afwijken omdat heel het model van het rusthuis daar van afhangt. Je hebt zoveel vierkante meter en zoveel kamers, dus ik heb zoveel vierkante meters voor de rest. Dus als je een bouwheer hebt, die gaat waarschijnlijk zeggen dat de kamers zo klein mogelijk moeten zijn, zodat de andere ruimtes misschien wel wat groter kunnen worden. Als je daar toch iets wil insteken ben je daar wel heel erg beperkt naar. Wat ook normaal is. Het zou maar raar zijn dat je er ik weet niet wat allemaal zou kunnen insteken.

Hoe heeft u de grootte van de kamers en badkamers kunnen bepalen, alsook de positie van de kamers in het gebouw?

Dat hangt meestal van de bouwheer af die zegt hoe groot ze moeten zijn. Maar daar hangt wel een wettelijk minimum aan. Dus je kan er altijd groter in gaan, maar meestal vragen de bouwheren wel om het zo klein mogelijk te houden.

En de positie van de kamers?

Je moet de vorm van het gebouw volgen en je kan ze meestal niet allemaal aan de zuidkant leggen. Je hebt zoveel kamers aan de noordkant of aan de oostkant. Dat is heel moeilijk om die allemaal juist te leggen. De gemeenschappelijke ruimtes wel, die kan je gemakkelijker naar het zuiden positioneren dan de kamers, maar die zijn dan wel naar de wettelijke normering van zonneschermen voorzien. De gemeenschappelijke ruimtes liggen allemaal juist boven elkaar.

Er zijn ook terrassen voorzien aan de gemeenschappelijke ruimten vanonder en op de verdiepingen. Dat is ook wettelijk bepaald dat je naar buiten moet kunnen. We hebben dat altijd overal voorzien.

Hoe heeft u de psychologische/sociale noden van de ouderen proberen te vervullen?

Ik denk dat het dan naar die activiteitenruimte toe gaat. Dat ze daar samenkomen in de salon, om daar gesprekken te voeren met elkaar. Ik denk dat het daar de ideale plaats voor is om dat te doen.

Hoe bent u tot deze beslissingen gekomen?

De ruimten zijn altijd centraal geplaatst maar vooral met een fysieke kijk erop. Maar het is niet specifiek onderzocht. Het is vooral naar bereikbaarheid belangrijk. Je kan niet verwachten dat de bewoners een gang van 30 à 40 kamers moet doorwandelen om tot de ruimte te komen. Daarom ligt iedereen ongeveer op de zelfde afstand.

Zijn er in de gangen ook plaatsen voorzien om te zitten om eventueel uit te rusten?

Neen, alleen aan de inkom is een lounge gemaakt met zitplaatsen.

Welke moeilijkheden zijn u het meeste bijgebleven tijdens het ontwerpproces en wat heeft u eruit geleerd?

Voor ons, meer naar architectuur toe, was het moeilijk omdat we met een sluis zaten op de eerste en tweede verdieping. We hebben ervoor proberen te zorgen dat de verdiepingen toch min of meer overeen kwamen.

Ook naar afvoer van leidingen en technieken, noem maar op. Dat zijn dingen waar je niet meteen aan denkt, maar je moet wel zien dat die leidingen tot beneden geraken en daar moeten kokers voor voorzien worden tussen de kamers. Dat is allemaal een hele grote puzzel.

En de serviceflats zijn dan apart?

Ja, de gangen van de rusthuiskamers zijn afgesloten. De bewoners van serviceflats zitten gedeeltelijk rond en boven de kamers, die kunnen gewoon vrij rondlopen en de lift nemen naar onder. Het zou wel mogelijk kunnen zijn dat ze in het rusthuis zelf kunnen meedoen met activiteiten. Zij komen ook via de hoofdingang binnen en kunnen de lift meteen tot boven nemen.

Heeft u eventueel zelf nog zaken die u hierover wil vertellen?

Om zo'n rusthuis te maken vraagt veel werk. Dat merk je pas wanneer je er echt mee bezig bent. En de sfeer is belangrijk. We houden nog contact met de uitbaters. De rusthuizen die 5 of 10 jaar geleden gebouwd zijn, daar merk je dat die heel fel de ziekenhuissfeer hebben. Dat hebben wij vermeden en ze zeiden dat dit wel een positief punt was.

En je voelt dat het na dit project steeds beter gaat?

Ja, natuurlijk. We krijgen ook de opmerkingen van hen, ook wanneer we vast zitten met een probleem dan vragen we wel aan hen hoe zij dat in de praktijk zien. Wat is de beste oplossing? Het is belangrijk dat er met de uitbater een dialoog is en niet enkel van de ontwerper.

Zijn er dan ondertussen nog nieuwigheden bijgekomen?

Neen, het is redelijk goed in de zelfde lijn gebleven. Dat komt ook omdat er voor het eerste rusthuis, BoCasa, al voorstudies waren van twee jaar en hier al veel voor onderzocht is.

Bijlage 2. Interview met de architect: Banneux

21/02/17

De Gregorio & Partners

te Tongeren

Afname interview door Larissa Rogiers

Wat zijn het soort projecten die u het meest ontwerpt?

Voornamelijk grote gebouwen. Publieke gebouwen.

Heeft u al eens gehoord van Universal Design of inclusief ontwerpen voor iedereen?

Niet van Universal Design, wel van inclusief ontwerpen.

Heeft u al eens inclusieve projecten ontworpen? Welke? Had u al eerder ervaring met projecten in de zorgsector?

Ikzelf niet, maar mijn collega's hier hebben wel al ervaring met rusthuizen. Voor mij was het de eerste keer dat ik een rusthuis ontworpen heb.

Zou u dit woonzorgcentrum als een inclusief gebouw beschouwen? Waarom wel/niet?

In principe zijn we vertrokken vanuit het programma van eisen van het OCMW, ze hebben natuurlijk hun ervaring met hoe dat zij een woonzorgcentrum gebruiken en ook het type bewoners dat zij hebben. Op dat vlak, als je kijkt naar een woonzorgcentrum, zijn dat meestal erg zorgbehoevende mensen die daar terecht komen, dus zij gaan er vanuit dat die zelf bepaalde dingen niet kunnen uitvoeren. Bijvoorbeeld in het rusthuis, als je kijkt naar een kitchenette, moet deze speciaal aangepast worden, zodat iemand in een rolstoel eraan kan omdat ze ervan uitgaan dat er andere mensen zijn die hun helpen. Dus ja, met sanitair is dat net hetzelfde. Dat is anders denk ik, dan dat je er

echt vanuit gaat dat iemand bijvoorbeeld in deze leefomgeving moet kunnen groeien en verder ontwikkelen omdat ze bepaalde behoeften op een bepaald moment krijgen. Eigenlijk ben je die stap, als je hier terechtkomt, al een beetje voorbij. Ja oké, we hebben gekeken wat het programma van het OCMW is, wat voor type bewoners zij nu hebben, dus erg zorgbehoevende mensen. En zij hebben eigenlijk ook ons in een bepaalde richting gestuurd: Kijk, dit is voor ons belangrijk en wij gaan er vanuit dat er voor de rest wel personeel is dat deze mensen helpt.

Wat is het concept van het gebouw?

Hetgeen je hier vooral zal merken, het was de bedoeling dat het gebouw zo huiselijk mogelijk was. We hopen dat we daarin geslaagd zijn, zodat als je binnenkomt, dat je niet het gevoel hebt dat het een woonzorgcentrum is. Oké, je zal het wel zien door de gebruiker die er rondloopt, maar als je in die gangen omhoog loopt, was het aanvankelijke idee er een soort charme rond te hebben. Zodat je naar materialen niet de traditionele ziekenhuisvloeren of -plinten of dergelijke hebt. Dus het is net of je in een hotel of bij je thuis rondloopt. Naar materiaalgebruik en de sfeer die er hangt, is dat altijd het opzet geweest. Ook naar dagcellen, echt zoals het bij jou thuis in jouw living zou zijn.

Dat is toch niet gemakkelijk omdat je met een groot gebouw zit?

Ja, we hebben daar wel op gelet. Banneux bestaat uit honderdvierentwintig kamers, het is opgedeeld in zes afdelingen, zodat je toch kleinere groepen hebt per afdeling. Dus je hebt ongeveer twintig bewoners. Dat is op zich nog altijd vrij groot, er zijn ook concepten die proberen met kleinschaligere groepen te werken, rond de acht à tien personen, maar dat is naar organisatie voor hen niet haalbaar met het personeel dat je dan moet inzetten. Dus hier is gekozen om met de afdelingen rond de

twintig personen te gaan, wat op zich nog altijd gaat. Je hebt wel vrij lange gangen en het zijn ook vrij grote groepen bij elkaar, maar het is wat overzichtelijker, toch?

Is het de bedoeling dat de ouderen ook van verdieping gaan veranderen, of blijven ze enkel op hun afdeling?

Nee, in principe ga je, als je op een bepaalde afdeling zit, normaal ook die leefruimtes gebruiken. (aanduidend op de plannen) Dus je hebt de verdiepingen in het gebouw, je hebt telkens die twee gangen en hier centraal de leefruimtes, en dan heb je hier een soort multifunctionele ruimte, waar bijvoorbeeld op de tweede verdieping een kine is, op een andere verdieping is het animatie. Voor deze functies kunnen ze wel tussen de verdiepingen gaan bewegen, behalve op de gesloten afdeling. Er is ook een gesloten afdeling voor storenden en dementerenden. Wat je sowieso ook bij dit gebouw hebt, is dat het rusthuis op de verdiepingen zit. Dat is bewust zo gedaan. Beneden zitten eigenlijk de publieke functies, dus het lokaal dienstencentrum zit mee geïntegreerd in het gebouw. Het dagzorgcentrum zit ook mee geïntegreerd. Je hebt dan een antenne van het OCMW, dat is eigenlijk het personeel dat al de seniorenfuncties begeleidt, die zitten ook mee in het gebouw. Dat zit allemaal echt volledig geïntegreerd in een gebouw.

Dus je kan eigenlijk wel gaan evolueren op dat vlak. Je hebt de serviceflats erlangs liggen, dat je hier start en dan gebruik maakt van de functies van het dienstencentrum. Als je iets zorgbehoevender bent, kan je op een bepaald moment in het dagzorgcentrum terecht en zo op een bepaald moment mee geïntegreerd worden in het woonzorgcentrum. Dat je wel op de site alles hebt, zodat je geleidelijk aan naar het woonzorgcentrum kan gaan. Anders is het echt een stap. Terwijl nu ken je het gebouw al, je kent de werking, de omgeving. Dat is het opzet geweest en dat is bij de andere campus net hetzelfde.

De andere campus Zonnestraal is gerenoveerd?

Ja, het is een bestaand woonzorgcentrum, bestaande uit zestig kamers dat uitgebreid is. Uitgebreid en gerenoveerd.

Daar is dan ook een deel van naar hier gekomen?

Als je het stadspark in Hasselt hebt, daar staat een hele grote blok, de rvt (cfr. rust- en verzorgingstehuis voor zware zorgbehoevenden) van vroeger met een verzorgingstehuis. Daar zaten tweehonderdertien bewoners. Twintig jaar geleden is daar een gebouw bijgebouwd van zestig kamers. In totaal tweehonderdzeventig bewoners. Het OCMW heeft een nieuwe campus gebouwd en zonnestraal en de dienst A, noemen zij dat, met zestig kamers uitgebreid. De bestaande rvt voldoet eigenlijk niet meer aan de huidige normen die gesteld worden. Er was ook geen mogelijkheid om dit te verbouwen naar structuren van het gebouw en de kamers waren veel te klein. Dus hebben ze op een bepaald moment beslist: We laten dat achter ons en we gaan gewoon twee nieuwe campussen maken, met dan ook alles geïntegreerd.

Welke invloed heeft de doelgroep van ouderen gehad in het ontwerp?

Wij hebben al ervaring met woonzorgcentra hier in het bureau, dus het is niet het eerste woonzorgcentrum dat hier ontworpen wordt. In principe kennen we de uitgangspunten wel. Ik vind dat het niet echt een belemmering is. Iedere doelgroep heeft zijn specifieke vragen en noden, dus ik heb daar niet echt een probleem mee. We hebben sowieso het OCMW dat ons heel fel gestuurd heeft in een aantal zaken. Plus wat je ook hebt is dat hun ervaring hier ook in meespeelt. Dus het is niet dat we bij die oudere mensen specifiek zijn gaan moeten kijken naar: Hoe is dit daar?

De oude dienst A is ook ontworpen door dit bureau, dus dat gebouw kennen we ook. En het concept komt heel fel terug in andere rusthuizen die we al ontworpen hebben, dus we zijn vanuit die ervaring vertrokken en dan zijn er bepaalde elementen die door het OCMW worden aangebracht.

Het is sowieso ook een gesubsidieerd gebouw, dus zij eisen ook wel bepaalde dingen. En er wordt ook heel nauw samengewerkt met het toegankelijkheidsbureau. Dit geeft ook al wat richtlijnen: Voor dit type personen moet je in die richting gaan ontwerpen.

Dat zijn de uitgangspunten om uiteindelijk tot dit geheel te komen.

De gesloten afdeling ten opzichte van de gewone afdeling, is daar veel verschil in te vinden?

Het ziet er hetzelfde uit, de kamers zijn ook hetzelfde. In Banneux zijn identiek dezelfde kamers, ze passen dat dan aan. Iedere kamer heeft een sanitaire cel met toilet, lavabo en douche. Maar het kan dat ze daar de douches bijvoorbeeld uitschakelen, omdat de mensen zich daaraan kunnen verbranden of de knoppen gaan opendraaien. Dat zijn dingen die ze nadien dan aanpassen, maar het idee is altijd geweest dat we geen onderscheid maken. We zorgen dat er een gesloten afdeling van gemaakt kan worden. Dat de toegang beperkt is en met codeklavieren en dergelijke werkt. Omdat het kan zijn dat in de toekomst, ze hebben nu een beperkte groep van dementerenden en storende dementerenden, maar het kan zijn dat in de toekomst dat een heel ander patroon wordt en het veel meer mensen worden. Dan moet de rest van het gebouw daar ook aan voldoen. Het is niet dat ze daar andere specifieke noden hebben voor opgegeven. Wat ze wel hebben doorgegeven naar materiaalgebruik en kleurgebruik - dat is dan door het hele gebouw doorgetrokken - is dat bijvoorbeeld donkere kleuren ervaren worden als een gat, of zoiets. Dus iets wat beangstigend werkt, waarbij ze er

bijvoorbeeld niet door durven lopen. Maar dat hebben we voor de rest van het gebouw gewoon ook meegenomen. Maar niet echt specifiek.

Hoe heeft u onderzocht wat ouderen nodig hebben? Dat zal dan uit de vorige projecten vooral zijn gekomen, hebt u deze ervaringen meegehad?

Nee, ik ben hier nu zelf tien jaar. Ik heb de vorige rusthuizen niet gedaan, mijn collega die mij daarmee geholpen heeft, die destijds ook het interieur enzovoort deed, heeft dat wel allemaal meegemaakt, maar die is ondertussen met pensioen.

Dus zelf haal je de meeste informatie uit collega's?

Uit collega's en de ervaring die wij hier hebben, maar niet zelf met ouderen gaan praten, neen.

Op welke manier heeft u ook met andere gebruikers specifiek rekening gehouden? (+ hoe onderzocht?)

a. Onderhoudspersoneel b. Verzorgend personeel c. Bezoekers d. Mensen in rolstoel e. Blinde personen f. ... andere?

Dat komt vooral vanuit de werking van het OCMW. Als je bijvoorbeeld rondkijkt naar de ruimte die je nodig hebt in de gangen voor karren, dat zijn de dingen die zij nu zelf aangeven: Let daar op, want nu hebben we dat probleem in het rusthuis, dus zorg dat we daar misschien een ruimte voor hebben.

En mensen in de rolstoel of blinden?

Nee, omdat we daar momenteel ook geen ervaringen mee hebben, met blinden. En naar rolstoeltoegankelijkheid, het gebouw voldoet voor alle doorgangen en drempels en dergelijke, ook naar sanitaire ruimtes en schuifwanden. Ik denk dat dat allemaal in orde is. Er zijn ook wel, naar oriëntatie enzovoort, bepaalde kleuren die zij aangeven. Wij houden ons gebouw meestal heel neutraal. Dat zal wel opvallen. Maar zij hebben als gebruiker wel bepaalde accenten en dergelijke naar oriëntatiepunten zelf toegevoegd. Het OCMW heeft zelf ook interieurarchitecten die ermee bezig zijn. Zij hebben zelf ook groepen die zich bezig houden met oriëntatie en signalisatie. Wat je wel hebt voor slechthorenden zijn, zoals in de dagcellen en alle leefruimtes, inductielussen en dergelijke om het gehoor te versterken.

**Heeft u bepaalde gebruikersgroepen betrokken in het ontwerpproces om meer informatie te krijgen? Bv. door feedback te geven op het ontwerp, ...
Wie / hoe**

Het OCMW heeft haar technische dienst, waar hun interieurarchitecten onderdeel van zijn. Zij hebben eigenlijk contact met de gebruikers; Zij staan ook in directe lijn met het personeel en de hoofdverpleegkundige enzovoort. Zij kunnen daar hun wensen brengen en dat wordt overgebied naar ons. De hoofdverpleegkundige staat in contact met de bewoners, dus vandaar zo'n beetje de gang van zaken.

Zijn er bepaalde ingrepen in het ontwerp die mensen stimuleren tot langer zelfstandig activiteiten uit te voeren?

Nu, dat is iets wat bij de subsidiërende overheid VIPA (cfr. Vlaams Infrastructuurfonds voor Persoonsgebonden Aangelegenheden) wordt gevraagd, in de gangen wordt altijd zo gewerkt dat daar keerpunten en rustpunten in overgebracht worden. Wat hier ook heel duidelijk is, is dat we hier op het einde van de gangen en centraal in de gang zithoeken hebben. Wat mensen ook uitnodigt om meer samen daar gebruik van te maken. En je merkt ook wel al dat de gebruikers die ook effectief gaan gebruiken. Mensen dolen ook vrij veel door de gangen. Je merkt dat de ruimtes een volledige beglazing hebben. Het moet ook wel met de uitzichten naar de omgeving toe. Op dat vlak is Banneux ook wel een leuke site, omdat je midden in de wijk zit en je hebt vrij veel beweging dat daarrond gebeurt. Want de mensen willen niet naar de tuin kijken, ze kijken het liefste naar wat er rondom gebeurt en op de straten. Dus zo is het ook ontworpen, naar die punten. Voor de buurt is dat niet zo aangenaam, waarschijnlijk. (lacht) Ook hetzelfde aan de leefruimte, daar hebben we terrassen toegevoegd zodat ze ook zicht hebben op het inkomplein.

Wat hier ook een belangrijk punt is, is de aanwezigheid van de school erlangs. Dat is ook iets wat het OCMW wil stimuleren, dat daar een wisselwerking is. Het is een Freinetschool, die zijn sowieso al meer voor de alternatieve dingen, dus het is de bedoeling dat daar wel echt samenwerkingen en wisselwerkingen mee gaan gebeuren. Dat bijvoorbeeld de kinderen van de school iets komen doen binnen het rusthuis: knutselen enzovoort.

Bent u verder gegaan dan de wettelijke verplichtingen van toegankelijkheid? – Zo ja, leg uit. / Zo nee, waarom niet?

(Moet even nadenken) Nu, ik weet niet of het een antwoord is op de vraag, maar je hebt sowieso regels waaraan je moet voldoen voor zowel VIPA als voor het toegankelijkheidsbureau. Maar er zijn wel elementen toegevoegd zoals alle rusthuiskamers die uitgerust zijn met plafondrails en dergelijke. En gewoon naar ergonomie van het personeel. Dus dat zijn wel dingen die eraan toegevoegd zijn. Het is niet echt een heel basic gebouw, er is wel een bepaald comfort aan toegevoegd. En voor de rest is het vanzelfsprekend.

Zoals de handgrepen in de gang bijvoorbeeld, zijn die op een esthetische manier weggewerkt?

Ze zijn duidelijk aanwezig, hé, daar niet van. Ik vind dat het wel een vrij huiselijke oplossing is die we ervoor hebben, omdat het in houtstructuren is. We hebben ook lambriseringen in de gang. Ik vind niet dat het als dusdanig aanvoelt dat je echt het rusthuis van vroeger hebt. Ik denk dat het aan het materiaalgebruik in het algemeen ligt.

Al het los meubilair is gedaan door het OCMW. Er is een mix van meubels gebruikt om het wat gezelliger aan te kleden. Ondertussen komt er vanalles bij van de bewoners, dus je krijgt er al wat antieke spullen bij. Daarom dat we vertrekken van een vrij sober geheel, omdat er nog immens veel dingen aan toegevoegd gaan worden door de gebruikers zelf die toch hun eigen ding ervan willen maken. Aan de zithoeken komen hier en daar ook al wat kastjes te staan.

Zijn er in de kamer ook vaste kasten enzovoort?

De kamers bestaan altijd standaard uit een inkomhal en daar is een ingebouwde kast, dat zijn drie kolomkasten en twee hangkastjes. Er is bewust gewerkt met hangkastjes zodat eronder nog een ruimte is voor rolstoelen of rollators, omdat dat wel een probleem was dat we in de oude site tegenkwamen. Al de bewoners hebben ofwel een rolstoel of rollator, maar het komt dan op de gangen te staan want er is geen ruimte voor in de kamer. Vandaar dat in die kast wel plaats is voorzien om dat daar te zetten. En daarnaast heeft de kamer ook zijn eigen frigo. Dat is de standaard uitrusting van het vast meubilair.

Dan heeft het OCMW daar tafeltjes en een relaxzetel en het bed aan toegevoegd, maar ondertussen voegen al de bewoners daar nog hun eigen antieke spulletjes aan toe. Er hangen ook gordijnrails, dus ze kunnen ook alles ophangen wat ze willen, zodat ze hun eigen woning ervan kunnen maken.

En hoe ziet zo'n assistentiewoning eruit?

Die bestaat uit: als je binnenkomt heb je een berging en een berging kast, een kitchenette die ingebouwd is en aan de achterzijde heb je nog een inbouwkast in de slaapkamer. Dat is het vast meubilair. De bewoners kunnen zelf nog wat spullen meebrengen en er is ook vooral gewerkt met schuifwanden, naar rolstoeltoegankelijkheid toe. Dat verhindert je ook wel een beetje naar plaatsing van de kasten. Maar het OCMW wou ze niet ingebouwd in de wanden, dus ze hangen er gewoon achter omdat ze daar slechte ervaringen mee hadden. Ze hebben al in andere gebouwen voorgehad dat de schuifwanden na verloop van tijd niet meer werken en dan moet je de Gyproc uitbreken, tenzij je betere deuren plaatst.

Hoe heeft u de grootte van de kamers en badkamers kunnen bepalen, alsook de positie van de kamers in het gebouw?

Dat wordt opgelegd. Dus VIPA eist een bepaalde minimale oppervlakte. Daaraan moeten we sowieso voldoen. En ook uit andere, voorgaande projecten hebben we dat daaruit afgeleid. Je zit met bepaalde draaicirkels die je moet hebben waardoor de gang in de kamer een bepaalde breedte moet hebben. De badkamer moet rolstoeltoegankelijk zijn, dus heb je een bepaalde opstelling en afmetingen die je nodig hebt. Dus dat bepaalt heel veel, dat je aan die minimale oppervlakte moet voldoen. Ze zitten daar net iets over. We zijn van die maat uitgegaan en naar mate het ontwerp evolueert, komt daar hier en daar misschien iets bij. Maar dat is het uitgangspunt geweest.

Hoe heeft u de gemeenschappelijke ruimten hierin gepositioneerd?

Het is opgegeven. Zes afdelingen en twintig kamers en dan kom je in een bepaalde opstelling terecht. Ze moeten allemaal daglicht hebben en met dat je de loopafstanden in de gangen probeert te beperken, kom je al heel vaak in dit soort opstellingen terecht. Dat je centraal de ruimten hebt waar de verpleegposten en dergelijke zitten en die moeten twee afdelingen kunnen bedienen. Het feit dat je dan een H-vorm hebt, doordat de afstand in de gang een beetje geoptimaliseerd wordt. Je komt meestal wel in dit soort opstelling. Er zijn wel redelijk veel andere opstellingschetsjes geweest.

Je komt ook vaak een c-vorm tegen?

Ja, maar dan heb je het nadeel dat als je twintig kamers koppelt, dat je een vrij lange gang krijgt. Het heeft hier het voordeel dat je die duidelijke centrale as hebt waarin je de zithoeken centraal kan onderbrengen en de circulatie centraal zit. Dus op zich is het wel een vorm die functioneel is.

En naar oriëntatie?

Het perceel heeft ook zijn beperkingen. Er zijn geen honderdeneen mogelijkheden waarop je dat gebouw op dat perceel kan zetten. Het was vanzelfsprekend dat de toegang op de Hadewychlaan zou komen te liggen, omdat je hier ook wel met de tuinen van de bewoners die daarachter liggen zit. Om dan de hoofdingang hier te leggen is minder vanzelfsprekend. Plus dat we ook afspraken hadden met de school voor een gemeenschappelijke parking. Dus de nieuwe toegang ligt hier en je kan het gebouw natuurlijk 360 graden draaien, maar het heeft zo zijn beperkingen.

Hoe heeft u de psychologische/sociale noden van de ouderen proberen te vervullen?

Wat ik eigenlijk daarstraks vertelde, het feit dat je functies samen integreert in een gebouw, zorgt er al voor dat je bepaalde contacten hebt, ook al zit je in een woonzorgcentrum. De cafetaria is gemeenschappelijk met het lokaal dienstencentrum waar je andere mensen tegenkomt. Je hebt mensen vanuit de buurt, je merkt nu al, omdat er een soort park rond aangelegd is, dat er al vrij veel mensen daar op bezoek komen om te wandelen. Zodat het de omgeving ook wel aantrekt. Daarom is de buitenaanleg er, zodat je echt een soort park hebt waarin je kan wandelen. Waarbij je dan ook een kunstwerk hebt en de associatie met de

school probeert te betrekken. Dat is een plaats om naar toe te gaan. Er zijn kippen en konijntjes. Ook voor de serviceflats is het de bedoeling dat de mensen ook naar buiten komen, zodat je de wisselwerking wel hebt, van alle werkingen, van alle functies.

Je hebt ook een restaurant onderaan?

Dit is de hoofdkom zowel van het dienstencentrum als van het woonzorgcentrum. Deze komen op dezelfde plaats toe. Je hebt een soort ontmoetingsruimte van het dienstencentrum. Er zijn leslokalen en een cafetaria. De leskeuken van het lokaal dienstencentrum ligt ook aan de cafetaria, dus die wordt gebruikt door zowel het personeel als het woonzorgcentrum, de bezoekers daarvan en het lokaal dienstencentrum. Dus je hebt alle functies daar bij elkaar.

Dan heb je nog een polyvalente zaal die eraan grenst en een dagzorgcentrum. Die hebben een aparte toegang omdat dat wel een aparte functie is. Het is moeilijk om deze via dezelfde toegang te laten toekomen, om dat dan te organiseren. Het is de bedoeling dat ze daar de hele dag blijven. Dat heb je wel met een woonzorgcentrum, je hebt heel veel maatregelen om ervoor te zorgen dat de bewoners niet weg gaan. Dat lijkt soms wel een beetje gevangenisachtig, maar het is natuurlijk voor de veiligheid. Dat is ook moeilijk omdat de bezoekers van het dagzorgcentrum ook wel wegloupedrag hebben. Dus vandaar dat dit ook een afgesloten entiteit is. Er zit wel een verbinding, dus ze kunnen ook wel naar de cafetaria. Moesten ze daar een activiteit willen doen, kunnen ze die ook wel gebruiken. Hier zit vanachter nog een afgesloten tuin, met petanquebanen. Die is voor zowel het dagzorgcentrum als het woonzorgcentrum en het lokaal dienstencentrum, zodat dat ook een gemeenschappelijke ruimte is. Het is het opzet geweest dat de cafetaria zowel grenst aan het inkomplein als aan de tuinzone, zodat je activiteiten in de zomer ook naar het inkomplein kan organiseren. Zodat je echt contact met

elkaar, over de verdiepingen heen, kan hebben. Hierboven zit nog het terras van de storende dementerenden. Deze afdeling heeft een apart terras. In het begin hebben we beslist dat we alle publieke ruimtes op het gelijkvloers leggen en het woonzorgcentrum op de verdieping zoals je dat in een hotel ook hebt. Maar wat doe je dan met de storende dementerenden, want die moeten ook een buitenruimte hebben. Je kan die doorheen het hele gebouw laten loodsen om daar dan ergens een tuin te gebruiken, maar dan is het idee gekomen dat we er een daktuin voor maken. Dus zij hebben hun eigen privé terras. Dat is een gewoon terras want deze mensen dolen vooral. Nu, dat zal wel aangekleed worden uiteindelijk door het OCMW, maar het is niet dat ze echt op een terras gaan zitten zoals de anderen.

Welke moeilijkheden zijn u het meeste bijgebleven tijdens het ontwerpproces en wat heeft u eruit geleerd?

Ik denk dat zo een gebouw ook technisch niet zo eenvoudig is. Je hebt mensen met een wegloupedrag. Je hebt bepaalde beveiligingen nodig. Dat zijn de dingen waar we nu, nu het in gebruik genomen is, de meeste problemen mee ervaren. In het begin is dat altijd een beetje zoeken vooraleer dat goed functioneert en geprogrammeerd is. Dus dat is het moeilijkste. Gisteren heb ik daar nog een vraag over gekregen, dat de toegang naar de tuin eigenlijk zou verhinderen dat de mensen zomaar daar gaan rondlopen. De relatie tussen binnen en buiten is moeilijk.

Heeft u eventueel zelf nog zaken die u hierover wil vertellen?

Ik heb het project opgevolgd. Het project dateert van 2006, dacht ik begrepen te hebben, dat de eerste conceptschetsen gemaakt zijn. Toen werkte ik hier nog niet. Dat hebben mijn voorgangers gedaan, maar ik ben vanaf

het begin in 2010 hiermee bezig. We zijn effectief gestart met een programma van eisen, met blokjes tekenen en dan stilaan de bouwaanvraag en verder de opvolging, heb ik ook helemaal gedaan. Mijn collega ontwerpt een groot deel van het gebouw. Een andere collega heeft daar ook zijn zeg in gehad, vooral over het uitzicht van het gebouw. Zelf denk ik dat het een samenwerking van vier à vijf mensen is en ook interieurarchitecten die er bepaalde dingen in ontworpen en bepaald hebben, ook naar materiaalgebruik. Dus een beetje team effort. (lacht)

Bijlage 3. Bevraging van verpleging over de tafel: BoCasa

De tafels zijn hier overal hetzelfde. Ze zijn gemaakt uit een zwarte laminaat, onderaan is een kader uit multiplex zichtbaar. De poten zijn uit hout, onderaan zijn ze bij vele tafels beschadigd door de rolstoelen. De afmetingen zijn 170 x 80 x 76 cm met een bladdikte van 4 cm.

Bevraagde 1

Welke functie dragen de tafels voornamelijk?

Vooral in de dagcellen staan tafels waaraan wordt gegeten, driemaal per dag.

Welke andere functies/activiteiten zijn er nog? Waar wordt deze nog voor gebruikt?

Er is ook een koffietafel in de namiddag. Animatie wordt hier ook gedaan, dat is bloemschikken of knutselen. Alles wordt eigenlijk in de dagcellen gedaan en in de polyvalente ruimte. Hier worden vergaderingen gehouden, besprekingen met de familie of bijscholing. Ook verjaardagen worden hier met een feestje gevierd.

Deze tafel komt ook overal terug in de verschillende ruimten? Of is er ook een tafel met een andere/specifieke functie?

In de polyvalente zaal staan dezelfde tafels als in de dagcellen.

Waarom zou er voor deze tafel gekozen zijn, denkt u? (multifunctioneel, materiaalgebruik)

Het heeft een glad oppervlak en is onderhoudsvriendelijk. Ze drogen gemakkelijk en zijn donker, waardoor je er minder vuil op ziet.

Blijven de tafels altijd op dezelfde plaats staan?

In de polyvalente ruimte wordt er vaak met de tafels geschoven, in de dagcellen minder. Een deel wel voor de activiteiten. Dan wordt er één lange tafel gemaakt.

Kan er gemakkelijk aan gezeten worden? Met hoeveel kan dat?

Ja, wanneer het gewone stoelen zijn, hebben ze zeker plaats genoeg. Wanneer er twee rolstoelen naast elkaar staan, gaat dat nog net. Tegenover elkaar gaat het goed. Er kan met vier personen aan een tafel gezeten worden.

Wat zijn de voordelen aan de tafel?

De donkere kleur en het gewicht. Het is een lichte tafel, die gemakkelijk te verplaatsen is.

Wat zijn de nadelen?

Ze zijn misschien te licht. Ze zouden iets steviger mogen zijn zodat ze niet verschuiven wanneer iemand opstaat.

Wordt er veel samen gezeten aan de tafel?

Tijdens het eten, de koffietafel en met familie komen ze hier ook soms zitten.

Wanneer mensen aan tafel zitten, zijn ze dan met elkaar bezig? Wie?

Onderling en met de familie praten ze wel. En er is ook interactie met het personeel dat opdiert.

Denkt u dat deze tafel een stimulans is om samen te zijn of eerder een barrière? (vergelijkend met wanneer ze samen in de salons zitten.)

Eerder een barrière. Praktisch zijn ze wel goed om op te dienen enzovoort. Maar het zijn lange rijen, waardoor het moeilijker is om te communiceren. Verschillende mensen zitten bijvoorbeeld ook met hun rug naar het personeel. Dat zou ik zelf niet zo leuk vinden.

Wanneer de tafel nu een andere vorm had (rond, vierkant, rechthoekig), zou dat beter of minder goed functioneren, denkt u?

Vierkante of ronde tafels zou ik beter vinden omdat het socialer is.

Welke verbeteringen zou u zelf graag zien?

De tafels zijn hier minder aangekleed. Ik weet dat er rusthuizen zijn die de tafels echt dekken met een tafellaken enzovoort. De tijdstippen van de andere functies die de tafels dragen zijn genoeg verspreid zodat er geen hinder is. De tafel zou misschien wel kleiner kunnen gemaakt worden zodat er met enkelen op een sociale manier aan tafel gezeten kan worden.

Bevraagde 2

Welke functie dragen de tafels voornamelijk?

De meeste tafels staan in de dagcel. Hier wordt aan gegeten en animatie gedaan.

Welke andere functies/activiteiten zijn er nog? Waar wordt deze nog voor gebruikt?

De activiteiten zijn op dinsdag, donderdag en vrijdag. Dan gaan ze verven, knutselen, bloemschikken, koken, kienen. Daarvoor worden de drie achterste tafels gebruikt. En de was plooiën gebeurt hier ook. We hebben een bewoonster die dan altijd komt helpen

Deze tafel komt ook overal terug in de verschillende ruimten? Of is er ook een tafel met een andere/specifieke functie?

Overal staan dezelfde tafels. Op de kamer hebben ze ook een tafeltje. Dat is eigenlijk identiek aan deze tafels maar dan maar de helft.

Waarom zou er voor deze tafel gekozen zijn, denkt u? (multifunctioneel, materiaalgebruik)

Daar heb ik geen idee van.

Blijven de tafels altijd op dezelfde plaats staan?

Heel weinig. Bijvoorbeeld als er een misviering is, dat is één keer in de maand, dan moeten er wel wat tafels aan de kant geschoven worden om voldoende stoelen te plaatsen. Maar ze veranderen niet wekelijks van plaats.

Kan er gemakkelijk aan gezeten worden? Met hoeveel kan dat?

Met rolstoelen is het altijd een beetje uitkijken, ze zouden in de breedte wat groter mogen zijn zodat ze niet met de voeten tegen elkaar zitten. We zorgen er wel voor dat er niet twee rolstoelen tegenover elkaar zitten. Sommige komen met een elektrische rolstoelen, die geraken er onderin. Er is nu ook iemand met een scooter. Ja, die geraakt er natuurlijk niet onderin, want dat stuur zit er nog voor. Deze persoon moeten we voor het eten in een gewone rolstoel plaatsen.

Wat zijn de voordelen aan de tafel?

Ze zijn licht en makkelijk te verplaatsen. Ze maken niet te veel geluid wanneer er iets aan gebeurd.

Wat zijn de nadelen?

Je ziet er heel snel terug vingers op, dat komt door de donkere kleur. De koffie ringen zie je weer niet snel staan door de kleur. Ze mogen ook wat breder zijn.

Wordt er veel samen gezeten aan de tafel?

Bij het eten. Om half drie is er koffietijd, dan blijven ze wel soms langer zitten. Tijdens de middag minder, dan gaan ze meestal een middagdutje doen.

Wanneer mensen aan tafel zitten, zijn ze dan met elkaar bezig? Wie?

De meesten zitten toch passief dan. Dat ligt ook aan het zorgprofiel. Wanneer ze al een lichte dementie hebben, is het moeilijker om een gesprek te voeren of een gesprek gaande te houden. Terwijl mensen die cognitief nog goed zijn, voeren gemakkelijker een gesprek. Er zijn

wel mensen die nog een half uur tot drie kwartier kunnen nababbelen, voornamelijk 's avonds. Er zitten ook mensen bijna iedere namiddag samen, maar daar is heel weinig interactie tussen. Ze genieten toch van de aanwezigheid zonder dat er iets gezegd moet worden. Of ze zitten samen in de zetel en dan slapen ze namiddag, dan zijn ze niet alleen.

Denkt u dat deze tafel een stimulans is om samen te zijn of eerder een barrière? (vergelijkend met wanneer ze samen in de salons zitten.)

Eerder een stimulans, aan tafel wordt er meer gebabbeld dan in de zetel. Aan tafel zijn ze meestal met iets actief bezig, al is het gewoon eten of een activiteit. In de zetel is het meestal passief, daar gaan ze rusten.

Wanneer de tafel nu een andere vorm had (rond, vierkant, rechthoekig), zou dat beter of minder goed functioneren, denkt u?

Ronde tafels nemen meer plaats in. Dat kan je minder goed zetten. In de brasserie wordt wel gewerkt met ronde tafels omdat er daar de plaats voor is. Dat is misschien wel wat gezelliger, ja.

Welke verbeteringen zou u zelf graag zien?

Wat wel praktisch zou zijn aan onze tafels. Er staan altijd twee waterflessen op de tafel en die worden al eens omgestoten. Dat er misschien een flessenhouder in de tafel verwerkt zou zitten.

Bijlage 4. Bevraging van verpleging over de tafel: Sporenpark

De tafels zijn overal hetzelfde in twee modellen. Een vierkante, kleine tafel van 90 x 90 x 76,5 cm, voor twee personen en een rechthoekige, grote tafel van 160 x 90 x 76,5 cm, voor vier personen. De tafels zijn afgewerkt met een donkere houtstructuur laminaat, hebben stevige poten en zijn onderaan extra verstevigd met een metalen profiel. Het blad heeft een dikte van 3 cm.

Bevraagde 3

Welke functie dragen de tafels voornamelijk?

Eten ('s morgens, 's middags en 's avonds.)

Welke andere functies/activiteiten zijn er nog? Waar wordt deze nog voor gebruikt?

In de namiddag is er koffietafel en animatie, dat is dan knutselen, kaarten, handverzorging, koken, enzovoort.

Deze tafel komt ook overal terug in de verschillende ruimten? Of is er ook een tafel met een andere/specifieke functie?

De tafels zijn overal hetzelfde, er is wel een groot en een klein model. De kleine is vierkant en de grote is een rechthoek.

Waarom zou er voor deze tafel gekozen zijn, denkt u?(multifunctioneel, materiaalgebruik)

De tafels zijn krasvast en drogen snel wanneer je ze afveegt.

Blijven de tafels altijd op dezelfde plaats staan?

Neen, ze worden vaak verschoven. Ze blijven in dezelfde ruimte staan, maar er wordt mee geschoven en gestapeld om plaats te winnen. Zeker voor de mensen die in een rolstoel zitten moet er voldoende doorgang zijn.

Kan er gemakkelijk aan gezeten worden? Met hoeveel kan dat?

Dat gaat goed. Aan de grote tafels kunnen 4 personen zitten, Aan de kleine tafels kunnen 2 personen zitten. Met de rolstoel kan je ook tegenover elkaar gaan zitten.

Wat zijn de voordelen aan de tafel?

Ze zijn licht om gemakkelijk te kunnen verschuiven.

Wat zijn de nadelen?

/

Wordt er veel samen gezeten aan de tafel?

Ja, altijd bij het eten en bij de koffie.

Wanneer mensen aan tafel zitten, zijn ze dan met elkaar bezig? Wie?

Ja, ze praten vaak wanneer er bezoek is of onder elkaar. Bij verjaardagen worden ook feestjes gegeven voor de bewoners.

Denkt u dat deze tafel een stimulans is om samen te zijn of eerder een barrière? (vergelijkend met wanneer ze samen in de salons zitten.)

Ik denk wel dat het een stimulans is. Wanneer ze in de zetel zitten praten ze ook vaak. Ik merk er geen verschil in. Ik denk dat de ruimte ook een rol speelt, er is hier overal veel lichtinval en uitzicht. In een donkere hoek zouden ze niet gaan zitten. Als er bezoek is gaan ze meestal in de zithoeken in de zetel zitten omdat het daar rustiger is.

Wanneer de tafel nu een andere vorm had (rond, vierkant, rechthoekig), zou dat beter of minder goed functioneren, denkt u?

Een ronde tafel zou volgens mij minder veilig zijn. Velen duwen zich af aan de tafel wanneer ze opstaan. De tafel moet dus stevig zijn en ik denk, wanneer de tafel rond is, dat ze misschien aan de rand wegschuiven, dat ze geen goede grip hebben.

Welke verbeteringen zou u zelf graag zien?

Anti-slipmatjes op iedere plaats.

Bevraagde 4

Welke functie dragen de tafels voornamelijk?

Om te eten. Je hebt ook nog de tafels in de kamers, dat is zoals een tafel die je bij je thuis ook hebt. Ze lezen er de krant op, of ze kaarten eraan.

Welke andere functies/activiteiten zijn er nog? Waar wordt deze nog voor gebruikt?

Er wordt ook animatie aan gedaan zoals kienen, sjoelen, bloemstukjes maken, koken en dat zijn altijd overal dezelfde tafels.

Deze tafel komt ook overal terug in de verschillende ruimten? Of is er ook een tafel met een andere/specifieke functie?

Nee, overal staan dezelfde tafels.

Waarom zou er voor deze tafel gekozen zijn, denkt u?(multifunctioneel, materiaalgebruik)

Het zijn gewoon standaardtafels. Je kan wel de poten er vanaf draaien, maar ja, dat is om te vervoeren.

Blijven de tafels altijd op dezelfde plaats staan?

Nee, dagelijks zijn we tafels aan het verschuiven, op de kamers vooral. Er is ook een deel verhuisd dus in de eetzaal is er ook een deel veranderd, de rest van de tafels worden dan gewoon naar de zijkant verschoven.

**Kan er gemakkelijk aan gezeten worden?
Met hoeveel kan dat?**

Aan de kleine tafels vier personen, aan de grote twee personen. Als je met rolstoelen zit toch. Zonder kunnen eventueel op de hoek nog twee personen zitten.

Wat zijn de voordelen aan de tafel?

Ze vegen gemakkelijk af, gemakkelijk in onderhoud. Er is ook voldoende plaats aan. De tafel is groot genoeg om twee rolstoelen naast elkaar te plaatsen.

Wat zijn de nadelen?

Zwaar, ik vind ze niet zo licht. Maar dat is ook een voordeel wanneer mensen rechtstaan, dat ze niet verschuift.

Wordt er veel samen gezeten aan de tafel?

Bij de maaltijden, tijdens de koffie of ze blijven al eens wat langer aan tafel zitten.

Wanneer mensen aan tafel zitten, zijn ze dan met elkaar bezig? Wie?

Jaja, natuurlijk. Het is niet dat ze op hun eigen zitten.

Denkt u dat deze tafel een stimulans is om samen te zijn of eerder een barrière? (vergelijkend met wanneer ze samen in de salons zitten.)

Als je één tafel op zich bekijkt is dat een stimulans. We hebben verschillende tafels in een groot vierkant gezet, daar zitten ze verder uit elkaar en daar vormt het een barrière. Ze babbelen wel nog met elkaar. Dat is eigenlijk

ook de meest sociale tafel. In de zetel babbelen ze minder, daar zijn ze stiller.

Wanneer de tafel nu een andere vorm had (rond, vierkant, rechthoekig), zou dat beter of minder goed functioneren, denkt u?

Een ronde tafel is minder geschikt volgens mij. Ik denk dat je er met de rolstoelen niet goed rond kan. En de afstand wordt groter tegenover elkaar.

Welke verbeteringen zou u zelf graag zien?

Ik vind wanneer er iemand op de hoek erbij komt zitten, dat het moeilijk is voor de rolstoel. De hoek is vervelend omdat er iemand met zijn benen tegen de rolstoel zit. De ruimte is wat te klein voor de tafels.

Bijlage 5. Bevraging van verpleging over de tafel: De Vierde Wand

De tafels zijn hier in twee modellen. Beide zijn ze afgewerkt met laminaat in een houtstructuur. Er zijn losse modellen die vierkant zijn, 80 x 80 x 76 cm. Ze hebben metalen poten en een bladdikte van 3 cm. Het andere model is een lange tafel die vast meubilair is aan een klein keukeneiland. Deze variëren over de afdelingen van lengte +-400 cm, zijn 85 cm breed en 76,5 cm hoog. Het heeft een dik blad van 5 cm.

Bevraagde 5

Welke functie dragen de tafels voornamelijk?

Voor het eten en koffietijden.

Welke andere functies/activiteiten zijn er nog? Waar wordt deze nog voor gebruikt?

Spelletjes en animatie worden er af en toe gedaan.

Deze tafel komt ook overal terug in de verschillende ruimten? Of is er ook een tafel met een andere/specifieke functie?

Overal zijn dezelfde tafels. Eén lange en voor de rest allemaal kleintjes. We hebben wel hoog-lager tafels om aan het bed te zetten.

Waarom zou er voor deze tafel gekozen zijn, denkt u? (multifunctioneel, materiaalgebruik)

Voor het gemak, zeker voor mensen met de rolstoel. De juiste hoogte, zodat ze eronderin kunnen met de rolstoel en hun handen niet te hoog moeten heffen. Het huiselijke is ook belangrijk, dat het niet op een ziekenhuis lijkt.

Blijven de tafels altijd op dezelfde plaats staan?

De lange tafel staat vast, maar de andere kunnen herschikt worden. Wanneer mensen meer hulpbehoevend worden, kunnen we ze verplaatsen of de tafels herschikken. Ook om goed eten te kunnen geven. Voor een activiteit worden de tafels in één lange rij gezet en daarna weer terug gezet.

Kan er gemakkelijk aan gezeten worden? Met hoeveel kan dat?

Veel mensen hebben een bijzettafel voor de rolstoel waarop ze hun eten kunnen zetten. Maar er wordt wel op gelet dat twee rolstoelen niet tegenover elkaar zitten. Dan gaat dat niet goed. De tafels zijn voor twee personen, maar meestal staan er twee tafels tegen elkaar.

Wat zijn de voordelen aan de tafel?

Het zijn standaardtafels die licht zijn, om gemakkelijk te verplaatsen. En het huiselijke.

Wat zijn de nadelen?

/

Wordt er veel samen gezeten aan de tafel?

's Morgens, 's middags, tijdens de koffietijd, tijdens de activiteiten op de verdieping en 's avonds als het bezoek hier is. Soms komen ze ook uit vrije wil hier zitten.

Wanneer mensen aan tafel zitten, zijn ze dan met elkaar bezig? Wie?

Degene die nog goed van verstand zijn wel. Dementerenden hebben vaak geen communicatie meer.

Denkt u dat deze tafel een stimulans is om samen te zijn of eerder een barrière? (vergelijkend met wanneer ze samen in de salons zitten.)

Een stimulans, ze zitten ook allemaal tegenover elkaar dan.

Wanneer de tafel nu een andere vorm had (rond, vierkant, rechthoekig), zou dat beter of minder goed functioneren, denkt u?

Een ronde tafel neemt meer plaats in en je hebt ook minder mogelijkheden om ze te schikken.

Welke verbeteringen zou u zelf graag zien?

/

Bevraagde 6

Welke functie dragen de tafels voornamelijk?

Dat zijn voornamelijk de maaltijden en animatie.

Welke andere functies/activiteiten zijn er nog? Waar wordt deze nog voor gebruikt?

Voor de animatie wordt er geknipt, er worden wenskaarten of bloemstukken gemaakt.

Deze tafel komt ook overal terug in de verschillende ruimten? Of is er ook een tafel met een andere/specifieke functie?

Bij de dementerenden. Daar staat een tafel voor activiteiten. Er hangt boven de tafel een tovertafel.

Waarom zou er voor deze tafel gekozen zijn, denkt u? (multifunctioneel, materiaalgebruik)

Ze zijn duurzaam en voor de gezelligheid. Ze hebben hier voor een grote tafel gekozen omdat het in dit rusthuis de bedoeling is dat hier een familiale sfeer hangt. We zorgen dat ze zich hier thuis voelen. Nu zijn er ook meer kleine tafeltjes bijgekomen omdat we nu meer mensen hebben met aandoeningen die meer hulp nodig hebben.

Blijven de tafels altijd op dezelfde plaats staan?

Er wordt niet vaak geschoven met de tafels, dat is al erg lang geleden.

**Kan er gemakkelijk aan gezeten worden?
Met hoeveel kan dat?**

We bekijken waar we ze het best plaatsen, omdat het niet altijd even goed gaat met rolstoelen of eten geven.

Wat zijn de voordelen aan de tafel?

Doordat het een lange tafel is, is er een aangename sfeer, de mensen hebben contact met elkaar. Het is gemakkelijk om proper te houden.

Wat zijn de nadelen?

/

Wordt er veel samen gezeten aan de tafel?

De maaltijden zijn gezamenlijk. Bij het ontbijt is dat anders. De mensen moeten gewassen worden, dus ze komen op verschillende tijdstippen.

Wanneer mensen aan tafel zitten, zijn ze dan met elkaar bezig? Wie?

Er wordt heel vaak gepraat, ja.

Denkt u dat deze tafel een stimulans is om samen te zijn of eerder een barrière? (vergelijkend met wanneer ze samen in de salons zitten.)

Ik denk wel dat het stimuleert. De mensen hebben een vaste plaats en leren elkaar beter kennen. Wanneer ze in de zetel zitten, kijken ze meer naar de tv en wordt er niet met elkaar gepraat. Aan tafel is dat zeker weten veel meer.

Wanneer de tafel nu een andere vorm had (rond, vierkant, rechthoekig), zou dat beter of minder goed functioneren, denkt u?

Ronde tafels lijkt me minder geschikt. Sommige rolstoelen hebben nog een eigen tafel. Die moet er ook voor zorgen dat ze er niet uitvallen. Bij een ronde tafel zitten ze volgens mij vrij ver weg van de tafel. Een rechte lijn is dichterbij.

Welke verbeteringen zou u zelf graag zien?

/

Bijlage 6. Bevraging van verpleging over de tafel: Banneux

Hier staan in de eetzaal houten tafels en in de multifunctionele ruimte vierkante tafels met wieltjes. De houten eettafels zijn 180 x 90 x 76 cm met een blad van 3 cm. Wanneer ik ze beter bekijk, zie ik dat ook deze afgewerkt zijn met HPL en niet met echt hout. De vierkante tafels zijn 90 x 90 x 74 cm met een blad van 1,8 cm. Deze zijn ook uit laminaat maar met een metalen onderstel.

Bevraagde 7

Welke functie dragen de tafels voornamelijk?

Hier, in de multifunctionele ruimte is dat voor animatie en aan de andere zijde om te eten, te zitten.

Welke andere functies/activiteiten zijn er nog? Waar wordt deze nog voor gebruikt?

Hier wordt turnen gedaan, met kine samengewerkt, kienen, gezelschapsspelen, vanalles.

Deze tafel komt ook overal terug in de verschillende ruimten? Of is er ook een tafel met een andere/specifieke functie?

De tafels zijn standaard enkel de verplaatsbaarheid. Eerst hadden we ook bed-tafeltjes, maar die moeten hier nog komen.

Waarom zou er voor deze tafel gekozen zijn, denkt u?(multifunctioneel, materiaalgebruik)

Om ze gemakkelijk te verplaatsen met de wieltjes.

Blijven de tafels altijd op dezelfde plaats staan?

In de eetzaal blijven ze normaal staan, tenzij er echt een probleem moest zijn onder de bewoners. In de multifunctionele ruimte worden ze wel regelmatig aan de kant gezet of verplaatst.

Kan er gemakkelijk aan gezeten worden? Met hoeveel kan dat?

Dat is met rolstoelen soms wel vervelend. Wanneer de voeten omlaag zijn, gaat het, maar als er eentje een beetje omhoog gaat, zitten ze tegen elkaar. Maar daar kijken we wel naar. Ook naar mensen die hulp nodig hebben met eten, zodat we er gemakkelijk aan kunnen. Dat is langs de zijkant meestal en we hebben stoeltjes met wieltjes. De rolstoelen gaan gemakkelijk onder de tafel in en de hoogte is goed.

Wat zijn de voordelen aan de tafel?

Het is goed afwasbaar. Dat vind ik belangrijk. Het zijn stevige tafels.

Wat zijn de nadelen?

Aan de tafel met wieltjes kan je sowieso maar twee personen zetten. Wanneer je in de richting van de wieltjes zou zitten, kan het zijn, wanneer je wil rechtstaan, dat je de tafel wegduwt.

Wordt er veel samen gezeten aan de tafel?

Tijdens het eten 's morgens, 's middag, tijdens de koffie en 's avonds. Het is de visie van dit rusthuis dat we de bewoners veelal van de kamers gaan halen en dat ze gezamenlijk eten. Op de kamer eten is uitzonderlijk.

Wanneer mensen aan tafel zitten, zijn ze dan met elkaar bezig? Wie?

Ze babbelen wel. In het begin, de eerste dagen niet. Er waren ook mensen die hier niet graag zaten, maar nu beginnen ze los te komen. Nu gaat het goed. Ze moeten elkaar leren kennen.

Denkt u dat deze tafel een stimulans is om samen te zijn of eerder een barrière? (vergelijkend met wanneer ze samen in de salons zitten.)

Nee, ik vind het zeker geen barrière. Ze hebben graag al iets om te drinken tussendoor, dan moet je iets hebben om erop te zetten. Of je leunt er al eens op. Ik heb ook al gezien dat ze erop slapen. In de zetel liggen ze meestal te slapen. Ze zitten eigenlijk liever aan de tafel om te praten.

Wanneer de tafel nu een andere vorm had (rond, vierkant, rechthoekig), zou dat beter of minder goed functioneren, denkt u?

Met de vierkanten kan je veel meer kanten uit om te schikken dan met de rechthoekige. Hier zijn er ook die maar met twee zitten. Ik vind dat dat ook eens mag, als je eens op je gemak wil zitten. De rechthoekige is meer naast elkaar. Ronde tafels, zouden veel plaats innemen, denk ik. Ze moeten ook voldoende armruimte hebben.

Welke verbeteringen zou u zelf graag zien?

Ik vind de eettafels veel logger dan deze. Hier kan je eens apart gaan zitten en schikken. Wanneer je de eettafels zou verplaatsen, ga je al meteen vier personen verplaatsen.

Bevraagde 8

Welke functie dragen de tafels voornamelijk?

Dat is hier multifunctioneel. Dat is een activiteit tafel, voor de maaltijden, voor een feest.

Welke andere functies/activiteiten zijn er nog? Waar wordt deze nog voor gebruikt?

De activiteiten zijn kienen of gezelschapsspelletjes spelen en bij de verjaardagen wordt er één lange tafel gemaakt voor een feestje.

Deze tafel komt ook overal terug in de verschillende ruimten? Of is er ook een tafel met een andere/specifieke functie?

Alle tafels zijn hetzelfde. Ofwel een dubbele ofwel de enkele, de vierkantjes.

Waarom zou er voor deze tafel gekozen zijn, denkt u? (multifunctioneel, materiaalgebruik)

Door de multifunctionaliteit. Ze zijn gemakkelijk te plaatsen en vierkanten zijn ook gemakkelijk te schikken.

Blijven de tafels altijd op dezelfde plaats staan?

Neen! Er wordt hier enorm veel geschoven met de tafels, de kleine tafels dan. De overige tafels worden dan gestapeld aan de kant gezet.

Kan er gemakkelijk aan gezeten worden? Met hoeveel kan dat?

Het gaat wel. De schikking is wel belangrijk. Waar de hulpbehoevenden zitten en de rolstoelgebruikers. Twee tegenover elkaar is moeilijker.

Wat zijn de voordelen aan de tafel?

De kleine tafels hebben wieltjes, die zijn gemakkelijk te verhuizen. De andere tafels niet, maar die zijn ook standvastiger.

Wat zijn de nadelen?

Wij vinden ze nogal klein. Er zijn er ook langere. Maar bij de vierkante is het voor rolstoelgebruikers een moeilijke. Ze zijn soms ook moeilijk proper te krijgen. Je blijft alles op de tafels zien. Bijvoorbeeld als er iemand met zijn zweetarmen op zit, zie je dat.

Wordt er veel samen gezeten aan de tafel?

Tijdens de maaltijden wordt zoveel mogelijk gepromoot om samen te eten. Bij de koffie en de activiteiten ook.

Wanneer mensen aan tafel zitten, zijn ze dan met elkaar bezig? Wie?

Dat is de bedoeling. Wij moeten wel stimuleren tot de communicatie.

Denkt u dat deze tafel een stimulans is om samen te zijn of eerder een barrière? (vergelijkend met wanneer ze samen in de salons zitten.)

De tafel is meestal gelinkt aan een activiteit zoals het eetgebeuren, een spel of een feestje en dan biedt de tafel wel een meerwaarde. In de zetel is minder activiteit.

Wanneer de tafel nu een andere vorm had (rond, vierkant, rechthoekig), zou dat beter of minder goed functioneren, denkt u?

Ronde tafels vind ik naar plaatsenshikking gezelliger, maar met rolstoelen is het nadelig omdat het meer plaats inneemt. Voor de rolstoelen zijn de rechthoekige tafels beter, omdat je met vierkanten met meer poten zit.

Welke verbeteringen zou u zelf graag zien?

We zijn hier nog maar pas, dus dat is moeilijk om al te beantwoorden. We hebben nog niet zoveel ondervindingen gedaan. Waar ik wel een voorstander voor ben zijn de bananentafels, zodat je mensen gemakkelijk kan helpen of om een kitchenette te zetten, zodat je iedereen rondom hebt. Dat is ideaal. Maar naar schikking toe, heb je daar meer ruimte voor nodig.

Bijlage 7. Tabellen plaatsinname

In tabel 1 zijn de gegevens van het oppervlakteschema weergegeven in cijfers. Een hoog cijfer wil zeggen dat de oppervlakte en dus ook de plaatsinname groot is. Hoe lager het cijfer, hoe beter. De beste scores zijn aangeduid met een groene kleur, de slechtste met een rode kleur.

In tabel 2 zijn de scores onderverdeeld in drie tabellen. Er is een onderscheid tussen de tafelloppervlakte en de totale plaats inname. De derde tabel bevat de som van deze twee scores om tot een algemene score te komen.

Tabel 1

	Opp.	1 persoon	2 personen	3 personen	4 personen	5 personen	6 personen		
Driehoek	Rolstoel	Tafel	0,39	0,78	1,17	1,56	1,95	2,35	
		Totaal	0,89	1,78	2,79	4,19	5,18	6,6	
				1,99	3,99	5,68	4,77	6,5	
							5,88	5,67	
	Gewone stoel	Tafel	0,39	0,39	0,78	0,78	1,17	1,56	
		Totaal	0,71	1,02	1,91	2,3	3,2	4,04	
	Tafelschikking	Tafel	0,39	0,78	1,17	1,56	1,95	2,35	
Trapezium	Rolstoel	Tafel	1,17	1,17	1,17	2,35	2,35	2,35	
		Totaal	1,65	2,12	2,31	2,21	2,69	4,75	4,63
				2,03	4,77	5,61	5,11	6,07	6,5
							5,67		
	Gewone stoel	Tafel	1,17	1,17	1,17	1,17	1,17	2,35	
		Totaal	1,5	1,97	2,29	2,92	3,08	4,68	4,92
								4,63	
	Tafelschikking	Tafel	1,17	1,17	1,17	1,17	2,35	2,35	
Vierkant	Rolstoel	Tafel	0,81	0,81	1,62	1,62	2,43	2,43	
		Totaal	1,28	1,75	3,11	3,66	5,03	5,58	
	Gewone stoel	Tafel	0,81	0,81	0,81	0,81	1,62	1,62	
		Totaal	1,37	1,38	1,45	2,19	3,38	3,8	
	Tafelschikking	Tafel	0,81	0,81	1,62	1,62	2,43	2,43	

Tabel 2

Tafeloppervlakte		1 persoon	2 personen	3 personen	4 personen	5 personen	6 personen
Rolstoel							
Driehoek		0,39	0,78	1,17	1,56	1,95	2,35
Trapezium		1,17	1,17	1,17	2,35	2,35	2,35
Vierkant		0,81	0,81	1,62	1,62	2,43	2,43
Gewone stoel							
Driehoek		0,39	0,39	0,78	0,78	1,17	1,56
Trapezium		1,17	1,17	1,17	1,17	1,17	2,35
Vierkant		0,81	0,81	0,81	0,81	1,62	1,62
Tafelschikking							
Driehoek		0,39	0,78	1,17	1,56	1,95	2,35
Trapezium		1,17	1,17	1,17	1,17	2,35	2,35
Vierkant		0,81	0,81	1,62	1,62	2,43	2,43
Totale plaatsinname		1 persoon	2 personen	3 personen	4 personen	5 personen	6 personen
Rolstoel							
Driehoek		0,89	1,78	1,99	2,79	3,99	4,77
Trapezium		1,65	2,12	2,31	2,21	2,69	2,69
Vierkant		1,28	1,75	3,11	3,66	5,03	5,58
Gewone stoel							
Driehoek		0,71	1,02	1,91	2,3	3,2	4,04
Trapezium		1,5	1,97	2,03	2,29	3,08	4,68
Vierkant		1,37	1,38	1,45	1,8	3,38	3,8
Totale score:		1 persoon	2 personen	3 personen	4 personen	5 personen	6 personen
Tafel + totale opp.							
Driehoek	Totaal	2,77	4,75	7,82	9,93	13,04	15,97
Trapezium		6,66	7,6	8,49	12,24	14,06	15
Vierkant		5,08	5,56	8,96	9,9	14,89	15,86

Bijlage 8. Tabel communicatiemogelijkheid

De tabel op de volgende pagina geeft de score van het aantal contacten per persoon aan alsook het totaal aantal contacten of communicatielijnen die mogelijk zijn. Bij het aantal personen is steeds aangegeven hoeveel lijnen de score maximaal kan bedragen. De cijfers die uit het communicatieschema komen zijn steeds met een minimum en een maximum cijfer aangegeven. De beste scores zijn in het groen aangeduid, de slechtste in het rood.

Communicatielijnen per persoon
Max. lengte 200 cm

			2 personen	3 personen	4 personen	5 personen	6 personen
			Max. 1 pp.	Max. 2 pp.	Max. 3 pp.	Max 4 pp.	Max. 5 pp.
Driehoek	Rolstoel	Min.	1	2	2	2,5	2,5
		Max.	1	2	3	4	5
Trapezium		Min.	0,5	1,5	2,5	2,5	2,5
		Max.	1	2	3	4	5
Vierkant		Min.	1	1,5	2,5	1,5	2,5
		Max.	1	2	2,5	3,5	4

Driehoek	Gewone stoel	Min.	1	2	3	3,5	4
		Max.	1	2	3	4	4,5
Trapezium		Min.	1	1,5	3	4	2,5
		Max.	1	2	3	4	5
Vierkant		Min.	1	2	3	3,5	4
		Max.	1	2	3	4	4,5

Communicatielijnen totaal
Max. lengte 200 cm

			2 personen	3 personen	4 personen	5 personen	6 personen
			Max. 1	Max. 3	Max. 6	Max 10	Max. 15
Driehoek	Rolstoel	Min.	1	3	5	7,5	10
		Max.	1	3	6	10	15
Trapezium		Min.	0,5	2,5	5	7,5	10
		Max.	1	2,5	6	10	15
Vierkant		Min.	1	2,5	5	6,5	9
		Max.	1	2,5	5	6,5	9

Driehoek	Gewone stoel	Min.	1	3	6	9,5	13
		Max.	1	3	6	9,5	13
Trapezium		Min.	1	2,5	6	10	10
		Max.	1	2,5	6	10	15
Vierkant		Min.	1	3	6	9	13
		Max.	1	3	6	9	13

